



34700

MEMORIA DESCRIPTIVA
=====

correspondiente a un MODELO DE UTILIDAD, cuyo registro se solicita por veinte años, a favor de D. Jaime JUAN GRACIA, de nacionalidad española, residente en BARCELONA, Cartagena, 301, por: "JUGUETE DE ENTRETENIMIENTO".

5.- El dar a los muñecos infantiles apariencias de movimiento más o menos naturales o cambios de aptitud, ha sido desde muy antiguo, idea madre de muchos dispositivos creados a este fin, y desde el complicado autómatas, al sencillo juguete callejero, que toca unos platillos, la idea fundamental, ha sido siempre la misma, dar apariencia debida a la inerte materia de un muñeco y nada dá más idea de vida que el movimiento.

10.- Los pequeños a los que van destinados los juguetes, sienten también verdadera predilección por los personajes y juguetes de movimiento, y de ahí, que estudiando nuevos modelos de sencilla construcción y bajo costo, hayamos llegado a obtener el objeto que, como modelo de utilidad, ahora solicitamos.



15.-

Presenta sobre los conocidos, su sencillez, su construcción higiénica, ya que libre de muelle, chapas, etc y las características de la materia elegida, permiten que pueda limpiarse fácilmente y evitan por su falta de porosidad, la suciedad siempre inevitable, en los objetos manejados por niños.

20.-

Del adjunto dibujo se desprende la construcción, funcionamiento y fundamento del juguete que a continuación vamos a describir.

25.-

Como nuestra descripción queda complementada con los dibujos a que hacemos referencia, indicatemos primero lo que cada uno de ellos representa, y así la figura 1, corresponde a la pieza que forma el dorso del muñeco, observándose en trazos la posición de la pieza de la figura 2, base del dispositivo motriz; la figura 3, corresponde a un detalle de una extremidad; la figura 4, es un conjunto del muñeco con semi-sección de la pieza que forma el frente del cuerpo, y por último, la figura 5, corresponde a una vista de perfil del juguete.

30.-

35.-

Se compone el muñeco, que ha sido representado como la figura de un payaso, pero únicamente a título descriptivo, porque igual pudiera ser una pequeña tortuga, u otra figura, animal o no, por una pieza (1) estampada o moldeada, provista de una serie de pivotes o machos (3) y (24) destinados a servir de eje (3) o de fijación (24) de esta pieza con otra que la cubre por delante.

40.-

45.-

La pieza a que nos referimos, representada en la primera figura, es la que constituye el dorso del tronco de la figura, y representa una pestaña o mensula en su parte posterior (11) colocada inmediatamente debajo de una ventana rectangular rasgada (10). Otra pieza pequeña de forma sensiblemente rectangular representada en la figura 2 (7), tiene cuatro entalladuras, dos en la parte superior (16) y otras dos en la inferior (19), cuya misión ahora se dirá: de la parte superior de la pieza, salen dos a modo de dedo que de-



- 50.- jan entre ellos otra muesca (26) desplazada lateralmente en relación al eje de la pieza, que queda montada en el centro de la pieza (1) y pasando a través de la ventana (10) otra mensula análoga a la 11 pero solidaria de la pieza (7) en su parte superior.
- 55.- Las extremidades anteriores (13) y las posteriores (20), llevan unos orificios (14 y 17) respectivamente que sirven de cojinete pasando por ellos los pivotes (3) para las extremidades superiores y (4) para las inferiores.
- 60.- Las piezas que constituyen los miembros superiores o inferiores, llevan en su proximidad al punto de giro y en dirección hacia el interior, otro remache o pivote fijo a ellas y destinados a encajar en las muescas (16 ó 19).
- 65.- El muñeco queda cubierto por delante mediante una pieza (2) que hace tope sobre las bases y bordes a ellos destinados, dejando una holgura entre ambas piezas (23) --que permite el libre juego de las extremidades y de la cabeza (21) que se prolonga mediante un cuello plano en forma de triángulo escaleno que lleva un orificio donde penetra el pivote (24) y en su ángulo inferior, otro pequeño vástago que ajusta en la muesca (26) de la pieza (7). Entre las dos ménsulas o uñas (9 y 11) se dispone un pequeño fuelle (12) provisto de su resorte correspondiente que tiende a mantenerlas separadas, y que cuando se comprime, emite mediante uno cualquiera de los procedimientos conocidos, un pequeño sonido.
- 70.- El funcionamiento es como sigue: Oprimiéndose las piezas extremas del fuelle (12), se produce un sonido y al desplazarse en relación a las piezas que constituye el cuerpo del muñeco, la (7), arrastra los pivotes de las extremidades, obligándose a abrirse las piernas y brazos, mientras que simultáneamente balancea la cabeza del muñeco.
- 75.- Descrito y representado en una de sus múltiples formas industriales, el modelo objeto de esta memoria, debe advertirse, y así lo hacemos, que puede presentar variaciones de detalle que no afectan para nada a su esencia, tales co-
- 80.-
- 85.-



84700

mo la figura representada que puede ser indistintamente de una persona o un animal, la materia constructiva preferiblemente plástico, pero que igualmente puede ser pasta de fibra o material estampado.

REIVINDICACIONES
=====

90.-

1ª).- "JUGUETE DE ENTRETENIMIENTO", que se caracteriza porque está constituido por un meco que representa una persona ó animal, que mueve las extremidades y la cabeza, emitiendo simultáneamente un pequeño sonido, todo ello mediante la acción de una pieza situada en el cuerpo del muñeco que lleva una uña al exterior del mismo para lo que el cuerpo presenta en el dorso una ventana rectangular rasgada y otra uña fija que sirve de punto de apoyo oponente a la de la pieza móvil, disponiéndose entre ambos, un fuelle con resorte que tiende a mantener extendido el fuelle, y separadas las uñas de referencia.

95.-

100.-

2ª).- "JUGUETE DE ENTRETENIMIENTO", según la anterior reivindicación, que se caracteriza porque la pieza móvil, situada en el interior del cuerpo del muñeco, presenta cuatro muescas simétricas, dos a dos, en relación a los ejes vertical y horizontal de la pieza, y dos dedos o prolongaciones en la parte superior y descentrada a un lado que constituye la 5ª muesca.

105.-

110.-

3ª).- "JUGUETE DE ENTRETENIMIENTO", según las anteriores reivindicaciones, que se caracteriza porque la cabeza y extremidades del muñeco, van fijadas en unos pequeños ejes situados en las piezas que constituyen el cuerpo del muñeco presentando una prolongación a continuación del eje de giro donde se fija un pivote que engrana en las muescas de la pieza móvil reivindicada en la nota anterior.

115.-

4ª).- "JUGUETE DE ENTRETENIMIENTO".



34700

La presente memoria descriptiva consta de cinco hojas foliadas y escritas a máquina por una sola de sus caras componiendo un total de líneas ciento diecinueve.

Madrid, 10 febrero de 1.953.

ANTONIO ESCRIBA
P.P.

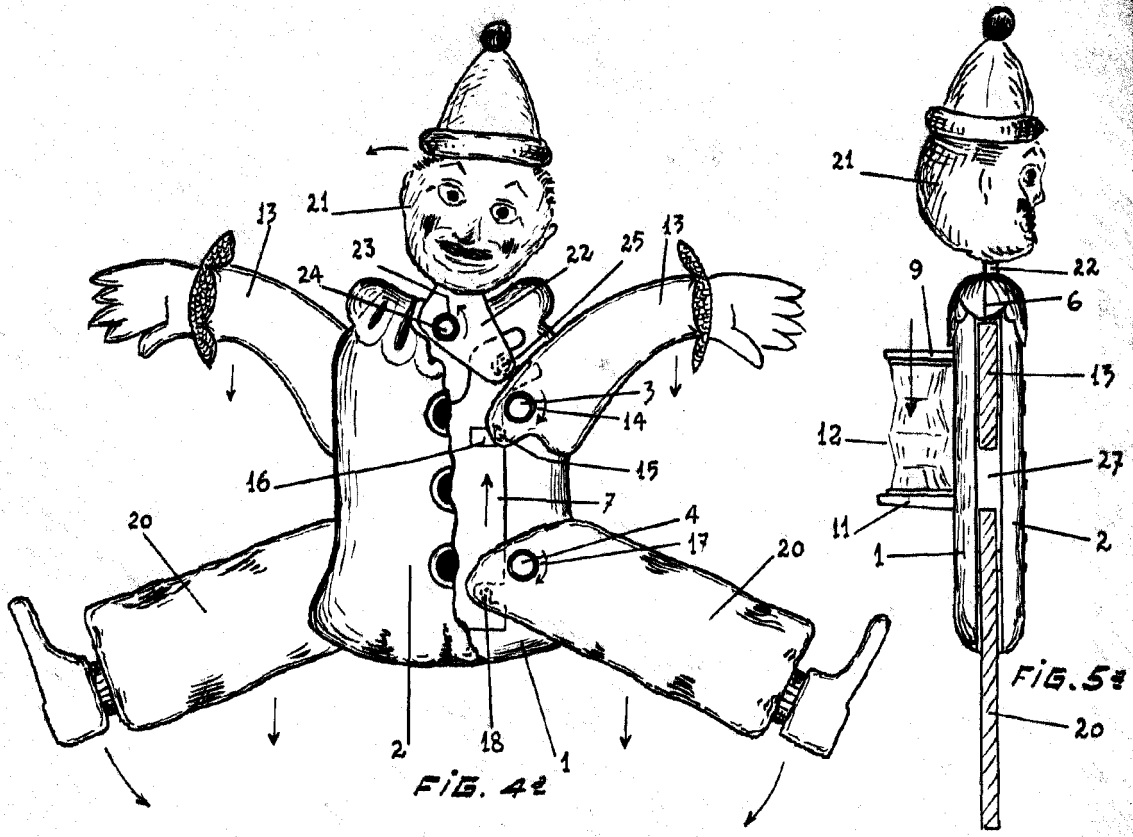
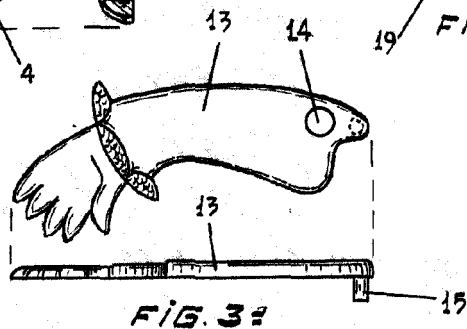
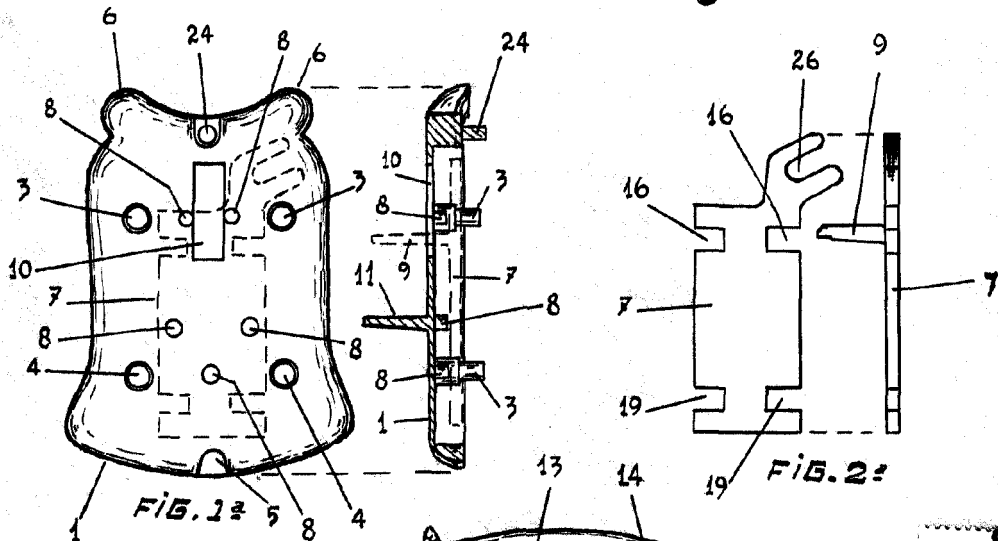

Madrid, 10 Febrero 1.953

ESCALA VARIABLE