

34691



34691

MODELO DE UTILIDAD

por 20 años

por "UNA RUEDA PARA FANGUEAR LOS TERRENOS INUNDADOS DE AGUA, PARA LA PREPARACION DE LA PLANTACION DEL ARROZ", a favor de Don Juan Royo Arqués, de nacionalidad española, domiciliado en Camarles (Tarragona), Afueras.

=====

MEMORIA DESCRIPTIVA

5. La rueda para desterronar terrenos fangosos, objeto de este Modelo de utilidad, será construída para ser ajustada al eje de las ruedas traseras de un tractor; una a cada lado del mismo, y fué inicialmente concebida para fanguear los terrenos inundados de agua, para la preparación de la plantación del arroz.

Consiste, esencialmente, en una especie de jaula cilíndrica, formada por un armazón metálico, fijo por una serie de radios metálicos al buje o cojinete central có-



10. nico que permite fijarla a los muñones del eje de fuerza del tractor en sustitución de sus ruedas usuales, Dada la altura del cilindro, que corresponde en posición de servicio a la llanta de la rueda, el buje cónico queda descentrado hacia una de las bases del armazón, y los radios de enlace tendrán o formarán un perfil triangular a los efectos de resistencia.
- 15.

Exteriormente, la llanta queda reforzada por una serie de cuchillas radiales resueltas por hierros laminados o regulares dispuestos como generatrices del cilindro del armazón.

20. A título de ejemplo, se adjuntan unos dibujos, en los que en las figuras I y II se detalla la rueda ideada, y en la III se da idea de su montaje en el eje de un tractor.

25. En los dibujos, -1- es el buje cónico de enlace al eje motor -2-3- del tractor -6-. Los -7- y -8- son los radios que forman ángulos en sentidos frontal y lateral; con estos radios -7- y -8-, se fijan los aros o cercos circulares -4- y sobre éstos se sujetan los ángulos -5- en función de cuchillas.

30. Todo cuanto no afecte, altere, cambie o modifique la esencia de la nueva rueda, será variable a los efectos legales del actual Modelo.

N O T A.

35. Se reivindica como objeto de este registro por Modelo de utilidad:

- 1.- Una rueda para fanguear los terrenos inundados de agua, para la preparación de la plantación del arroz, que consiste en una amplia jaula cilíndrica formada por una serie de cuchillas fijas por su dorso a modo de generatrices sobre una serie de cercos o aros iguales y paralelos, unidos a un buje o enlace central ajustable al muñón de las ruedas
- 40.



- del eje activo del tractor.
45. 2.- La propia rueda de la reivindicación anterior, caracterizada por el hecho de que la altura del cilindro del armazón, o sea la llanta de la rueda sea lo suficientemente amplia para asegurar la sustentación del tractor sobre los terrenos fangosos a desterronar.
50. 3.- La propia rueda de las reivindicaciones anteriores, caracterizada por el hecho de que el buje o enlace central, de ajuste cónico, quede dispuesto en la proximidad de una de las bases del armazón, y que los radios de la rueda formen dos o más series radiales formando entre sí ángulos en sentido longitudinal.
55. 4.- La propia rueda de las reivindicaciones anteriores, caracterizada por el hecho de que las cuchillas queden formadas por perfiles laminados angulares fijos o soldados por una de sus aletas a las llantas externas de los cercos o aros del armazón.

60. Sean cuales fueren las circunstancias que concurren con la esencialidad del Modelo de utilidad definido en las anteriores reivindicaciones, cual objeto es:

5.- "UNA RUEDA PARA FANGUEAR LOS TERRENOS INUNDADOS DE AGUA, PARA LA PREPARACION DE LA PLANTACION DEL ARROZ".

65. Consta la presente memoria de tres hojas foliadas, mecanografiadas por una sola cara y del dibujo adjunto.

Barcelona dos de febrero de mil novecientos cincuenta y tres.

P. A. de Don Juan Royo Arqués,

L. DURÁN
P. P.



Fig. I

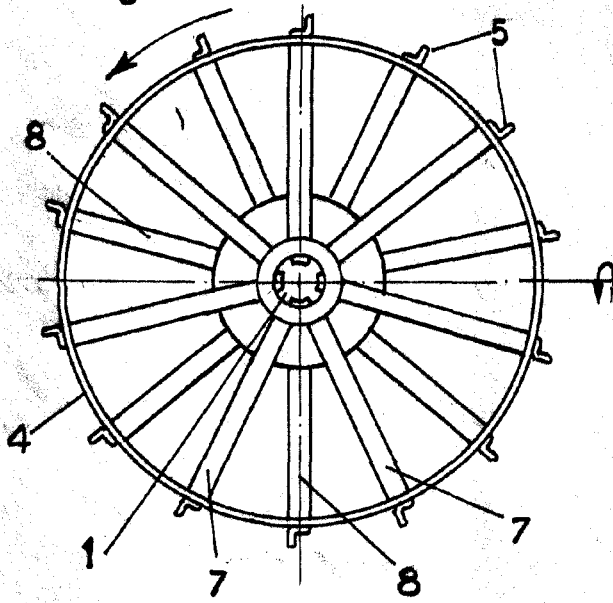

Fig. II

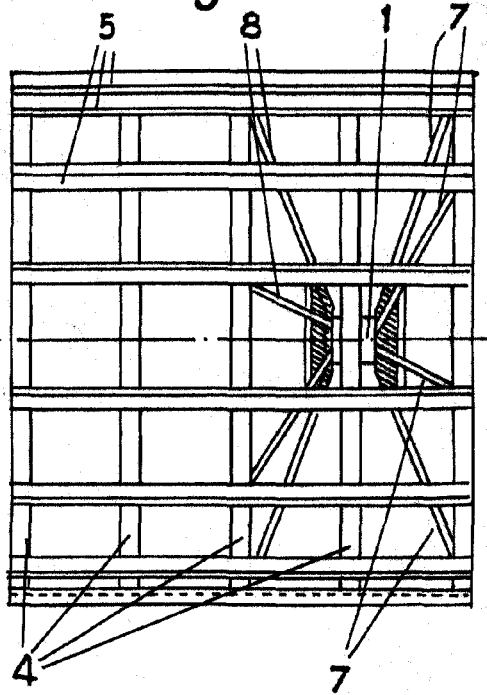
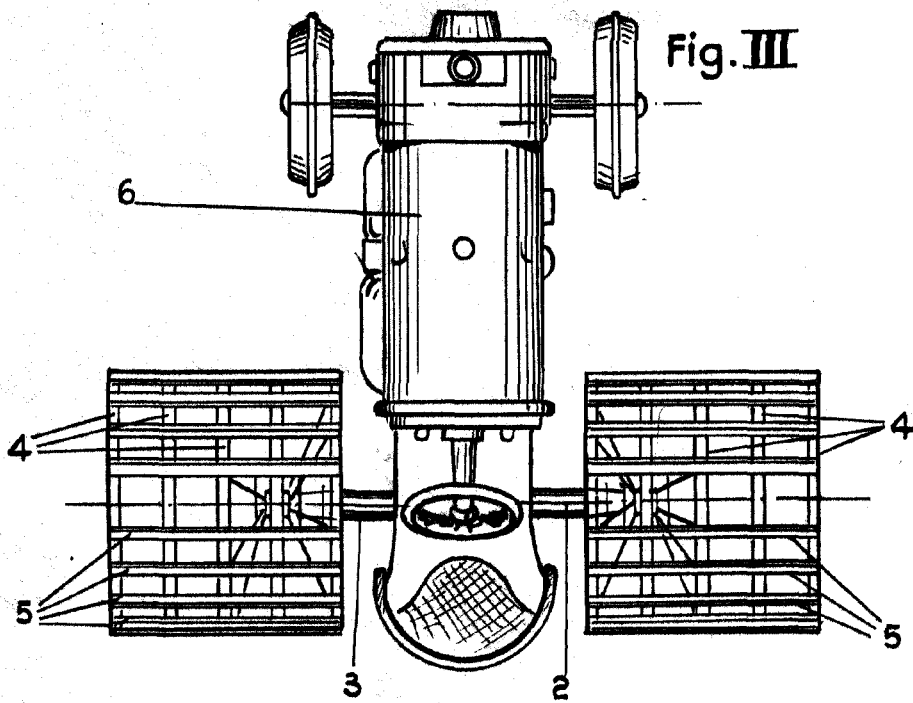

Fig. III



ESCALA VARIABLE

RECEIVED FEB. 1908

L. R. N.

