

34687



29

34687

MODELO DE UTILIDAD

por 20 años

por "UNA LAMPARA PARA TRABAJOS FOTOGRAFICOS DE LABORATORIO",  
a favor de Don Javier Ylla Bach, de nacionalidad española,  
domiciliado en Vich (Barcelona), Montserrat, 15.

=====

MEMORIA DESCRIPTIVA

Este Modelo de utilidad describe una lámpara para trabajos fotográficos de laboratorio, que por la posibilidad que tiene de poder mudar la intensidad y la colocación de luz emitida sin desarmarla, resulta ideal para

5. revelar y operar productos fotográficos científicamente y con la debida precisión.

Esta pantalla está representada, en una de sus posibles ejecuciones, en los dibujos que, a título de ejemplo, se adjuntan a esta memoria.



10. En ellos, en la figura I, se representa en su conjunto y en perspectiva; y en la II se detalla su organización esencial. Se señala con -1- el pedestal, sobre el cual, con posibilidad de girar alrededor del eje vertical -2-, se fija la horquilla -3-; sostenido por esta horquilla, por la articulación según el eje horizontal -4-, existe el
15. armazón o linternón -5-, abierto por su parte anterior y protegida o cubierta por la lámina opalescente -6-, de vidrio o mejor de plástico; sobre su pared posterior, se fija el reflector -7-, con la lámpara y su portalámparas-8-. El
20. movimiento de esta lámpara es, pues, universal. Rozando con la cara anterior del fondo, va dispuesto un disco -9-, que cubre la boca del reflector y que queda descentrado respecto al mismo; este disco presenta uniformemente repartidas cinco perforaciones -10-, de las cuales una se cubre con un
25. cristal claro y las restantes por filtros comprobados espectroscópicamente según las calidades, pancromática, ortocromática, diacromática, y papel. Dicho disco es giratorio alrededor del eje -11-; presenta en sus bordes unos topes de maniobra y retención -12-, que facilitan su manejo desde
30. el exterior, y que, al coincidir con la boca -13- del reflector, quedan inmovilizados por un dispositivo de retención.

Todo cuanto no afecte, altere, cambie o modifique la esencia de la lámpara descrita, será variable a los efectos del Modelo que se solicita.

35. N O T A.

Se reivindica como objeto de este registro por Modelo de utilidad:

- 1.- Una lámpara para trabajos fotográficos de laboratorio, caracterizada por el hecho de que consta de un armazón o
40. linterna opaca, con abertura anterior cubierta por una lámina cilíndrica de material opalino, con reflector y lám-



- para adosada a la parte posterior de su fondo plano, giratoria sobre un eje horizontal sostenido por una horquilla y está sostenida y giratoria alrededor de un eje vertical,
45. fijo a un pedestal inferior, y por presentar la boca de su reflector cubierta por un disco excéntrico giratorio y provisto de cinco perforaciones en los que van montados unos vidrios claros y filtros de diversas calidades cromáticas comprobadas espectroscópicamente.
50. 2.- La propia lámpara de la reivindicación anterior, caracterizada por el hecho de que el disco presenta en su periferie, coincidiendo con cada uno de los puntos diametralmente opuestos a los centros de las cinco perforaciones, unos topes radiales que, sobresaliendo fuera del armazón,
55. facilitan su maniobra de giro y su retención en las posiciones de coincidencia con la boca del reflector.
60. 3.- La propia lámpara de las reivindicaciones anteriores, caracterizada porque las coberturas de las cinco perforaciones se efectúen, una con vidrio corriente, otra con un filtro pancromático, otra con uno ortocromático, otra con un diacromático y otra con un filtro papel.

Sean cuales fueren las circunstancias que concurren con la esencialidad del Modelo de utilidad definido en las anteriores reivindicaciones, cual objeto es:

65. 4.- "UNA LAMPARA PARA TRABAJOS FOTOGRAFICOS DE LABORATORIO"

Consta la presente memoria de tres hojas foliadas, mecanografiadas por una sola cara y del dibujo adjunto.

Barcelona veintinueve de enero de mil novecientos cincuenta y tres.

P. A. de Don Javier Ylla Bach,

L. DURAN  
P. P.

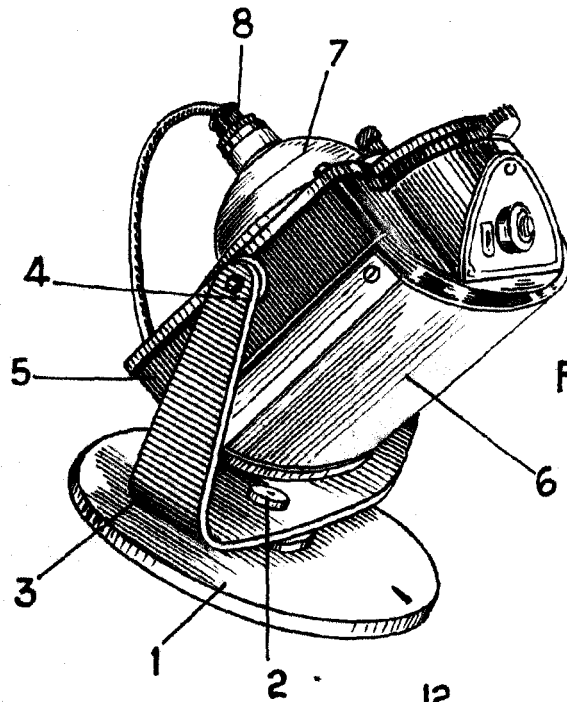

Fig. I

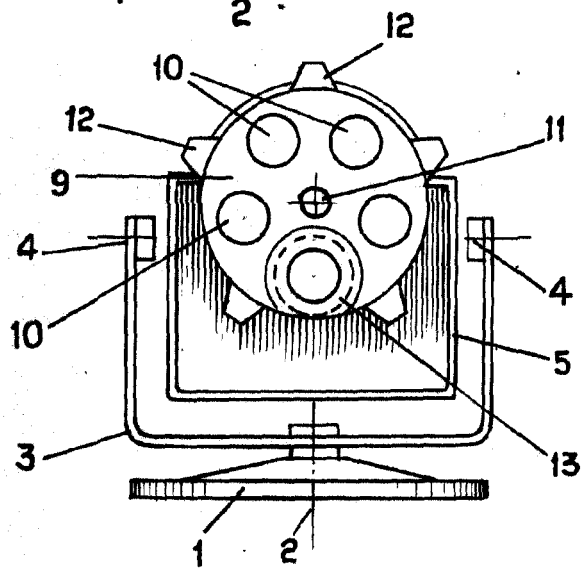

Fig. II

1956  
P. B. YLLA BACH  
*[Signature]*

ESCALA VARIABLE