

34686



34686.

MODELO DE UTILIDAD

por 20 años

por "UN ESCUADRIADOR PARA MARGENES FOTOGRAFICOS", a favor de Don Javier Ylla Bach, de nacionalidad española, domiciliado en Vich (Barcelona), Montserrat, 15.

=====

MEMORIA DESCRIPTIVA

Se describe, con el presente Modelo de utilidad un escuadriador para determinar los márgenes blancos de las fotografías sobre papel.

5. El escuadriador en cuestión aparece en los dibujos que, a título de ejemplo, se adjuntan. Consta de una escuadra perfecta, de lados desiguales -1- y -2-, en cuyo vértice se halla situada la caja -3- de un eje -4-, con su manecilla graduada -5- que, por una rueda dentada inferior -6-, engrana y acciona a una cremallera -7-, dispuesta según la bisectriz del ángulo recto
- 10.



- o escuadra -1-2-. En su extremo libre, esta cremallera lleva fija otra escuadra extraplana -8-9-, que puede deslizarse por debajo de la principal, y cuyos brazos forman unas pinzas o canales en U para la sujeción del papel fotográfico que se desea impresionar, con unos márgenes en blanco determinados. A lo largo de los brazos -1-2- de la escuadra principal, pueden deslizarse los extremos de las reglas -10- y -11- perfectamente perpendiculares a -1- y -2- respectivamente. Estas reglas, o, mejor dicho, los extremos -12- y -13- de estas reglas, van perfectamente guiados por las guías rectificadas -14- y -15-; dichos extremos forman el mango de maniobra -16- y un visor graduado -17- que, contraponiéndose con la regla milimétrica -18- respectiva, permite valorar cada uno de los márgenes de la fotografía.

Todo cuanto no afecte, altere, cambie o modifique la esencia del escuadriador descrito, será variable a los efectos legales de este Modelo.

N O T A.

30. Se reivindica como objeto de este registro por Modelo de utilidad:
- 1.- Un escuadriador para márgenes fotográficos, que se caracteriza por constar de una escuadra aplanada rígida y matemáticamente perfecta, en cuyo vértice se localiza la caja de un engrane de rueda y cremallera, accionado por manecilla de eje vertical, y en la cremallera coincidiendo con la bisectriz de la escuadra; en el extremo de la cremallera está fija otra escuadra menor, que puede deslizarse por debajo de la principal; por su parte, los dos brazos de la principal sirven de guías a sendas reglas perpendiculares a ellos.
- 2.- El propio escuadriador de la reivindicación anterior,



45. caracterizado por el hecho de que los brazos de la escuadra secundaria sean aplanados y acanalados para formar unas pinzas longitudinales para encajar en ellas los bordes del papel fotográfico que se desea impresionar.
- 3.- El propio escuadriador de las reivindicaciones anteriores, caracterizado por el hecho de que la manecilla de mando de la cremallera presente una graduación angular, que, referida a un punto fijo de la caja, da el valor en milímetros de los márgenes blancos de la fotografía a impresionar.
50. 4.- El propio escuadriador de las reivindicaciones anteriores, caracterizado porque las reglas perpendiculares a cada uno de los brazos de la escuadra principal, sean planas y presenten su extremo apoyado en el correspondiente brazo en forma de amplia cabeza, con mango o tope de empuje, guías inferiores que encajen y deslicen a lo largo de las guías o reglas en relieve previstas en los brazos, y que presente un visor con graduación coincidente y contrapuesta con la milimétrica prevista en los brazos de la escuadra.
55. Sean cuales fueren las circunstancias que concurren con la esencialidad del Modelo de utilidad definido en las anteriores reivindicaciones, cual objeto es:
60. 5.- "UN ESCUADRIADOR PARA MARGENES FOTOGRAFICOS".

65. Consta la presente memoria de tres hojas foliadas, mecanografiadas por una sola cara y del dibujo unido a la misma.

Barcelona veintinueve de enero de mil novecientos cincuenta y tres.

P. A. de Don Javier Ylla Bach,

L. DURÁN
P. P.

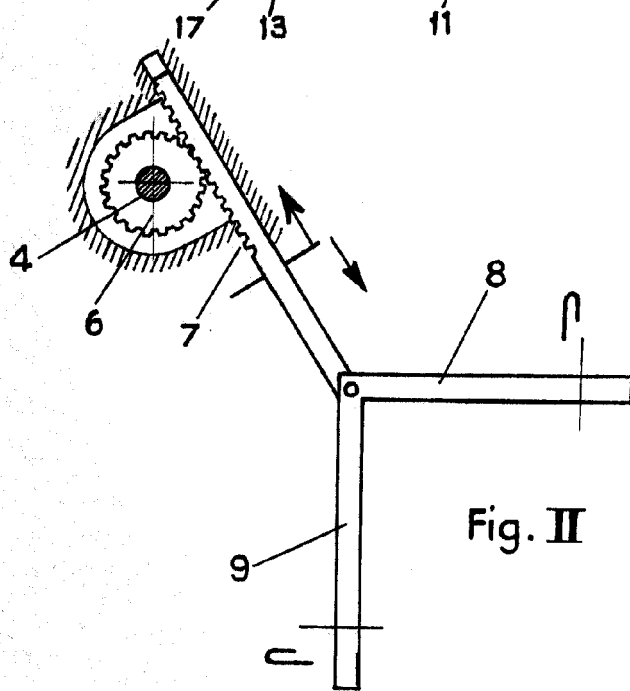
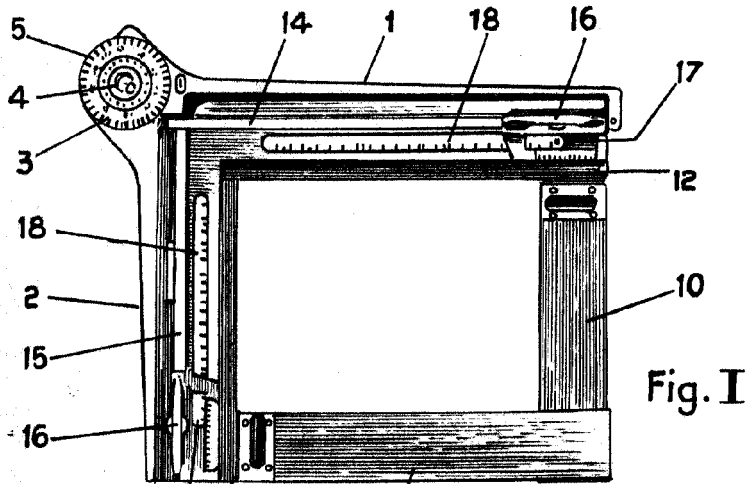

MADE IN SPAIN 1900

J. YLLA BACH

ESCALA VARIABLE