

34658



34658

MEMORIA DESCRIPTIVA
=====

-correspondiente a un MODELO DE UTILIDAD, cuyo registro se solicita por veinte años, a favor de D. Francisco VILAR CARDONA, de nacionalidad española, residente en BARCELONA, Avda. José Antonio, 461, por: "CUBIERTA PARA LIBROS INFANTILES".

El conseguir la atención de los niños en relación con sus libros, ha hecho que desde muy antiguo se buscase, unas veces por sus dibujos, otras por el colorido, impresionar a los pequeños lectores, siendo naturalmente, objeto de especial estudio, las portadas de los libros.

5.-

En la época moderna, que puede clasificarse, como eminentemente dinámica, ya no es suficiente recurrir a las artes plásticas, tales como pintura o relieves, sino que los niños se inclinan más por objetos dotados de movimiento o capaces de pequeños cambios o desplazamientos que llaman su atención poderosamente.

10.-



34658

- 15.- El conocimiento de la psicología infantil nos hizo realizar una portada que cumpliera las condiciones consideradas como adecuadas dentro de las normas indicadas en el anterior párrafo, y así se realizó la cubierta para libros infantiles, cuyo registro solicitamos ahora.
- 20.- La cubierta se compone sencillamente de una tapa, Figura 1, en cuya cara externa figura dibujado un amplio círculo concéntrico a otro interior de aproximadamente la mitad de radio que representa el Globo terráqueo, viéndose una proyección del Mapa Mundi y en el que se han señalado mediante pequeños círculos (A) distintos lugares de la Tierra a los que se refieren las historias, cuentos o narraciones que figuran en el interior del volumen. La corona circular (B) comprendida entre ambos círculos, presenta diversos sectores abiertos, formando ventanas (C) alternativamente con espacios llenos (D). En estos espacios llenos, figura el título de la narración a que se refiere alguno de los pasajes del interior del libro, y una pequeña flecha une los puntos que indican el lugar donde se desarrolla el suceso, (A), con el título de la narración o capítulo, que lleva por subtítulo el nombre del lugar, región, nación o zona mundial de referencia.
- 25.- En el centro del círculo interior, hay un pequeño remache que sirve de eje a otro círculo, Figura 3, colocado en el interior de la cubierta, y de tamaño tal, que su borde sobresale ligeramente de los de ésta, Este círculo constituido por una superficie de cartón o cartulina, lleva grabado en la zona correspondiente a las ventanas (C) de la cubierta, escenas, paisajes, edificios, etc. y personajes en trajes y aptitudes características de los países o lugares donde se desarrolla la acción de la narración, estando alternativamente dibujado los paisajes edificios etc. y los personajes de manera que cuando se gira el círculo interior, un ángulo igual al sector de una
- 30.-
- 35.-
- 40.-
- 45.-



de las ventanas aparece en ésta el paisaje, el edificio, etc, y al retroceder, este ángulo, quedan los personajes.

50.-

A fin de garantizar el desplazamiento entre límites correctos, el círculo giratorio (E) lleva en su borde, una pequeña muesca (F) y un tope (G) que limita el recorrido del ángulo, quedando centradas las figuras en las ventanas, en las posiciones extremas del tope.

55.-

La figura 2, representa una sección transversal de la tapa en la que observa el remache (H) que sirve de eje y la posición del disco giratorio (I).

60.-

Detalladamente descrito el modelo objeto de esta memoria, descripción realizada en forma expositiva pero no limitativa, debemos indicar que puede presentar pequeñas variaciones de detalle que no afectan para nada a su naturaleza esencial, tales como tipo de dibujos, coloridos, dimensiones. etc.

- - - - -

REIVINDICACIONES

65.-

1ª).- "CUBIERTA PARA LIBROS INFANTILES", que se caracteriza porque la portada presenta una serie de ventanas en forma de sectores circulares colocados en una corona circular, y en número variable, cuya posición alterna con espacios llenos de igual dimensión que las ventanas.

70.-

2ª).- "CUBIERTA PARA LIBROS INFANTILES", según la anterior reivindicaciones, que se caracteriza porque el círculo interior de la corona circular formada por el conjunto de ventanas y espacios llenos, representan un

75.-

Globo terráqueo con una proyección del Mapa Mundi, señalando con puntos o círculos distintos lugares de la Tierra correspondientes a narraciones del libro, indicando mediante una flecha dirigida desde los pequeños círculos a uno de los sectores llenos, la relación entre el título o leyenda que figura en él y el subtítulo del país

80.-

región o lugar, también grabado en el mismo sector, con el citado círculo.



34658

- 85.- 3ª).- "CUBIERTA PARA LIBROS INFANTILES", según las anteriores reivindicaciones, que se caracteriza porque en el reverso de la portada, va un círculo concéntrico con el de los sectores circulares y ventanas que puede girar un ángulo igual al de las ventanas, para lo cual va fijo mediante un remache a la portada y lleva en su borde una pequeña entalladura en la que se aloja un tope fijo sobre la cubierta que limita el ángulo de giro.
- 90.- El diámetro de este círculo sobresale ligeramente del borde del libro para poder accionarle con el dedo fácilmente y en su superficie superior van representadas alternativamente, características de los lugares donde se desarrolla la acción de las narraciones, coincidiendo estos dibujos con las ventanas de la cubierta.
- 95.-

4ª).- "CUBIERTA PARA LIBROS INFANTILES".

La presente memoria descriptiva consta de cuatro hojas foliadas y escritas a máquina por una sola de sus caras, componiendo un total de líneas noventa y nueve.

Madrid, 9 de febrero 1.953.

ANTONIO ESCRIBA
E.P.

34658

Fig.1

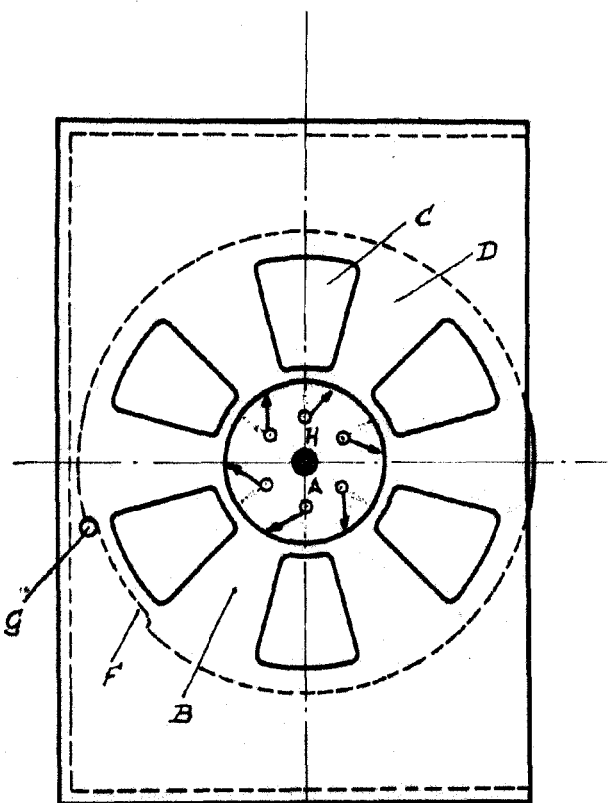

Fig.2

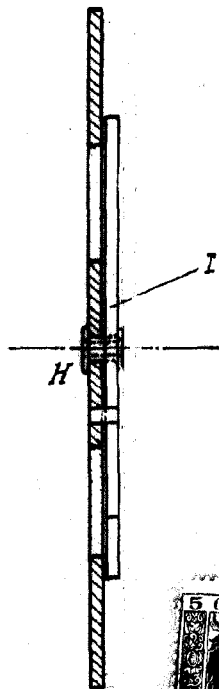
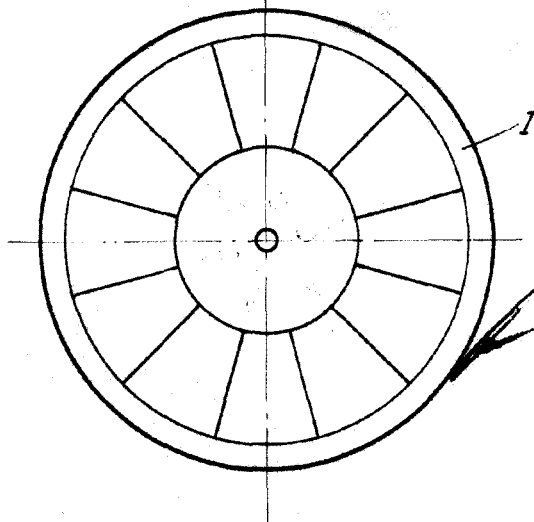

Fig.3



Madrid, 9 de febrero de 1953.

ANTONIO ESCRIBA

A.P.

Escala variable.