



7 FEB 6

34633

MEMORIA DESCRIPTIVA

para un Modelo de Utilidad, que por 20 años se solicita para todo el territorio español, sus colonias y protectorado, por: "DISPOSITIVO DE FRENO PARA RUEDAS GIRATORIAS," a favor de Don Angel Fernández Oliva, de nacionalidad española, residente en BARCELONA, calle de Mallorca, 496.

=====

Constituye el objeto del presente Modelo de Utilidad la reivindicación de novedad y propiedad en todo el territorio español, sus colonias y protectorado de un nuevo dispositivo de freno independiente para ruedas giratorias.

5

Son muchas las aplicaciones de esta clase de ruedas, no solo para muebles, camillas, camas, soportes, sillas, carretones y análogos y por ello se ha llegado a conocer la necesidad de disponer de un medio de anclaje o de freno para inmovilizarlas. Ahora bien, un freno de esta na-

10

34633

L7 FE



15 turaleza debe reunir una serie de condiciones esenciales como son principalmente la fortaleza por tener que ser accionados por el pié debido a su posición y en esta forma se hace gran fuerza, apenas sin pretenderlo; y seguridad porque en muchos casos el freno sobre una de las ruedas debe ser suficiente para inmovilizar el conjunto. Todo ello dentro de una forma sencilla, exenta de mecanismos complicados, susceptibles de frecuentes averias y que su coste no sea excesivo.

20 El objeto del presente Modelo de Utilidad, reúne todas las condiciones exigidas y facilita por ello un freno seguro y eficaz de la rueda en forma regulable, hasta la inmovilización total, con gran sencillez y resistencia.

25 Consiste esencialmente en disponer sobre el eje de la propia rueda una palanca con brazo por los dos lados que bascula en ambos sentidos, presentando en los extremos dos pequeñas superficies rayadas, a manera de pedal, para accionar el freno y desfreno.

30 Por la parte posterior de la rueda y unida al montante de la horquilla, lleva una pieza o apéndice de dos ramas que se prolonga convenientemente hacia abajo. Entre estas ramas se desliza un pasador dispuesto en el brazo de palanca posterior, de manera que viene a constituir el tope superior e inferior de la misma.

35 Para mejor comprensión del objeto del invento, haremos referencia al dibujo adjunto, dado a título de ejemplo ilustrativo, en el que :

La figura 1 muestra una rueda con dispositivo



de freno vista en alzado, y

40

La figura 2 en vista por la parte posterior.

En dichas figuras se han señalado las siguientes referencias numéricas :

45

-1- es la rueda.

-2- la horquilla de la misma.

-3- punto de unión del apéndice posterior.

-4- y -4^c ramas del apéndice.

-5- rampa escalonada para regular la presión de frenado.

50

-6- pasador que corre entre las ramas -4- y -4^c,

saltando sobre la rampa -5-.

-7- palanca de accionamiento.

-8- punto de giro sobre el propio eje.

-9- y -10- superficies o pedales de accionamiento.

55

El funcionamiento es el siguiente: Estando el dispositivo como se ilustra en la figura 1 una pequeña presión con el pié sobre el pedal -9- hara descender este brazo de la palanca -7- basculando sobre el eje -8-, con lo que el pasador -6- actuará sobre la rampa ondulada -5- y presionará la parte interna del apéndice -4- contra la rueda -1-.

60

El desfreno se hace en idéntica forma, pisando sobre el pedal -10-, habiéndose previsto la supresión de cualquier agarrotamiento por la disposición de la segunda rama -4^c del apéndice, ya que al elevarse el pasador -6- empujará hacia atras a esta rama y despegará la parte -4- de la rueda.

65

En la figura -2- no se ha representado esta vuelta del apéndice no sólo para poder apreciar mejor la disposición de la rampa de graduación, sino también para indi-

-34633

7 FEB 69



70 car que en algunos casos puede suprimirse, bastando una sola para el fin propuesto.

Las modificaciones que puedan ser introducidas en el objeto descrito y que por referirse a la forma, dimensiones, proporciones, clase de material empleado y disposición de sus partes no afecten a la esencialidad característica del modelo se considerarán a todos los efectos como incluidas en el presente Modelo de Utilidad, sean cualquiera las circunstancias que concurren.

N O T A
=====

80 Descrito suficientemente el objeto del modelo se declaran de novedad y propia invención las siguientes :

R e i v i n d i c a c i o n e s
=====

85 1a.- Dispositivo de freno para ruedas giratorias que se caracteriza por comprender una palanca de dos brazos cuyo centro se apoya sobre el propio eje de la rueda sobre el cual bascula, sobresaliente por ambos lados ligeramente y formando en sus extremos una superficie plana, a manera de pedal, para accionamiento del dispositivo.

90 2a.- Dispositivo de freno para ruedas giratorias, según la reivindicación anterior, caracterizado porque por la parte posterior de la rueda se dispone una pieza que a manera de apéndice cuelga del montante de la horquilla, al que está unida, estando ligeramente curvada y presentando por la parte exterior una rampa con la superficie dotada de pequeñas ondulaciones.

95 3a.- Dispositivo de freno para ruedas giratorias, según las reivindicaciones anteriores, que se caracteriza porque por debajo del brazo posterior o pedal se dispone un pasador que al descender va saltando sobre las ondulaciones de la



100 rampa antes indicada, aumentando la presión del apéndice contra la rueda a medida que desciende.

4a.- Dispositivo de freno para ruedas giratorias, según las anteriores reivindicaciones, caracterizado porque el apéndice dicho es de dos ramas, entre las que se mueve el pasador, llevando en la interior la rampa de presión y sirviendo 105 la exterior como desprendedor de la primera en caso de agarrotamiento.

5a.- " DISPOSITIVO DE FRENO PARA RUEDAS GIRATORIAS."

110 Todo tal y como se describe y reivindica en la presente memoria descriptiva que consta de cinco hojas escritas a máquina por una sola cara y se ilustra en los dibujos que a la misma se acompañan.

Madrid, 7 de Febrero de 1.953.

3-1538



FIG. 2

FIG. 1

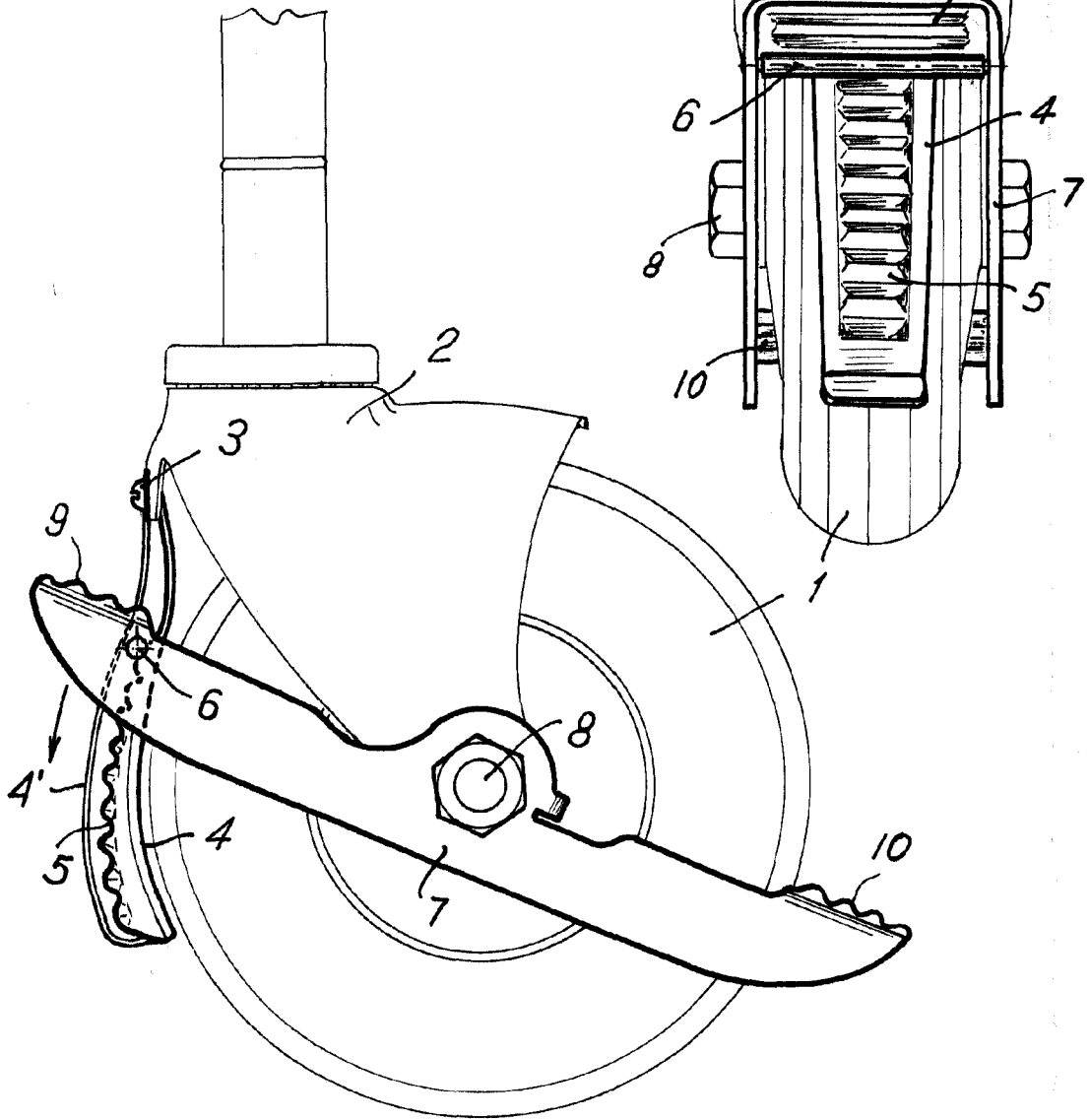

Escala variable.

Madrid, 7 de febrero de 1.955.