

34629



MODELO de UTILIDAD

que se solicita por veinte años, a favor de los señores don Regino YONIE SANCHIDRIAN y don Jose OCHOA BONET, de nacionalidad española y domiciliados en San Sebastian (Guipuzcoa), que ha de recaer sobre : CAJA PORTA UTENSILIOS PARA LA LIMPIEZA DEL CALZADO.

---

Memoria descriptiva.

5. El presente registro de Modelo de Utilidad, se refiere a una caja porta utensilios, para la limpieza del calzado, conforme se describe a continuacion, y se representa, en forma grafica, aunque a titulo de ejemplo, en el plano que se acompaña.

10. Hasta el presente, no existe ninguna caja, que lleve todos los utensilios precisos, para la limpieza del calzado, y al propio tiempo sirva para posar el pie, destinada bien en los domicilios, recogiendo todos los elementos domesticos, o en uso publico.

En el plano, la figura A; representa una vista de frente, con la puerta que apare algo inclinada.

34629

- dos -



15. La figura B, representa un corte vertical en donde se ven compartimentos, donde se colocan los cepillos y cremas y otros utensilios, y que van ennumerados, con 1, 2 y 3, respectivamente.

20. La figura C, representa una vista por encima, es decir, donde debe colocarse el pie de calzado, para su limpieza, y la figura D, es un corte transversal, con el objeto de ver los tres compartimentos de los cepillos.

25. El uso y utilizacion, es bien facil, a la vista de dichos dibujos, detallandose que lo mismo la forma, que las dimensiones y materiales, en que pueda fabricarse, seran varias, siempre que no altere, cambie o modifique la esencialidad del invento.

30. Los terminos, en que queda redactada esta memoria, son ciertos y fiel reflejo del invento y deben ser tomados, con caracter amplio y nunca en forma limitativa, reservandose los peticionarios, el derecho que la Ley le concede, de obtener los oportunos registros complementarios, que la practica, del mismo, les vaya aconsejando.

35. =====  
NOTA de  
REIVINDICACIONES.

40. Se reivindica, como novedad en España, a favor de los Srs; don Regino Yonte Sandhidrian y don Jose Ochoa Bonet, por los extremos, que a continuacion se detallan:

45. PRIMERO: Por una caja porta utensilios, para la limpieza del calzado, caracterizada por estar formada por un cuerpo, que lleva en su parte superior un porta-pie y en el interior, los compartimentos necesarios, para llevar los cepillos, cremas y otros utensilios y que puede ser destinada para el servicio domestico;

34629

- tres -



50. S E G U N D O : Por una caja porta utensilios, para la limpieza del calzado, a que se refiere la reivindicacion anterior, caracterizada por su forma elegante y practica, que se puede construir en diferentes medidas, y dimensiones, en madera, materia plastica y metalicas.

55. T E R C E R O : Por una CAJA PORTA UTENSILIOS, PARA LA LIMPIEZA DEL CALZADO.

Tal y como queda descrito en la memoria precedente y para los fines, que en la misma, se dejan bien especificados.

60. La presente memoria, consta de tres hojas foliadas y mecanografiadas, por una sola cara y otra de planos, en forma reglamentaria, para la mejor comprension del invento.

Madrid, a 6 de febrero de 1953.

Por autorizacion de los interesados,

E. Rodriguez de Rivas,

65.

E/ND-1

Regino Yonte Sanchirish y Jose Ochoa Bonet.

Hoy única.

34629

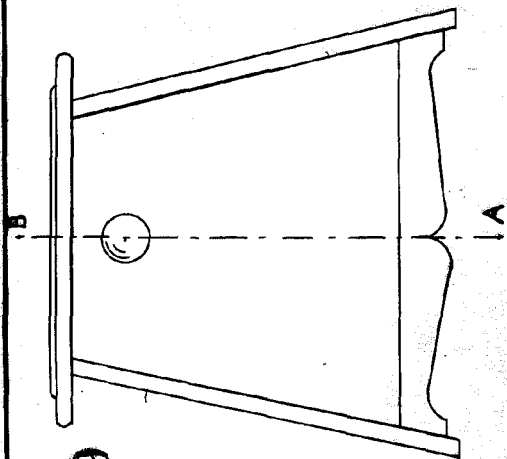

Fig. I

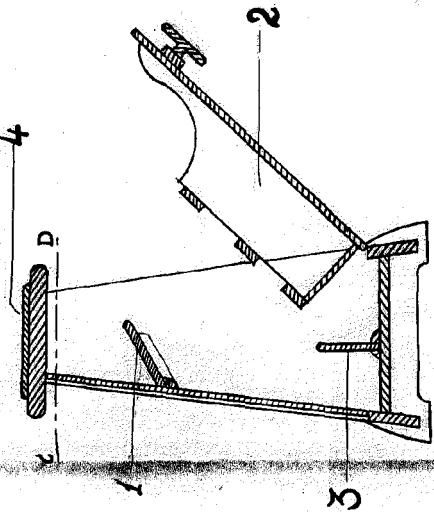
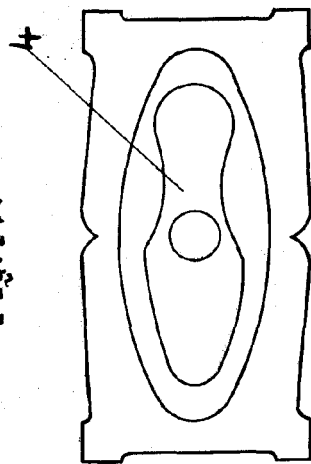

Fig. II.

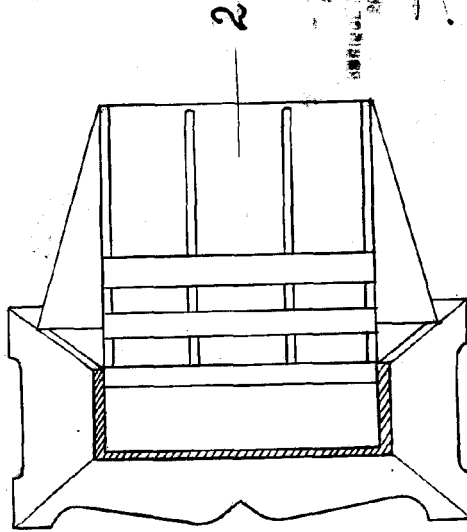

Fig. IV.



San Sebastián, a 1 febrero 1953.

Fig. III.



Escala variable.