

24 NO



34619

MEMORIA DESCRIPTIVA

que se acompaña a una solicitud de MODELO DE UTILIDAD, por veinte años, para España y sus Posesiones, por: "CILINDRO DE IMPRESION CON TRANSMISION AUTOMATICA PARA DECORACIONES DE SUPERFICIES", en favor de don Joaquín Horst Prager, de nacionalidad española y residente en MADRID, calle de Los Vascos, 19.-

-----

5

10

El decorado y pintura de las superficies de las habitaciones y similares, se ha venido haciendo desde hace largo tiempo por el primitivo sistema de brocha o cepillo. Este es un sistema que ofrece grandes inconvenientes derivados de su lentitud y de la falta de igualdad en la aplicación de la pintura, pues al impregnar el pincel en el depósito de la misma, nunca se logra que recoja igual cantidad, por cuya razón se aplica sobre la pared, cada vez, una masa distinta, que después hay que igualar, con el consiguiente trabajo y pérdida de tiempo. Los cepillos o pinceles, han de ser untados en pin -



15 tura continuamente y por consecuencia lógica, se produce gran cantidad de manchas alrededor del lugar del trabajo, que pueden ir en perjuicio del enlosado del suelo, y más aún si éste es de madera, e incluso en otros aparatos, muebles, etc. que pueda haber en el lugar donde se trabaja.

20 Por otra parte, en una superficie pintada con cepillos o pinceles, a pesar de que se dé un gran retoque, siempre quedan huellas de la impresión.

25 Posteriormente se ideó el rollo de madera provisto de un envoltorio absorbente (piel, lana o similar) pero aunque mejora en algo la acción del pincel, cepillo o brocha, en realidad sigue ofreciendo los mismos inconvenientes, ya que hay que mojarlo y aplicarlo de análoga manera a aquéllos, y los inconvenientes son comunes a esta clase de aplicación.

30 Estos inconvenientes han sido totalmente eliminados por el sistema objeto de la presente memoria, en el que se evita la irregularidad en la aplicación de las capas de pintura, la pérdida de tiempo en mojarlo en la misma, y las manchas, ya que el aparato se alimenta por sí mismo mediante un procedimiento de absoluta limpieza, y no se aplica sobre la superficie a decorar más que la cantidad precisa de pintura, evitándose, por una parte, 35 la irregularidad de las capas, y por otra parte el salpicado de pintura. Merced al cilindro impresor, se puede pintar la superficie en la forma que se desee, bien sea picada, rugosa, estriada o con dibujos, según sea 40 la superficie del cilindro impresor. Para material pastoso o poco fluido, se provee al cilindro de una envoltura adecuada.



45

Para mayor facilidad en la comprensión, se acompañan esquemas de una ejecución cualquier del aparato, a título de ejemplo no limitativo, sino simplemente explicativo, en los que:

La figura 1ª, representa el cilindro en sección longitudinal.

50

La figura 2ª, el cilindro, con un rollo molde, o impresor en sección lateral.

La figura 3ª, la sección longitudinal de la anterior.

55

La figura 4ª, un corte longitudinal del cilindro, con una envoltura para uso de material no fluido.

La figura 5ª, una sección transversal para conseguir una impresión determinada.

La figura 6ª, un esquema del aparato con barra telescópica y conductos de alimentación.

60

La figura 7ª, el aparato con su medio de transporte a espalda del obrero.

Las figuras 8ª y 9ª, dos ejecuciones del cilindro.

65

El aparato, consiste esencialmente en un cilindro hueco, de madera, plástico o similar (1), cerrado por sus caras laterales o bases (1').

70

Dicho cilindro está colocado en forma que pueda girar sobre el eje, que es el tubo de alimentación (2). Ambos, cilindro y tubo-eje, están provistos de taladros para salida de la pintura. La del eje, se transmite al cilindro y de éste, a la capa o envolvente (9).

La salida indebida por los cojinetes del montaje, está impedida por medio de los anillos (3), preferentemente de esponja, goma o material absorbente.

El movimiento de deslizamiento axial indebido,



75            está impedido por las placas de montaje (4) sobre las que se dispone una mariposa de presión (5) que fija el conjunto. Aflojando dicha mariposa o tuerca y quitándola, puede desarmarse el aparato, con el fin de limpiarlo o efectuar alguna reparación o recambio.

80            El hundimiento en forma de cono, de los laterales tiene por finalidad hacer que los elementos de soporte y fijación queden en parte dentro del cilindro, de manera que éste pueda ser aplicado a la pared en los ángulos, aprovechándose toda su superficie y sin dejar partes sin pintar junto a los mismos.

85            El tubo de alimentación (2) que hace de eje del cilindro, se prolonga al exterior en forma de "U", y mediante una nueva torsión, termina en una empuñadura adecuada (6); todo el eje descrito y su prolongación, es hueco, para dejar paso en su interior a la corriente de pintura. El mango lleva en su terminal inferior (7) unas estrías, rosca o similar aptas para el encaje de un conducto flexible (8) que comunica con el depósito general de pintura (10).

90            El mango lleva en su terminal inferior (7) unas estrías, rosca o similar aptas para el encaje de un conducto flexible (8) que comunica con el depósito general de pintura (10).

95            El cilindro (1) lleva una envolvente de material esponjoso adecuado o similar (9) que es impregnado en pintura a través de los taladros del citado cilindro (1) practicados en su superficie con esta finalidad.

100            La pintura situada en el depósito (10) está bajo la presión por igual que puede darle, por ejemplo, aire comprimido. Para mantener por igual esta presión con el fin de que pueda efectuarse una alimentación regulada y constante, se ha provisto al depósito de pintura (10) de una válvula adecuada de reducción (11), y

105



otra de retención (12) colocada en cualquier lugar adecuado del tubo conductor, facilita la regulación, apertura y obturación necesarias al aflujo de la pintura sobre el rodillo. El depósito (10) es susceptible de  
110 fijarse en el suelo, ir montado sobre ruedas, o llevarse a la espalda, mediante tirantes adecuados. El cilindro (1) puede montarse, a través de su asidero (6) sobre soporte telescópico (13) para llegar a superficies de altura.

115 La aplicación de la pintura puede hacerse directamente o de forma indirecta a través de un segundo cilindro (14) montado sobre unos brazos (15) adecuados, sujetos o fijados al eje del cilindro (1) mediante medios adecuados. Ambos cilindros giran por fricción.

120 Para la aplicación de capas de pintura espesas, se provee al aparato de una capa o envolvente elástica, tal como goma, tejido termoplástico o similar. Dicha envoltura (16) consiste en una o varias capas del material descrito fijadas por medio de corchetes, estrías o cualquier sistema adecuado; la capa elástica descrita permite adherirse a cualquier irregularidad de la superficie a decorar. La superposición de las citadas capas o revestimientos, deja entre sí unas caras conseguidas por la perforación de dichas envolventes, por las que afluye la pintura al exterior en forma debidamente acondicionada y apta para la aplicación. La superficie exterior (16) es granulada, para mejor distribución de la  
125 pintura.

130 Otra ejecución de la envolvente, se muestra en la figura 5ª, ref. (19) que representa una sección lateral del cilindro. Dicha envolvente tiene un relieve determinado para conseguir una aplicación especial. Es-  
135

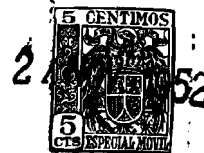

140

ta envoltura, también se halla agujereada y es especialmente apta para pinturas espesas. La pintura sale a través de las perforaciones adecuadas al exterior, impregnando la superficie del rodillo en la forma deseada y apta para su aplicación.

145

Otras ejecuciones se muestran en las figuras 8ª y 9ª; estas ejecuciones llevan en sí una mejora sobre las anteriores, En determinadas ocasiones, el recambio de los revestimientos del cilindro (1) se hace dificultoso, y pueden dañarse, según la clase de pintura que se haya empleado; este pequeño inconveniente se elimina en tales casos utilizando una envoltura de

150

material absorbente (9) y (9') que se hallan superpuestas sobre una camisa cilíndrica de tela metálica o similar (20). La envoltura (9) puede ir fijamente unida a la camisa (20). En las caras laterales o bases del cilindro, se asegura mediante una rosca (21) anular,

155

la cual fija la camisa con su envolvente al cilindro, de forma que no haya deslizamientos en dirección axial; como en las ejecuciones anteriores, la superficie total de dicho cilindro con su revestimiento (9) sobresale de los medios de fijación citados, con el fin de

160

poderse aplicar hasta los ángulos de las habitaciones o paramentos que se decoren.

165

La ejecución de la fig. 9ª, nos muestra la colocación intermedia de una tela o piel adecuadas (22) que sobresale de la envoltura exterior, teniendo los medios de fijación del conjunto análogos a los que antes se han descrito, con la misma finalidad. Soltando dichos medios, el recambio de los envolvente es muy rápido y se sacan sin deterioro, debido a la camisa metálica interior que dichos envolventes llevan, que les



170 permite salir sin adherirse a las paredes del cilindro (1). La forma de aplicación de la pintura, es la misma que se ha descrito en las ejecuciones anteriores.

En el presente aparato, podrán introducirse cuantas modificaciones en tamaño, materiales y ejecución se crean convenientes, siempre que no alteren el espíritu de la invención:-

- - - - -

180 NOTA.- Descrito suficientemente cuanto precede, sólo resta consignar que lo que se declara como nuevo, propio y útil del solicitante, es lo contenido en las siguientes:

REIVINDICACIONES

185 1.- Cilindro de impresión con transmisión automática para decoración de superficies, caracterizado esencialmente por haberse dispuesto un cilindro de material adecuado, preferentemente de madera o plástico, hueco en su interior, cuya superficie va provista de taladros y que se halla montado sobre un eje fijo, sobre el cual tiene giro, cuyo eje, hueco en su interior, tiene, asimismo, perforado.

190 2.-Cilindro, según reivindicación 1, caracterizados porque las paredes laterales del citado cilindro, o bases geométricas del mismo, están constituidas por dos soportes cónicos, con su concavidad hacia el interior, los cuales son atravesados por el eje, de forma que tengan giro sobre él, y fijados mediante una tuerca de mariposa o tornillo, de tal forma que no sobresalgan estos elementos de fijación fuera de la superficie generatriz del cilindro; habiéndose dispuesto en el interior y en el punto que actúa de cojinete, una arandela de material blando absorbente (goma, esponja o similar) para evitar fugas del líquido que llena el

200



interior de dicho cilindro.

205

3.- Cilindro, según anteriores reivindicaciones, caracterizado porque el cilindro citado lleva una envolvente de tejido esponjoso, que recibe la pintura por las perforaciones existentes en el cilindro descrito, cuya pintura afluye de forma regular impregnando por igual la superficie de dicha envolvente.

210

4.- Cilindro, según reivindicaciones que preceden, caracterizado porque el cilindro, lleva una envolvente apta para la aplicación de pinturas densas, formada por una superposición de capas de tejido aduado y material termoplástico, perforadas, las cuales dejan entre sí unas cámaras por las que afluye la pintura que sale por las perforaciones del cilindro, hasta impregnar la superficie exterior de éste complejo envolvente, todo regularmente y por igual.

215

220

5.- Cilindro, según reivindicaciones anteriores, caracterizado porque la superficie del cilindro está constituida por materiales esponjosos y plásticos, dotados de perforaciones para la afluencia de la pintura, que ofrecen superficies estriadas y punteadas que actúan como moldes para la repetición de un determinado dibujo en la superficie a decorar.

225

230

6.- Cilindro, según reivindicaciones que preceden, caracterizado porque para facilitar el recambio de las envolventes del cilindro, se provee una camisa de tejido metálico, a la que se sujeta por medios adecuados, la envolvente exterior, cuyo conjunto se fija en el cilindro por medio de unas anillas con rosca, que se ajustan a las bases del cilindro, de modo que no sobresalgan de su superficie generatriz.

235

7.- Cilindro, según anteriores reivindicaciones, caracterizado por el hecho de que entre la envolvente



o complejo de envolventes exteriores y la camisa de tejido metálico, se ha dispuesto tela y piel adecuadas, con perforaciones que permiten la alimentación.

240 8;- Cilindro, según reivindicaciones que anteceden, caracterizado porque sobre los terminales del eje del cilindro, se fijan mediante tuercas y tornillos adecuados, unos brazos que sustentan un segundo cilindro para conseguir una impresión indirecta en la pintura de las superficies, cuyo cilindro se impregna  
245 por contacto y giro contra el cilindro que en este caso actúa de alimentador.

250 9.- Cilindro, según reivindicaciones anteriores, caracterizado porque el eje perforado del cilindro, se prolonga fuera de éste, por uno de sus lados, en curvas adecuadas en forma de "U", teniendo fijo en el terminal correspondiente, un asidero hueco montado sobre él, y terminando en una superficie estriada, anular y adecuada para servir de empalme a un soporte telescópico y a un conducto flexible, cuyo extremo oponente  
255 termina en un depósito de pintura.

260 10.- Cilindro, según anteriores reivindicaciones caracterizados porque dicho depósito lleva en su interior la pintura o plástico a aplicar, alimentándose el cilindro a través de los conductos descritos, por adecuada presión por aire y similar en el interior de dicho depósito, que llevará a tal efecto, una válvula de presión y otra de retención en lugar adecuado del conducto, para regular y controlar la salida de pintura hacia el cilindro impresor.

265 11.- "CILINDRO DE IMPRESION CON TRANSMISION AUTOMATICA PARA DECORACION DE SUPERFICIES".-

Todo según queda descrito en la presente memo-



ria, que consta de diez hojas foliadas y mecanogra-  
fiadas por una sola cara, con doscientas setenta líneas  
y dibujos que se acompañan;-

270

Madrid, 24 de noviembre de 1.952

P.A. ANTONIO NARANJO

P. P.

*A Blana*  
EL AGENTE OFICIAL.-

Charrungo

D. JOAQUIN HORST PRAGER 34610 CONCHA DE 3 HORAS

HOJA 12

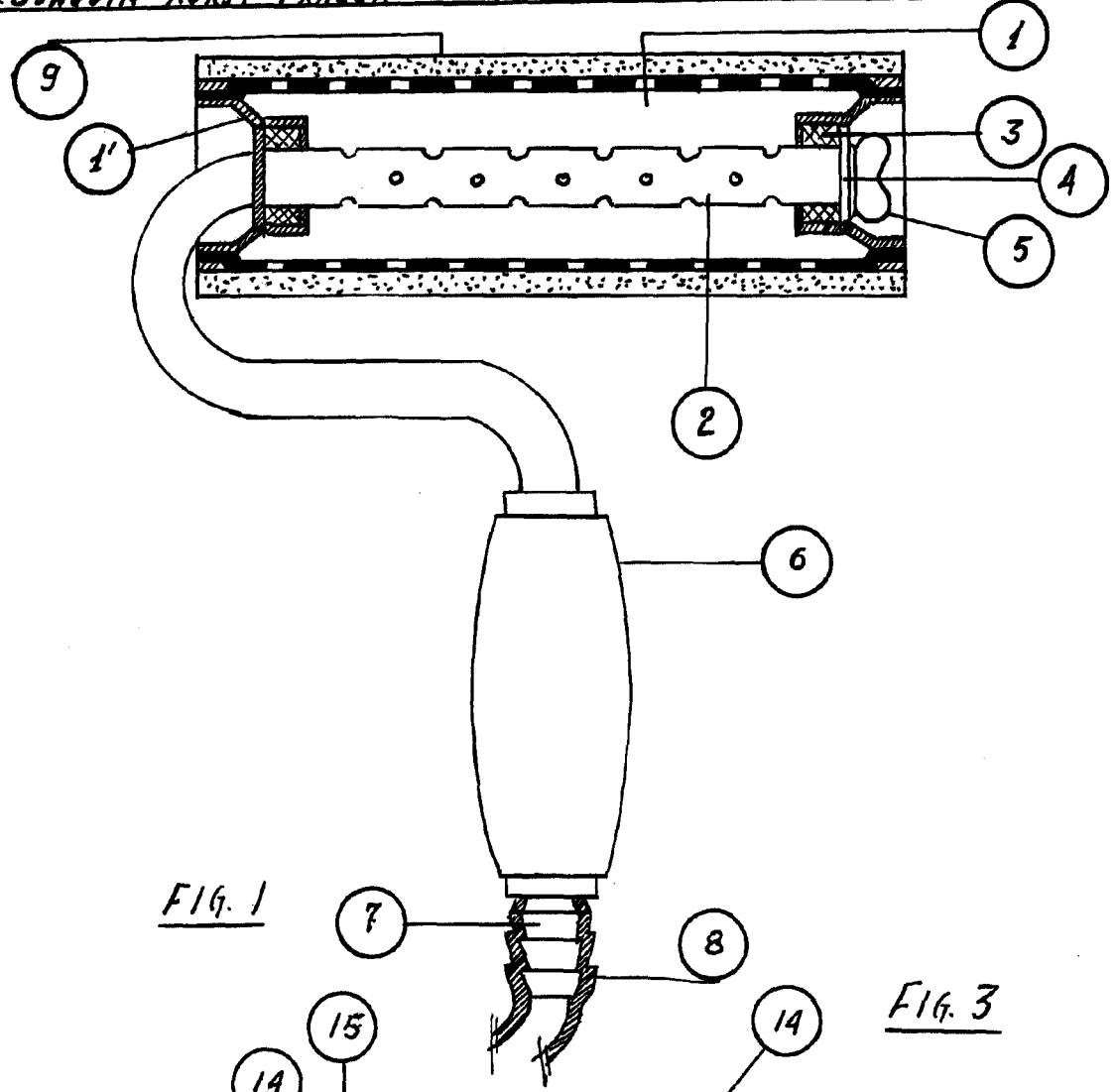

FIG. 1

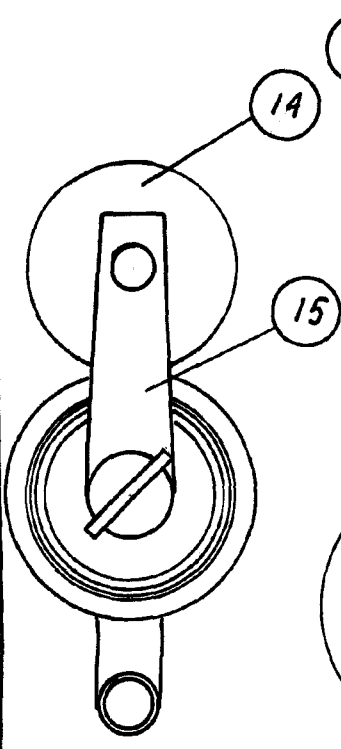

FIG. 2

ESCALA VARIABLE

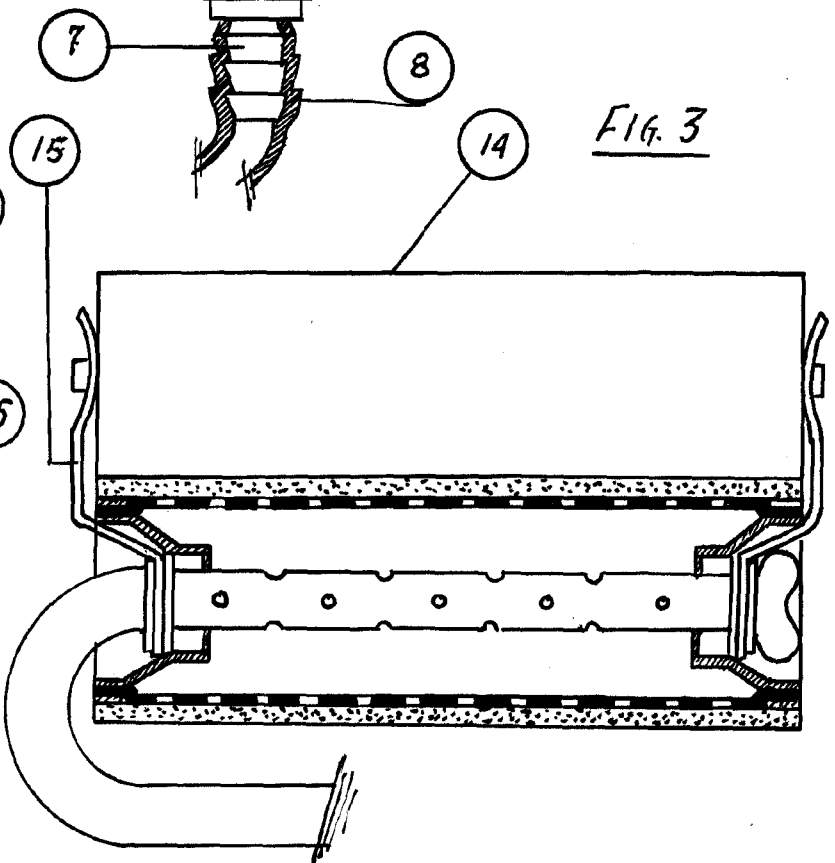

FIG. 3

MADRID 24 NOVIEMBRE 1952

Charrungo

Worony

24



D. JOAQUIN HORST PRAGER

CONITA DE 3 HORAS

HOJA 2ª

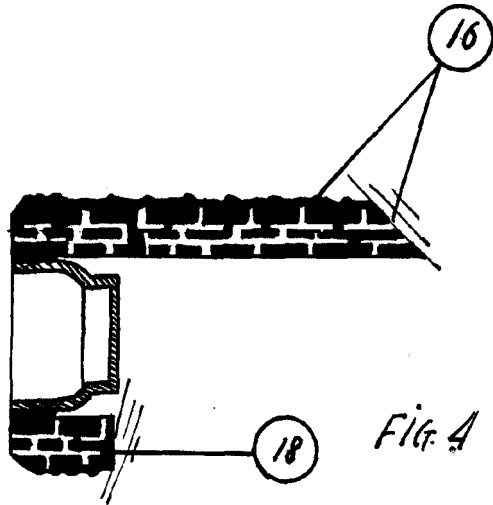

FIG. 4

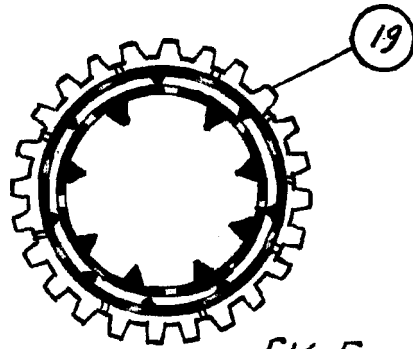

FIG. 5

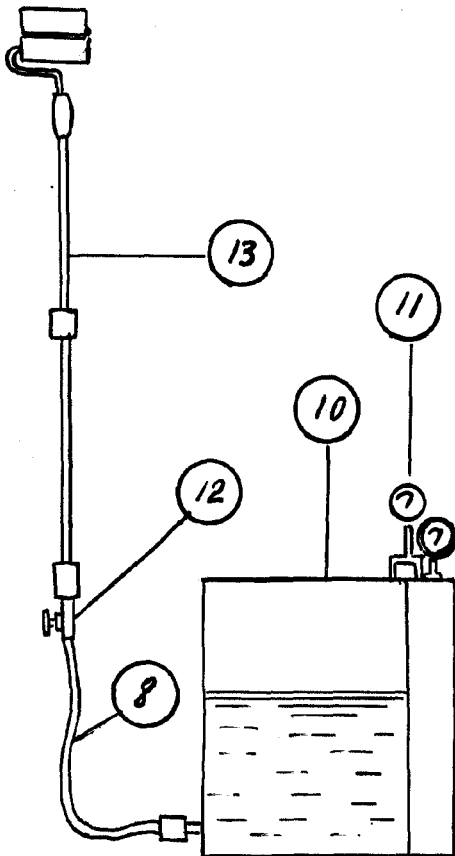

FIG. 6

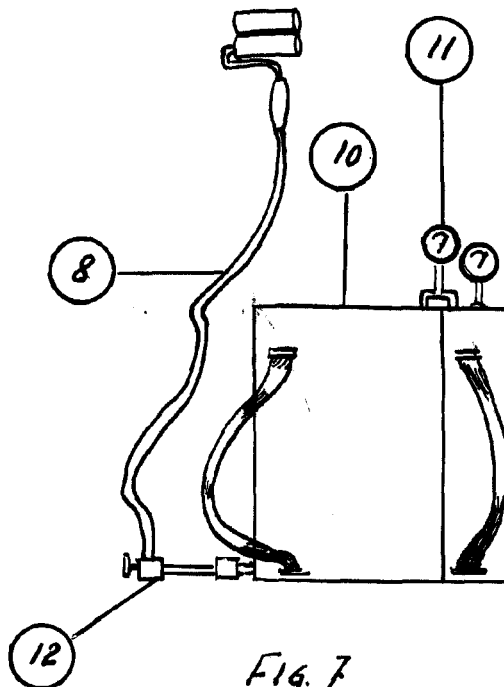

FIG. 7

ESCALA VARIABLE

MADRID 24 NOVIEMBRE 1952

Worony

Marangoni 19

D. JOAQUIN HORST PRAGER

CONITA DE 3 HOJAS

HOJA 3

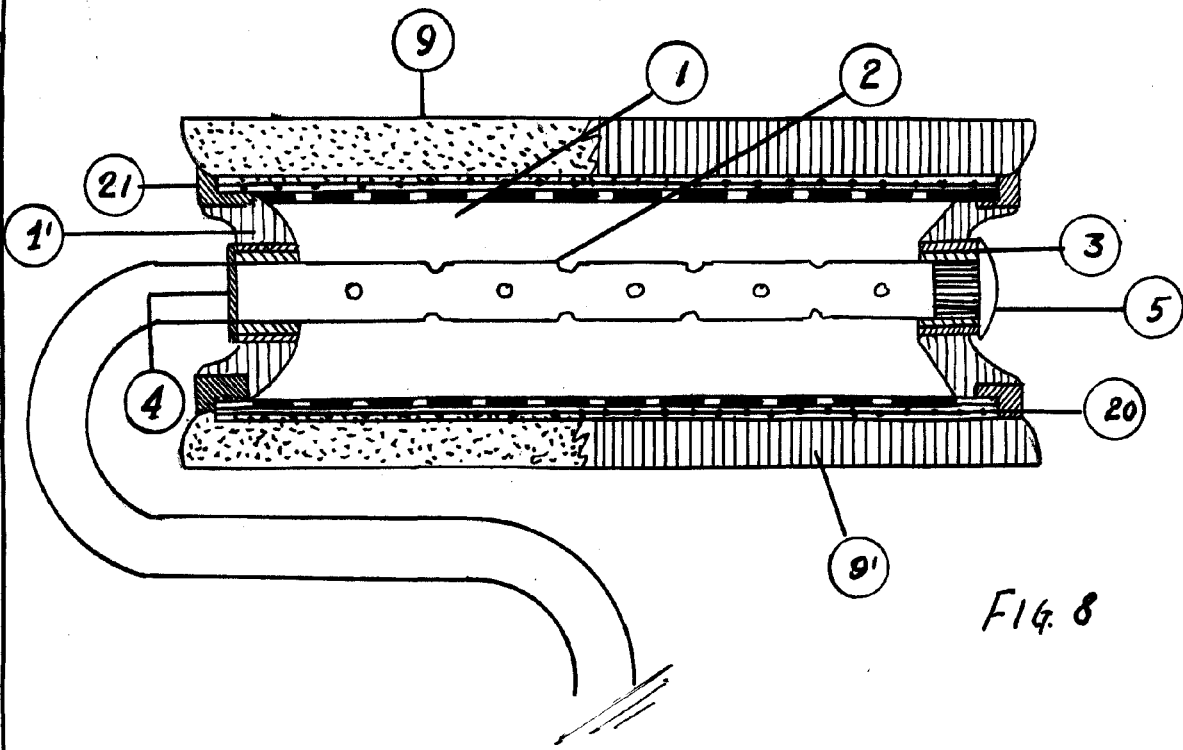

Fig. 8

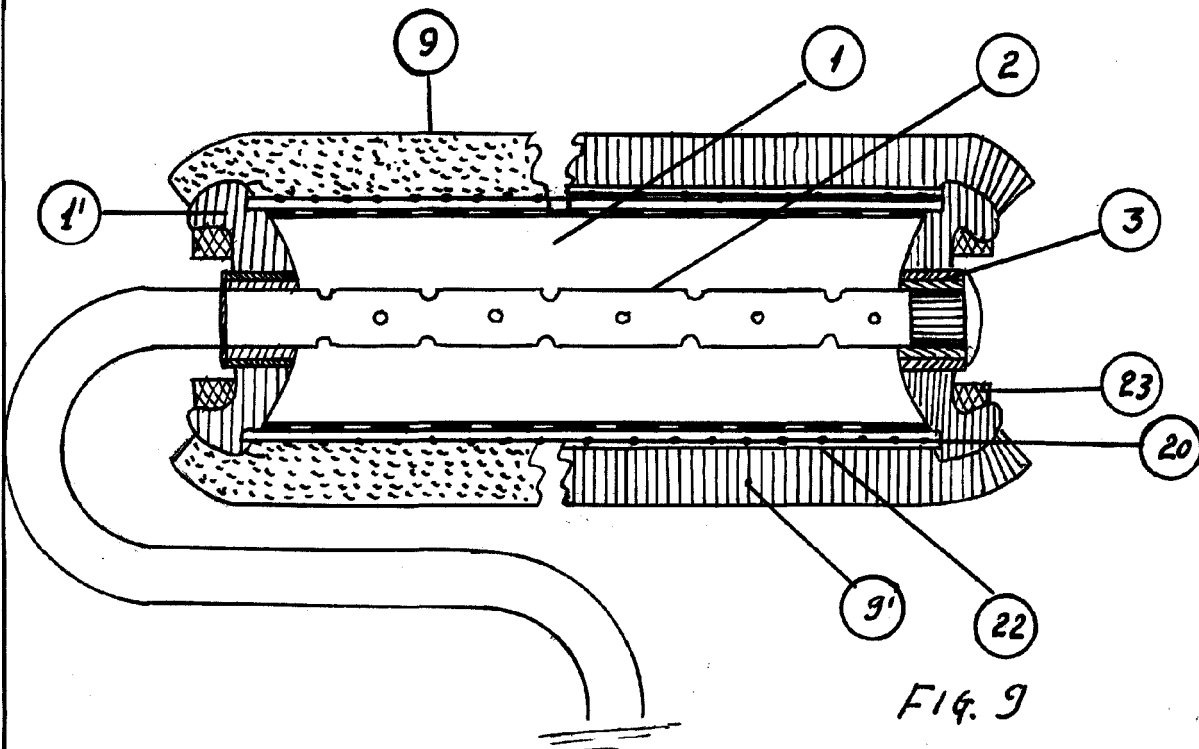

Fig. 9

ESCALA VARIABLE

MADRID 24 NOVIEMBRE 1952

Marangoni