

5 F



34598

M O D E L O
D E
U T I L I D A D

para "UN ESTUCHE AUTOMÁTICO PARA LAPIZ DE LABIOS" a favor de
Doña Josefa Olives Sansalvador, residente en Barcelona, Avda.
José Antonio nº 454.

- . -

MEMORIA DESCRIPTIVA

El presente modelo de utilidad se refiere a un estuche
automático para lápiz de labios.

- Con el presente modelo, la apertura y cierre del estu-
che tiene lugar de una manera automática mediante el simple
desplazamiento longitudinal de un elemento pulsador, que por ir
vinculado a una lámina plástica flexible que hace una función si-
milar a una persiana, se logra al mismo tiempo la apertura del
estuche y el ascenso de la pieza porta lápiz, saliendo éste al
exterior en la cuantía que convenga, y por el movimiento en sen-
tido inverso se oculta el lápiz y la lámina flexible cierra el
estuche.

Para facilitar la explicación se acompaña a la presente
memoria una lámina de dibujos en la cual se ha representado un
caso de realización que se cita a título de ejemplo.

- En el dibujo:



1. La figura 1, muestra en vista perspectiva el estuche cerrado,

la figura 2, indica analogamente el estuche abierto, y

5. la figura 3, comprende en conjunto despiezado, las piezas que integran el mecanismo del estuche.

10. Consiste el modelo en una cubierta exterior -1- hueca, preferentemente metálica abierta por la parte superior e inferior formando un cajetín dotado de una ranura longitudinal -2-, afectando en conjunto una forma paralelepípedica con su borde superior redondeado en cuanto se refiere a las caras laterales -3- que marginan a la ranura -2-.

15. Dentro de esta pieza se encaja otra que puede ser de hierro u otro material conveniente, la cual pieza -4- es semejante en su forma a la pieza -1- con dimensiones adecuadas para encajar ajustadamente y dotada de las canales opuestas -5-, -6- en las caras laterales.

20. Los frentes de esta pieza se adaptan a los de la pieza -1- y presentan en su parte inferior el trazado curvo -7- y una ranura frontal -8- que ha de quedar detrás de la ranura o ventana -2- del cuerpo exterior.

La citada parte curva -7- se asentará sobre un soporte -9- formado por una chapa en forma adecuada para presentar concavidad cilíndrica que se adapte contra la curva -7- por su parte externa.

25. Entre la parte exterior de la pieza -4-, la parte cóncava de la pieza -9- y la superficie interna del cuerpo -1- queda formado un camino plano de deslizamiento de una lámina flexible -10- de material plástico, que presenta un botón pulsador -11- y en la punta un tetón -12- en el que resulta encajado el cajetín elevador -13- mediante el ori-

30.



ficio -14- de este último. Este cajetín -13- tiene además salientes -15- para entrar y ser guiados por las ranuras o canales -5- y -6- de la pieza -4-.

5. El cajetín -13- es el soporte que, por su ascenso y descenso, da lugar al movimiento del lápiz de labios.

10. Entre el pulsador -11- y el borde superior de la tira o lámina -10- existe longitud suficiente para que al encontrarse en la parte alta de la ranura -2- el citado pulsador, la parte sobrante de la tira o lámina -10- forme el cierre de la parte superior del estuche, según se indica en la figura 1.

El estuche se cierra exteriormente por la parte de su fondo mediante una contera -16- que se encaja y fija por cualquier medio.

El funcionamiento es como sigue:

15. Montadas las piezas según se ha explicado en la descripción, y suponiendo el estuche cerrado, según Figura 1, se encontrará el pulsador -11- en la parte alta de la ranura frontal, la cabecera de la lámina -10-, cerrando el estuche. El extremo inferior de esta lámina encajado en el elevador -13- que se encuentra ahora en la parte inferior, y en él el lápiz de labios totalmente oculto.

20. Para abrir el estuche y hacer salir el lápiz, basta hacer correr hacia abajo, el pulsador -11-, con cuyo movimiento, la lámina -10- se desliza a manera de persiana, descubriendo

25. la parte alta o boca del estuche, y haciendo ascender al elevador -13- que hará que el lápiz asome por la embocadura, tal y como detalla la figura 2.

30. El modelo, dentro de su esencialidad podrá ser llevado a la práctica en otras formas de realización que difieran en detalle de la indicada a título de ejemplo, a las cuales alcan-

34596 5 FEB



zará igualmente la protección que se recaba. Podrá pues, construirse en cualquier forma y tamaño, con los materiales más adecuados, metálicos, plásticos o combinaciones de ellos: por quedar todo ello comprendido dentro del espíritu de las reivindicaciones.

N O T A

Descrito el objeto y utilidad de la invención, lo que se declara como no divulgado ni practicado en España, comprende las siguientes reivindicaciones:

10. 1ª-Un estuche automático para lápiz de labios, caracterizado esencialmente por el hecho de estar constituido por un cuerpo exterior dotado de una ventana en sentido longitudinal, substancialmente hueco, con su parte alta en trazado paralelo curvilíneo; dentro de este cuerpo se halla encajado otro que, interiormente, sirve para conducción y guía de un elevador porta lápiz, y exteriormente, forma con la pared interna del cuerpo exterior un espacio para alojamiento de una lámina flexible, vinculada por un extremo al elevador a través de ranuras del cuerpo interior, y por el otro extremo constituye una prolongación que forma el cierre de la boca del estuche, siendo el movimiento longitudinal de esta lámina o tira el que
15. 20. provoca automáticamente la apertura del estuche y la elevación del lápiz de labios.

25. 2ª.- Un estuche según 1ª reivindicación, en el que la lámina flexible de accionamiento se fija al cajetín elevador, mediante un pasador que pasa por una ranura longitudinal del

34596



cuerpo interior completamente enfrentada con la ranura o ventana del cuerpo exterior.

5. 3ª.- Un estuche según 1ª, en el que el cajetín elevador es guiado por salientes o tetones, que pasan por ranuras guía practicadas en las caras laterales del cuerpo interior.

10. 4ª.- Un estuche según 1ª, en el que la lámina de accionamiento es una tira, ventajosamente de material plástico, en la que la posición del pulsador es tal, que deja un margen hacia la parte superior, para constituir el cierre del estuche, y que en el extremo inferior lleva el pasador de fijación para el elevador, siendo esta tira totalmente guiada entre el espacio que se forma entre ambos cuerpos y demás por una pieza guía dispuesta en la zona del fondo, la cual pieza presenta adecuada curvatura para facilitar el cambio de dirección en el desplazamiento de la tira.

15. 5ª.- Un estuche automático para lápiz de labios.

Según se describe y reivindica en la presente memoria descriptiva que consta de cinco hojas foliadas y escritas a máquina por una sola cara, acompañada de una lámina de dibujos.

Madrid, a 2 de Febrero de 1953.

DOÑA JOSEFA OLIVES SANSALVADOR.-

p.a.

JAIME ISERN

34596



Fig. 1

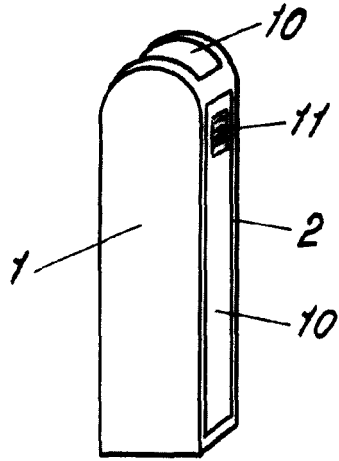

Fig. 2

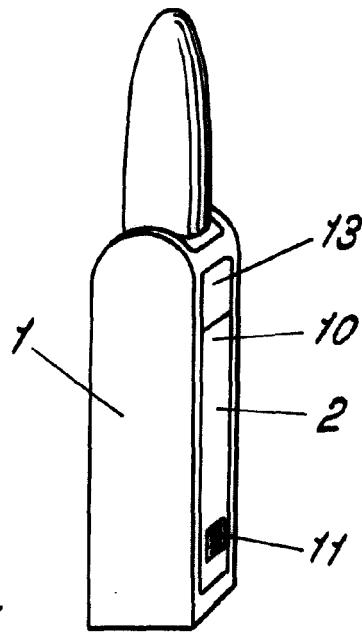
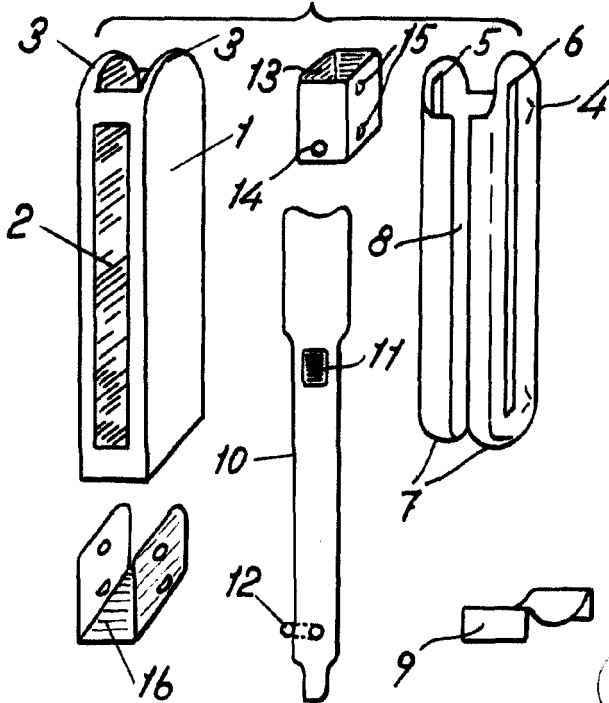

Fig. 3



Madrid, Enero 1953

Jaime Isern

p.p.