

34589



MEMORIA DESCRIPTIVA

DE

MODELO DE UTILIDAD

EN

ESPAÑA

por veinte años

a favor de DON FLORENTINO AGUIRIANO GARCIA.

de nacionalidad Española

domiciliado en Madrid- Calle de Campoamor nº 9

por "BUTACAS DESMONTABLES PARA ESPECTACULOS PUBLICOS".

34589 E4



El Modelo de Utilidad que se solicita se refiere a unas butacas desmontables para formar con ellas filas de butacas, con destino a espectáculos públicos.

5 Conocidísimo es, que, en toda nuestra Nación, toda clase de espectáculos públicos, se sirva hasta hoy, de sillas o sillones plegables de madera o hierro, que ninguna de ellas tiene la estabilidad ni presentación que la que se ofrece como novedad a Industriales de Cines, Campos de Deportes, Boxeo, etc. etc. con la nuestra.

10 Las citadas Sillas, Sillones PLEGABLES, no pueden igualarse a la BUTACA DESMONTABLE, ya que con éstas puede instalarse tantas Filas o Butacas por Fila, con una presentación al igual que cualquier Cinematógrafo o Teatro, ya que éstas se van montando a las necesidades de
15 la Sala, sin tener para su montaje herramienta alguna ni accesorios.

Todo sistema plegable en Sillas o Sillones, es conocido en los Industriales, las roturas, tanto de tablas de asiento como de los palos de armadura, y que por cambios de temperatura, vienen a ponerse en feas condiciones, tanto en su estabilidad como presentación, ya que
20 la BUTACA DESMONTABLE, lleva la armadura de costados y bastidores de asiento y respaldo en tubo, y las tablas de asiento y respaldo son sustituidas por flejes finísimos, cuando van al aire libre, lo que también puede acoplarse , Junco, Médula, Plástico, etc. cuando van destinados a Circos, empresas de Deportes, bajo Toldos, ya que
25 es reconocido, que en las condiciones de su construcción, nuevo hasta el día, puede montarse en cuatro horas dos mil butacas y en idénticas horas su desarme, ocupando
30

4

34589



muy corto espacio para su traslado de un lugar a otro.

Las butacas desmontables para formar filas de butacas con destino a espectáculos públicos, están constituidas por un costado que sirve de brazo, de forma aproximadamente rectangular (ver fig. 2) de tubo metálico, y que lleva en su parte inferior un travesaño -13-, va provisto de cuatro grapas -11-, -12-, dos a cada lado, para enchufar en ellas los pivotes -7- y -8- del asiento que se representa en la fig. 1ª.

Los pivotes -7- van paralelos al tubo -9- y los pivotes -8- son perpendiculares al tubo -10- y por lo tanto las grapas -11- van colocadas en forma opuesta a las grapas -12-.

Como es natural, el costado que sirve de brazo, correspondiente al final o principio de la fila, lleva solamente las dos grapas interiores.

El asiento está constituido por dos tubos doblados en ángulo, paralelos, -1- y -2-, que forman el respaldo y el asiento. Tanto el respaldo como el asiento llevan una serie de travesaños -4-, que pueden ser bien de madera, médula, junco, etc. si se usan en interiores de locales y cuando éstas se emplean en espectáculos al aire libre podrán hacerse de fleje, chapa de hierro o sustancia análoga.

El respaldo va provisto en uno de los costados, del correspondiente al lado izquierdo, de un tubo de casquillo -6- que se coloca sobre el orificio -10- del costado de brazo que queda aprisionado con el tubo de casquillo que lleva el siguiente respaldo en su parte derecha y que va provisto de un pivote -5- que aprisio-

34589



na -6- con el tubo -9-.

El asiento va provisto de cuatro pivotes de varilla -7- y -8- que encajan en las grapas -11- y -12- de los costados.

5 Se comprenderá que se podrian formar filas interminables de butacas, precisándose solamente un asiento y un costado por cada butaca, ya que el otro brazo lo forma el del asiento siguiente, quedando las filas como puede apreciarse en la fig. 3.

10 N O T A

Se reivindican como propios y nuevos para que sean objeto de registro de un Modelo de Utilidad en España, por veinte años, los puntos siguientes:

15 1.- Butacas desmontables para espectáculos públicos, caracterizadas porque el costado que sirve de brazo, va provisto de cuatro anillas o grapas de varillas, colocadas dos en la pata posterior y otras dos en la pata anterior, una a cada lado de las patas, las de la pata posterior son transversales al tubo y las grapas
20 colocadas en la pata anterior van colocadas en paralelo al tubo.

25 2.- Butacas desmontables para espectáculos públicos, según la reivindicación 1, caracterizadas porque el asiento está constituido por dos tubos paralelos doblados en ángulo, unidos por travesaños de cualquier materia para formar el respaldo y el asiento.

30 3.- Butacas desmontables para espectáculos públicos, según las reivindicaciones 1 y 2, caracterizadas por llevar en el tubo lateral que forma el respaldo un tubo de casquillo en el lado izquierdo y en el lado de-

E 4



34589

recho otro tubo análogo, pero provisto de pivote para encajar en el casquillo y en el tubo del costado siguiente.

5 4.- BUTACAS DESMONTABLES PARA ESPECTACULOS FUBILICOS.

Todo conforme se describe en la memoria que antecede, se ilustra como ejemplo de ejecución en los planos unidos a ella y se reivindica en su Nota.

10 Esta memoria consta de cinco hojas foliadas y escritas a máquina por una sola cara y una hoja de planos.

Madrid, 4 de Febrero de 1.953

Florentino Aguiriano Garcia

P. A.

IMPRESION MONICOTA

FIG. 1

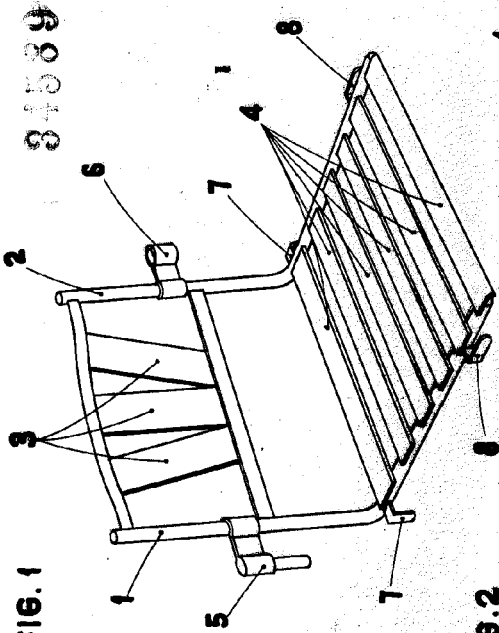

34589

FIG. 2

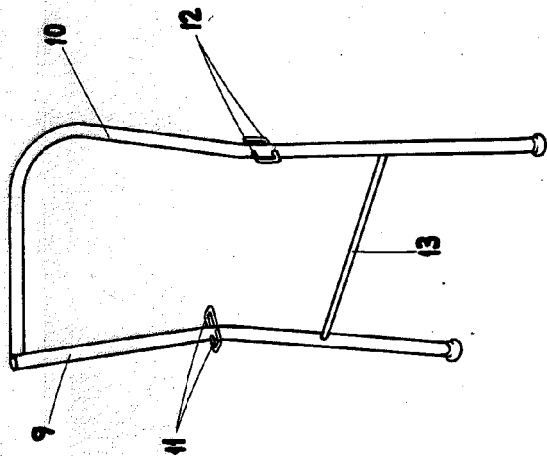
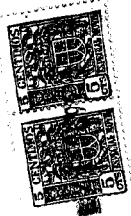
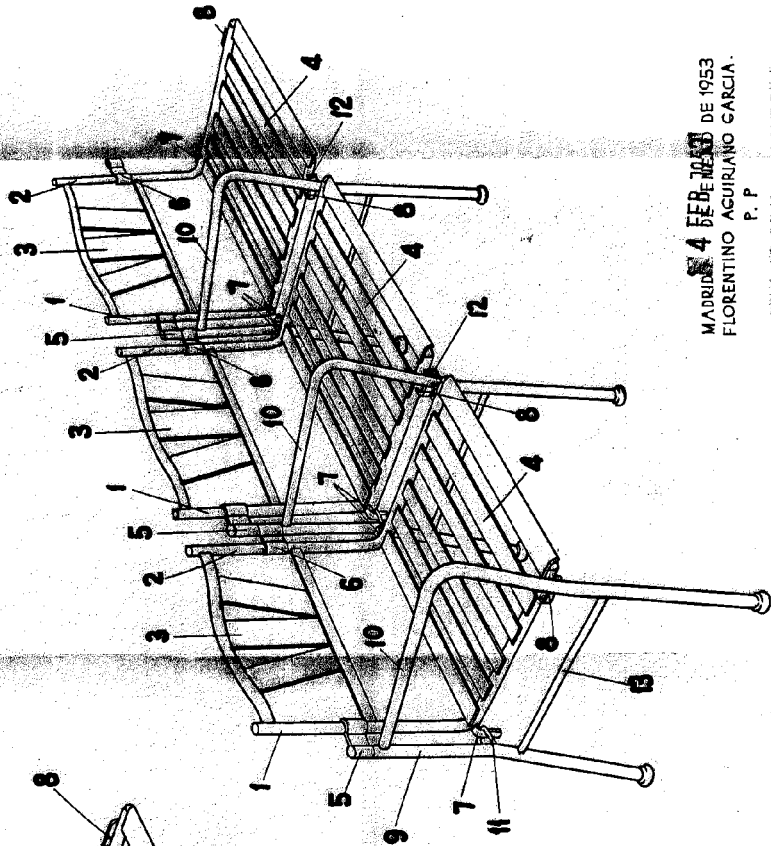

FIG. 3



34589

MADRID 4 FEB DE 1953 DE 1953
 FLORENTINO AGURIANO GARCIA.
 P. P.

ERRE PATENT

