

470
R

34581



34581

MEMORIA DESCRIPTIVA

MODELO DE UTILIDAD:

PAIS: ESPAÑA.

DURACION: 20 AÑOS.

OBJETO: "CUADRO PARA MOTOCICLETA".

A nombre de : MECCANICA VERCHERA, S. r. l.

Residente en: MILANO, Via P. Da Cannobio, 2.

Nacionalidad: ITALIANA.

(364/52)
(M. U. 470. J/L)

34581



Constituye el objeto del presente Modelo de Utilidad un cuadro para motocicleta cuyas partes tienen una forma tal que, aplicadas a una motocicleta, el motor y la relativa horquilla de éste constituyen un sistema oscilante alrededor de la articulación de que está provisto el cuadro.

La invención está representada a título de ejemplo en el adjunto dibujo, en el cual la Fig. 1 es una vista lateral del cuadro, la Fig. 2 una vista de frente y la Fig. 3 una vista en planta. Como se ve por el dibujo, el cuadro que constituye el objeto de la invención está constituido por un trecho de tubo casi horizontal 1, que lleva soldado a su parte delantera el trozo de tubo 2 de guía de la dirección, mientras que en su parte trasera termina en un trecho curvo hacia arriba 3 destinado a sostener el porta-paquetes. A mitad aproximadamente del trecho horizontal de tubo 1 sale de éste un apéndice tubular curvo 9 dirigido hacia abajo a cuyo extremo inferior están sujetas las piezas articuladas 10 de fijación del motor. Cerca del trecho trasero curvo 3 están dispuestas ménsulas de apoyo de los muelles del sillín de la motocicleta y anclados los amortiguadores que constituyen la suspensión trasera de la motocicleta.

=====



REIVINDICACIONES

1ª.- Cuadro para motocicleta constituido y caracterizado por un trecho de tubo casi horizontal (1) que lleva soldado a su parte delantera un tubo (2) de dirección y que termina en su parte trasera en un trecho de tubo curvado hacia arriba (3) destinado a sostener el porta-equipajes así como dos ménsulas de apoyo de los muelles del sillín y el anclaje de los amortiguadores que constituyen la suspensión trasera, saliendo, aproximadamente a la mitad de dicho trecho horizontal (1), un apéndice tubular curvo (9) dirigido hacia abajo y que termina en una pieza articulada de sujeción alrededor de la cual está destinado a girar el grupo oscilante constituido por el motor y la relativa horquilla de la motocicleta.

2ª.- "CUADRO PARA MOTOCICLETA".

Madrid, 4 FEB 1953

MECCANICA VERGHERA, S. r. L.

P. A. V.

34581

DA.--

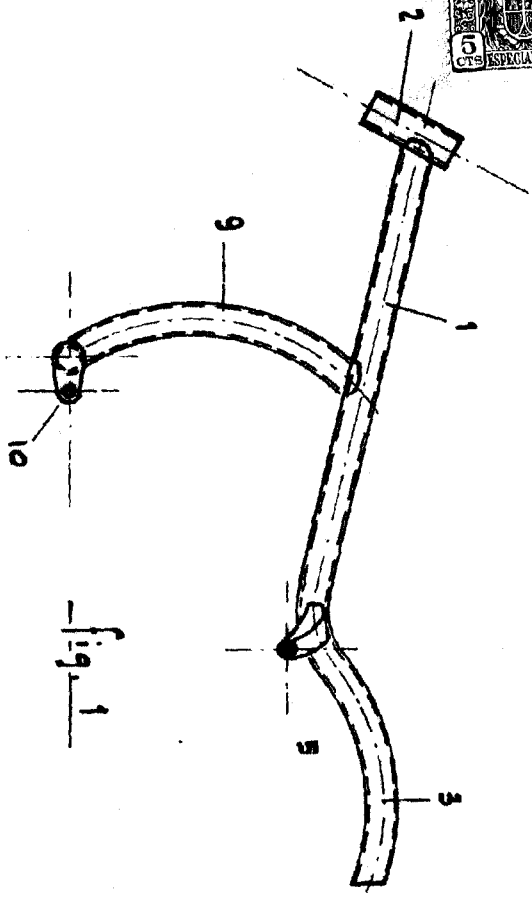

Fig. 1

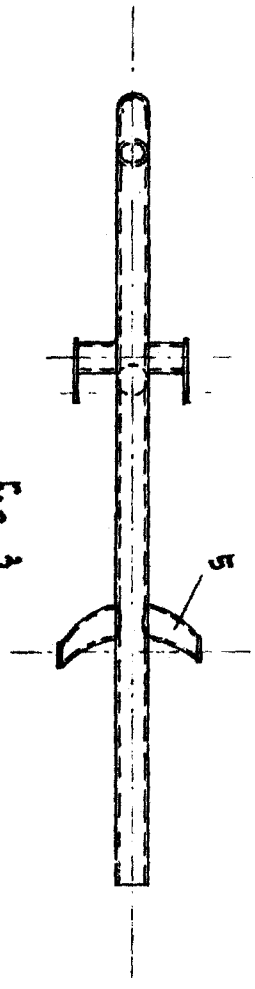

Fig. 3

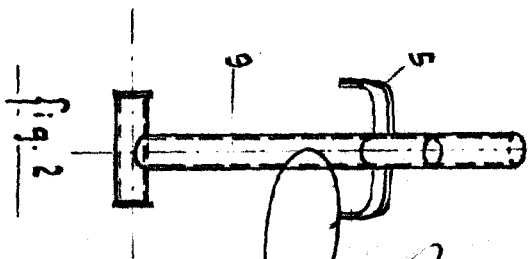

Fig. 2

Handwritten signature