



34570

M O D E L O  
D E  
U T I L I D A D

a favor de la sociedad española RESINAS ARTIFICIALES  
MOLDEADAS, S. A., domiciliada en Barcelona, Avenida  
Mistral, 54, por "JUGUETE EN FORMA DE APARATO TELEFÓ-  
NICO".

- . -

MEMORIA DESCRIPTIVA

La presente invención se refiere a un juguete  
en forma de aparato telefónico, con disco movible para  
marcar los números y un dispositivo para hacer sonar  
el timbre, dando una sensación de realidad al juguete.

5. El objeto de la invención consiste esencialmen-  
te en una caja representando un aparato telefónico, pro-  
vista de un mecanismo motor corriente a base de resorte,  
montado sobre la base del aparato, la cual ajusta a los  
bordes internos de la caja del conjunto.
10. Este mecanismo va provisto del correspondiente



martillo que actúa de timbre sobre una campana apropiada, el cual va montado sobre el eje motor y presenta en su extremo una arandela de orificio mayor que permite un holgado movimiento.

5. Sobre la superficie base va dispuesto un brazo de palanca con movimiento basculante, un extremo del cual sale a la parte exterior del aparato, actuando de palanca de mando, y el otro extremo que es acodado, actúa directamente de freno del martillo del timbre.

10. Contra el brazo de palanca de dicho freno actúa un fleje a modo de muelle que mantiene dicho brazo en la posición de retención del timbre.

15. El disco marcador que va dispuesto al exterior de la caja va provisto de un sencillo muelle para efectuar el retroceso.

20. Para la mejor comprensión de cuanto se indica en la presente memoria descriptiva, se acompaña un dibujo en el que, esquemáticamente y tan sólo a título de ejemplo, se representa un caso práctico de realización del objeto de la invención.

En dicho dibujo, la figura 1 representa una vista lateral seccionada del juguete; la figura 2 representa una planta del mismo; la figura 3, una vista frontal seccionada; y la figura 4, una perspectiva del juguete.

25. En el aludido dibujo, el objeto de la invención está constituido por un mecanismo motor corriente a base de muelle -1- montado sobre una superficie plana -2- que ajusta, tapándola, en la base de la caja del apar-

345.70



to -3-.

Este mecanismo va provisto de un martillo -4- que va montado sobre el eje motor -5'-, presentando en su extremo una arandela -5- con movimiento holgado.

5. Sobre dicha base va montado un brazo de palanca -6-, un extremo del cual -7- sale al exterior actuando de mando, siendo dicho brazo basculante y cuyo otro extremo -8- actúa de freno del martillo del timbre.

10. Un fleje -9- fijado en la superficie base, actúa de muelle sobre el brazo de palanca -6-, teniendo a mantener dicho brazo en la posición de retención del timbre.

Sobre la misma base va montada también una campana corriente de timbre -10-.

15. El disco marcador -11- va montado al exterior de la caja y provisto de un sencillo muelle -12- para efectuar el retorno.

20. Dando cuerda al mecanismo motor -1-, el martillo -4- queda frenado por el extremo -8- del brazo de palanca. Presionando el extremo anterior -7- de dicho brazo y al efectuar el movimiento basculante de retroceso, queda libre el movimiento de rotación del martillo -4- que repiquetea en la campana -10- del timbre.

25. La holgura de la arandela -5- permite efectuar este movimiento sin que su contacto con la campana pueda servir de freno al martillo.

Se comprende que serán independientes del objeto del presente modelo de utilidad los materiales empleados en su construcción, dimensiones, decoración y todo

34570



cuanto no afecte a la esencialidad de la invención.

- . -

N O T A

Se reivindica como objeto del presente modelo de utilidad:-

5. 1. . . Juguete en forma de aparato telefónico, que consiste esencialmente en una caja de la forma apropiada, en cuyo interior queda dispuesto un mecanismo motor de muelle, provisto del correspondiente timbre con martillo y campana, montado sobre la base, en la cual va dispuesto un brazo de palanca con movimiento basculante, un extremo del cual actúa de freno del martillo y el otro extremo, que sale al exterior, actúa de mando, presentando un fleje a modo de muelle que actúa sobre el referido brazo de palanca, presionando a éste en el sentido de freno del martillo.
10. 2. Juguete en forma de aparato telefónico, según la reivindicación anterior, que se caracteriza por el hecho de que el martillo del timbre va montado sobre el eje motor, presentando en su extremo de actuación contra la campana una arandela o anilla de fijación holgada y que permite que al funcionar el martillo en su movimiento de rotación, repiqueteando sobre la campana, no quede frenado en sus choques contra la misma.
15. 3. Juguete en forma de aparato telefónico.
- 20.



34570

Todo ello según queda descrito y reivindicado en la presente memoria, que consta de cinco hojas foliadas, escritas por una sola cara.

Barcelona, a 28 de enero de 1953.

RESINAS ARTIFICIALES  
MOLDEADAS, S. A.

p.a.

# RESINAS ARTIFICIALES MOLDEADAS, S.A.

Fig. 1

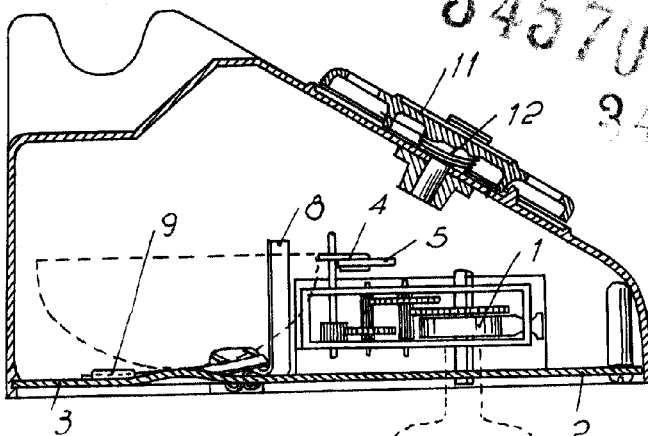

34570  
34570

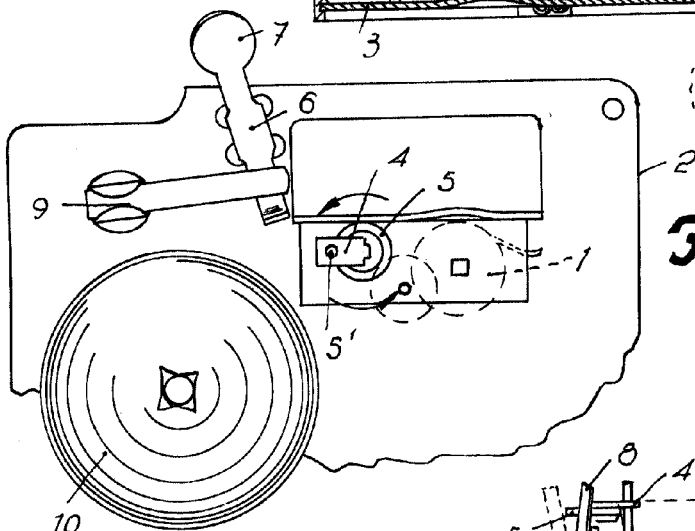

Fig. 2



Fig. 3

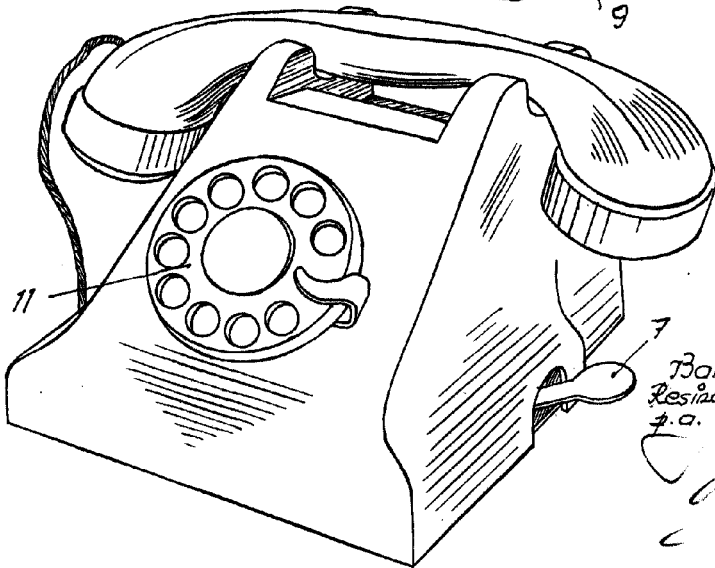
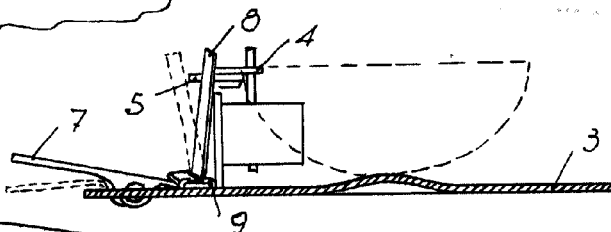

Fig. 4

Barcelona, 28 Enero 1953  
Resinas Artificiales Moldeadas, S.A.  
P.A.