



34569

M O D E L O
D E
U T I L I D A D

a favor de la sociedad española RESINAS ARTIFICIALES
MOLDEADAS, S. A., domiciliada en Barcelona, Avenida
Mistral, 54, por "NUEVA CAFETERA".

MEMORIA DESCRIPTIVA

La presente invención se refiere a una nueva ca-
fetera de original y atractiva presentación, la cual
constituye una novedad en tal clase de utensilios, ase-
gurando, su empleo, la obtención de una infusión con el
5. máximo aprovechamiento de las cualidades del café.

La nueva cafetera, objeto de la invención, con-
siste esencialmente en una vasija con tapa elástica,
convexa, de cierre hermético, la cual tiene por fondo un
tamiz sujeto en ella convenientemente. El interior de la
10. vasija está dividido, por una pared o tabique transversal



5. en dos cámaras superpuestas. Dicha pared está provista de diversos taladros y presenta, para su suspensión sobre las paredes de la vasija, un soporte periférico. El conjunto asienta, por el borde del fondo de la vasija, sobre una peana, fija o acoplable, la cual está taladrada axialmente.

10. Para la mejor comprensión de cuanto se indica en la presente memoria descriptiva se acompaña un dibujo en el que, tan sólo a título de ejemplo, se representa un caso práctico de realización de la nueva cafetera objeto de la invención.

15. En dicho dibujo la figura 1 representa la vista en perspectiva de la nueva cafetera; y la figura 2 representa la vista correspondiente a una sección axial de la cafetera.

20. En el aludido dibujo la nueva cafetera está constituida por una vasija -1-, en forma de copa, de material plástico, la cual se prolonga en un cuerpo troncocónico -2- abierto por su base inferior. En esta base va acoplado a presión un soporte -3- sobre el cual se dispone el tamiz -4- sujeto tirantemente por un aro -5- contra el soporte -3-. En el interior de la vasija -1- va dispuesto un recipiente -6- cuya base -7- está perforada por diversos taladros, la cual constituye la pared que divide en dos cámaras -8- y -9- el interior.

25. En la boca de la vasija -1- se acopla, a quita y pon, una tapa -10- de material elástico, convexa, con borde -11- acanalado a fin de asegurar un cierre hermético.

34569

28



5. tico al encajar en él el borde de la vasija. Todo el conjunto va acoplado a presión sobre una peana -12- la cual presenta para ello un taladro axial -13-, de sección troncocónica como el del cuerpo -2- que se introduce en su interior. La peana -12- dispone en su cara inferior de un nervio o resalte circular -14-.

10. Se preven realizaciones en las cuales la vasija -1- disponga de un asa para su suspensión y otros en los cuales la peana -12- sea substituída por un reborde en la base del cuerpo troncocónico -2-.

Asimismo se preven otras en que el depósito -6- sea substituído por una cazoleta, perforada como la base -7- del mismo, la cual se apoye en la unión de los cuerpos -1- y -2-.

15. Como se deduce de la descripción hecha el modo de emplear la nueva cafetera objeto de la invención es el siguiente: Se quita la tapa -10- y el recipiente perforado -6-, se pone en la cámara -8- sobre el tamiz -4- el café, se pone a continuación el recipiente -6- en su lugar y el conjunto sobre una taza o similar de forma que asienta sobre ella la peana -12-. Se vierte el agua hirviendo sobre la cámara -9- que ocupa el recipiente -6- y seguidamente se cubre con la tapa -10-. Se presiona sucesivamente sobre el centro de la tapa -10- y acto seguido se verá caer el café.

20.

25.

Se comprende que será independiente del objeto de la invención el material empleado en la fabricación de los diferentes elementos que constituyen la nueva

34569



cafetera, así como la forma y dimensiones, tanto absolutas como relativas de los mismos y en general todo cuanto no afecte a su esencialidad.

- . -

N O T A

Se reivindica como objeto del presente modelo de utilidad:-

5. 1. Nueva cafetera, que se caracteriza esencialmente por estar constituida por una vasija con tapa elastica y fondo tamizado, la cual presenta su interior dividido en dos cámaras superpuestas por medio de un tabique o membrana, provistos de taladros y de un soporte periferico para su sustitución en la pared de la vasija, asentando ésta sobre una peana, fija o acoplable, la cual presenta un taladro axial enfrentado al fondo de la vasija.
- 10.

2. Nueva cafetera.

La presente memoria consta de cuatro hojas foliadas, escritas por una sola cara.

Barcelona, a 28 de enero de 1953.

RESINAS ARTIFICIALES
MOLDEADAS, S. A.

p.a.

A large, stylized handwritten signature in black ink, written over a horizontal line.

RESINAS ARTIFICIALES MOLDEADAS, S.A.

34569

34569

Fig. 1

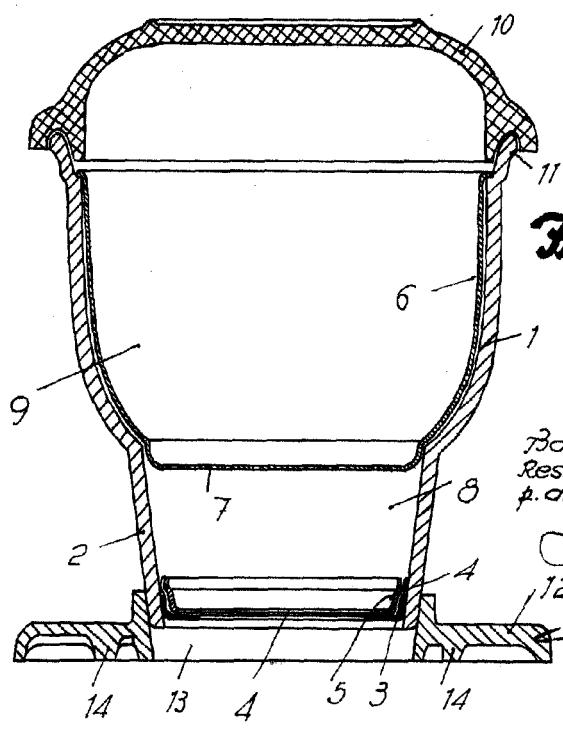
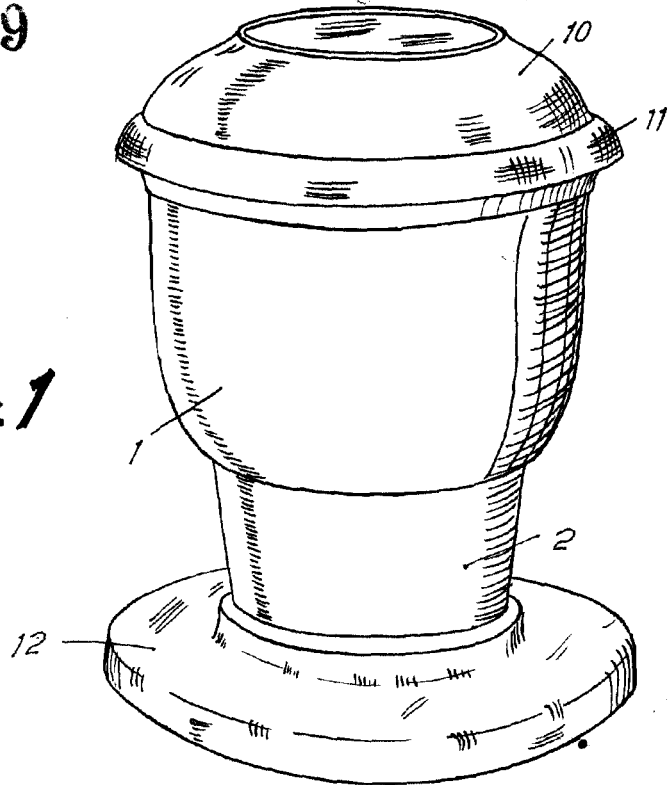
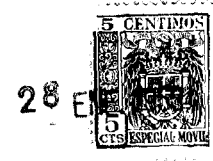

Fig. 2



Barcelona, 28 Enero 1953
Resinas Artificiales Moldeadas, S.A.
p.a.