

34564

24



3

M O D E L O
D E
U T I L I D A D

a favor de la sociedad española RESINAS ARTIFICIALES
MOLDEADAS, S. A.", domiciliada en Barcelona, Avenida
Mistral, 54, por "UN LEBRILLO DE JUGUETE CON TABLA PA-
RA LAVAR".

- . -

MEMORIA DESCRIPTIVA

La presente invención se refiere a un lebrillo
de juguete con tabla para lavar, de atractiva y visto-
sa presentación, el cual constituye un entretenimiento
que contribuye a despertar y fomentar en las pequeñas
5. a quienes va destinado, la afición y gusto por los queha-
ceres domésticos.

El lebrillo de juguete con tabla para lavar, ob-
jeto de la invención, consiste esencialmente en una va-
sija tronco-cónica, preferentemente de material plásti-
10. co, la cual es mas ancha por la boca que por la base.



34564

5. Sobre el borde de la boca va apoyada, articulada o sujeta a quita y pon la tabla para lavar, la cual queda introducida en la vasija descansando sobre el fondo o en la pared lateral. En el mismo borde está suspendida a quita y pon, una jabonera provista de un cepillo para frotar la ropa,

Acompaña al lebrillo un cubo y diversas pinzas para la sujeción de la ropa tendida.

10. Para la mejor comprensión de cuanto se indica en la presente memoria descriptiva se acompaña un dibujo en el que, tan sólo a título de ejemplo, se representa un caso práctico de realización del lebrillo de juguete objeto de la invención.

15. En dicho dibujo la figura 1 representa la vista perspectiva del lebrillo con la tabla de lavar introducida en el y la jabonera sobre el borde; y la figura 2 representa la vista de una sección diametral.

20. En el aludido dibujo el lebrillo con tabla de lavar está constituido por un recipiente o vasija tronco-cónico -1-, de material plástico, el cual tiene mayor diámetro en la boca que en la base.

25. Apoyada en el borde -2- de la boca queda sujeta a quita y pon, una tabla, la cual está formada por un marco rectangular cuyo tramo transversal superior -3- es ancho y presenta un vaciado central -4- siendo su borde externo -5- curvo-cóncavo. El tramo opuesto -6- es rectilíneo prolongándose por sus extremos, los extremos -7- de los tramos longitudinales -8- que forman

24 ENE



34564

el marco. Estos extremos -7- constituyen el apoyo de la tabla sobre la base -9- de la vasija. Los diversos tramos presentan, en el borde que delimitan el vano, un rebajo -10- sobre el cual asienta el tablero -11- con estrias -12-, transversales.

5.

Sobre el borde -2- de la vasija va suspendida, por medio de sus ganchos -13-, una jabonera -14-, hueca la cual soporta en los bordes de su abertura un cepillo -15-, el cual puede sujetarse por una cinta.

10.

Se prevén realizaciones en las cuales al objeto descrito acompaña un cubo con asa y diversas pinzas para sujetar la ropa.

Para aumentar el atractivo del objeto de la invención los elementos que lo forman están realizados en distinto color.

15.

Se comprende que será independiente del objeto de la invención el material empleado en la fabricación del lebrillo de juguete con tabla para lavar, así como la forma y dimensiones, tanto absolutas como relativas del mismo y en general todo cuanto no afecte a su esencialidad.

20.

- . -

NOTA

Se reivindica como objeto del presente modelo



34564

de utilidad:-

5. 1. Un lebrillo de juguete con tabla para lavar, el cual se caracteriza esencialmente por estar constituido por un recipiente o vasija preferentemente tronco-cónico, mas ancho en su boca que en la base, cuya vasija lleva articulada o sujeta a quita y pon en el borde de la boca, una tabla, la cual queda introducida, en plano inclinado, en la vasija, llevando ésta suspendida de su borde una jabonera en la que hay dispuesto un cepillo.
10. 2. Un lebrillo de juguete con tabla para lavar, según la reivindicación anterior, el cual se caracteriza esencialmente por el hecho de que la tabla está constituida por un marco rectangular con uno de sus tramos transversales ancho y vaciado con el borde externo curvocóncavo y el tramo opuesto recto, prolongándose por este los extremos de los tramos longitudinales para constituir los apoyos sobre el fondo de la vasija, ocupando el vano de este marco un tablero liso por una de sus caras y estriado transversalmente por la cara opuesta.
15. 3. Un lebrillo de juguete con tabla para lavar, según la reivindicación 1, el cual se caracteriza esencialmente por el hecho de que la jabonera, hueca para recibir, el jabón, está provista de dos ganchos para su suspensión sujetándose en los bordes de su abertura, por medio de un cordón o similar, un cepillo para frotar la ropa.
20. 4. Un lebrillo de juguete con tabla para lavar.
- 25.

24E



34564

Todo ello según queda descrito y reivindicado en la presente memoria que consta de cinco hojas, foliadas, escritas por una sola cara.

Barcelona, a 24 de enero de 1953.

RESINAS ARTIFICIALES MOLDEADAS, S.A.

p.a.

I. FONTE

P.P.

34564

Fig. 2

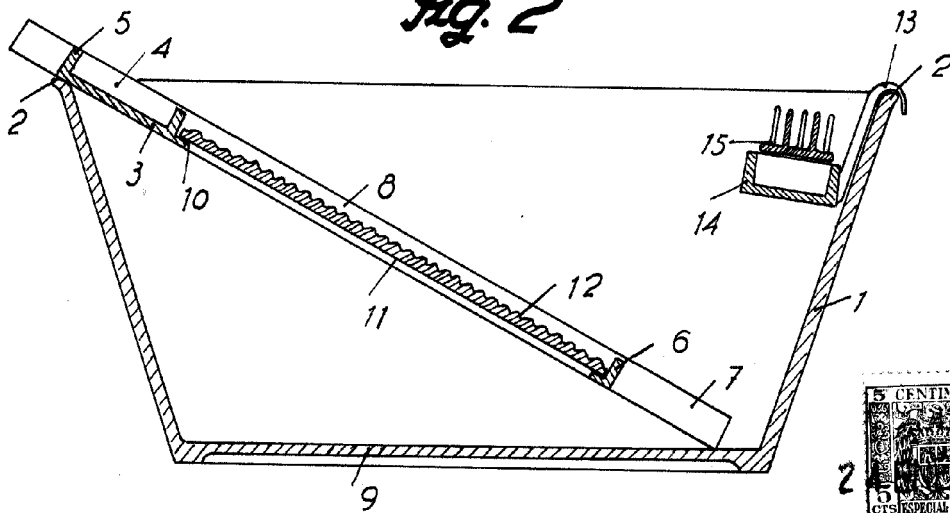
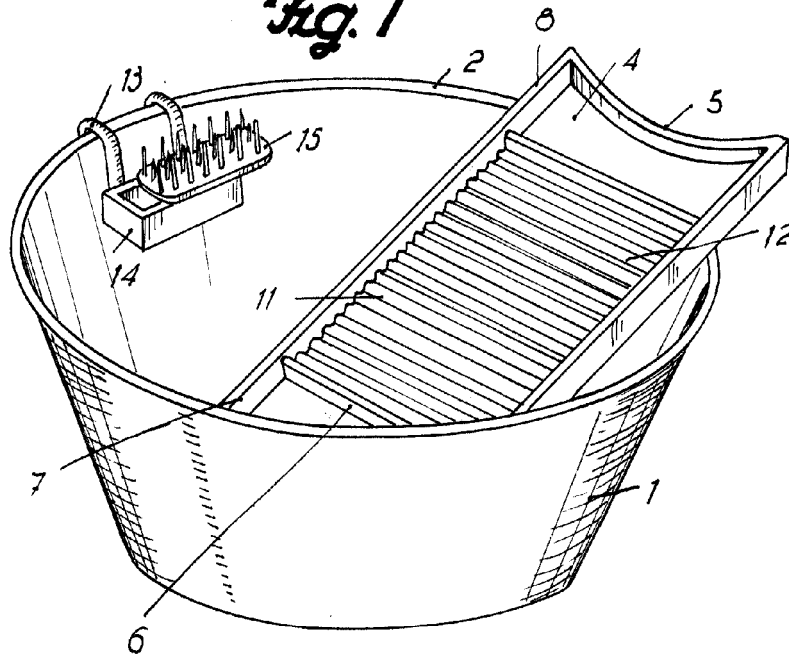

Fig. 1



Barcelona, 24 Enero 1953
Resinas Artificiales Moldeadas, S.A.
p.o.

L. PONTI

[Handwritten signature]