

34 521.1

34521

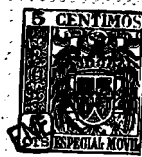

MEMORIA DESCRIPTIVA

Correspondiente a la solicitud de registro de Modelo de --
Utilidad que, por veinte años, se solicita para España y --
sus Colonias, a favor de Don Antonio F. de ARICHA, de na--
cionalidad española, residente en Madrid, calle de Los Ma--
drazo número 7 - 2º,-----

p o r

" HORQUILLA DELANTERA PERFECCIONADA PARA BICICLETAS Y SIMI--
LARES ".-----

Es de la mayor importancia para la conducción de bicicle--
tas y similares el que la suspensión de la horquilla delan--
tera sea la vez ligera, robusta y que con su empleo se lo--
gre un máximo confort, así como que su montaje sea sencii--
llo y el engrase constante y absolutamente estanco, ya que
de no ser así produciría salpicaduras al ciclista que ha--
rían imposible el empleo de la suspensión.

Para lograr tales resultados se ha ideado y realizado la

34521



31 E

10

horquilla delantera perfeccionada para bicicletas y similares, que constituye el objeto de la presente Memoria descriptiva, con cuyo empleo se logran todas las ventajas que quedan reseñadas.

15

Para mayor claridad de la explicación se acompañan dibujos de uno de sus posibles ejemplos de realización, sin carácter limitativo, representándose en la Fig. 1ª un detalle de la cabeza de la horquilla y en la Fig. 2ª una sección general, que permite apreciar todos los detalles del conjunto.

20

Consiste en esencia en que de la cabeza (1) parten, en lugar de los tubos ovalados y curvos usualmente empleados, dos juegos de tubos cilíndricos rectos (2) y (3) acoplados telescopicamente, y firmemente unidos el (2) a la cabeza (1) y el (3) a la unión al eje (4), disponiendo en su interior una suspensión elástica (5), que trabaja sumergida en un baño permanente de aceite, dispuesto en el interior de ambos tubos en forma completamente estanca.

25

La sencillez de ésta horquilla permite su rápido montaje sobre cualquier tipo de ciclo sin precisar ninguna modificación previa del mismo, resultando de gran confort, robustez y ligereza, de funcionamiento suave y de gran limpieza.

30

Claro es que el ejemplo descrito y representado podrá ser alterado en detalles de materia, forma y dimensiones, sin por ello apartarse de sus principios fundamentales tal y como quedan descritos y representados.

35

N O T A

EN RESUMEN: El Modelo de Utilidad que, por veinte años, se solicita para España y sus Colonias, ha de recaer sobre las siguientes reivindicaciones:

1ª: - " HORQUILLA DELANTERA PERFECCIONADA PARA BICICLETAS

345 21³ -



40 Y SIMILARES ", que se caracteriza por emplear, en lugar de
los tubos ovalados y curvos usuales, dos juegos de tubos -
rectos y cilíndricos, acoplados telescópicamente y firme-
mente unidos a la cabeza y a la unión al eje y disponiendo
45 en su interior de una suspensión elástica que trabaja dentro
de un baño permanente de aceite, en forma completamente
estanca.

2º:- Por último, se reivindica como objeto sobre el que
ha de recaer el Modelo de Utilidad que, por veinte años, --
se solicita para España y sus Colonias, -----

50

p o r

" HORQUILLA DELANTERA PERFECCIONADA PARA BICICLETAS Y SIMI
LARES ".

Todo conforme queda expresado en la presente Memoria des-
criptiva que consta de tres hojas escritas a máquina por -
55 una sólo cara y plano que se acompaña.

Madrid, 31 de Enero de 1.953.

34521



31

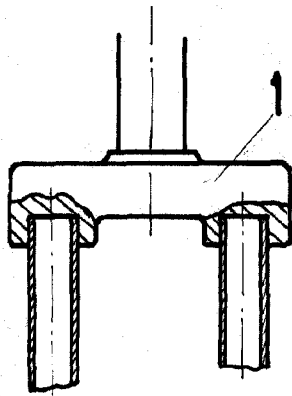

Fig. 1

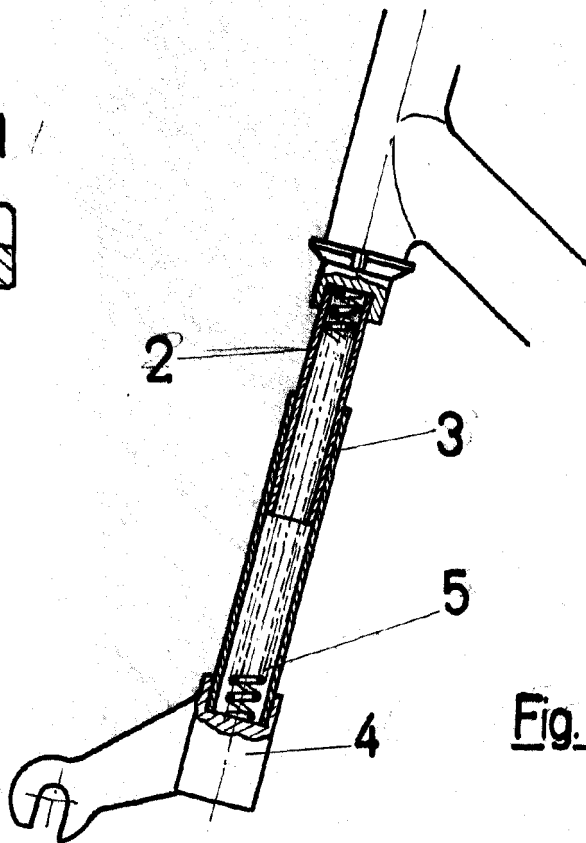

Fig. 2

Madrid 31 Enero 1953.
P.A.

ESCALA VARIABLE