

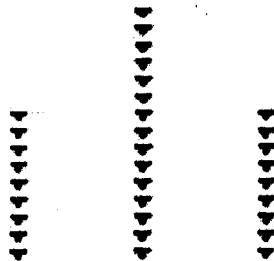

27

34 482.



M E M O R I A D E S C R I P T I V A

que se acompaña a

la solicitud de

un

MODELO DE UTILIDAD por VEINTE AÑOS en ESPAÑA.

a favor

de

Don AMADO HENARES ROMERO, residencia en ALBACETE, Carretera de Jaen núm. 11.

p o r

"UNA PISTOLA DE JUGUETE FABRICADA EN CAUCHO".



Inventor: El solicitante de nacionalidad española.

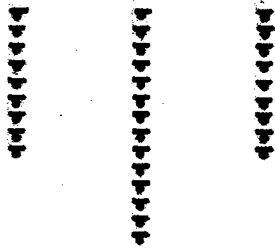

34482

27



5

La invención a que se refiere la presente Memoria, constituye una novedad industrial con características y ventajas que la hacen merecedora del privilegio de explotación exclusiva que por ella se solicita, de acuerdo con las prescripciones del Estatuto vigente de la Propiedad Industrial, de fecha 26 de Julio de 1929, texto refundido, publicado el 30 de abril de 1930.

10

El MODELO DE UTILIDAD cuyo registro se solicita, consiste en una pistola de juguete, fabricada en caucho de cualquier clase y color, totalmente inofensiva, porque carece de dispositivos especiales o automáticos, a veces peligrosos, por disparar objetos contundentes, o cuando menos, molestos para las personas que han de soportar repetidamente las bromas y caprichos de los pequeños.

15

A fin de comprender mejor la descripción que sigue, se acompañan unos dibujos que representan al Modelo en cuestión, con toda claridad y detalle.

20

El referido juguete se compone de una moldura solidaria de caucho, con perfiles muy similares a los que adopta cualquier arma corta de fuego real, particularmente, la pistola automática de calibre 7'65 m/m, presentando una empuñadura (A) que forma ángulo recto, en su parte anterior, con lo que podría llamarse soporte del cañón o caja de mecanismos, estando provista en la posterior o culata, de un perfil curvo entrante (D) para permitir que la mano se adapte convenientemente al objeto, cuando éste sea empuñado.

25

Con el fin de dotarle de mejor apariencia exterior, y también simular el cajón o corredera donde se aloja el cañón, muelle, percutor, etc. de las pistolas reales, dispone, en su parte superior de un relieve semicircular (B), seguido de otro más estrecho, mediante el cual queda unida al con-

30



junto, la arista (C) que actúa de punto de mira, dando remate a la pieza.

35

Conforme se deduce de la anterior descripción, y a la vista de los dibujos que se acompañan, la referida pistola constituye un juguete práctico, que reúne las principales ventajas de cualquier otro de esta clase, y ninguno de sus inconvenientes, a saber:

40

1ª.- Porque cubre la finalidad de proveer a los niños de un útil totalmente inofensivo, que les permite jugar a lo que vulgarmente ellos llaman "buenos y malos", sin necesidad de recurrir a pistolar lanza-proyectiles de elevado coste y escada duración.

45

2ª.- Porque dada su simplicidad, y la abundancia de materias primas empleadas en su fabricación, podría venderse a precios sumamente irrisorios, y por tanto, al alcance de todos los bolsillos, por humildes que éstos sean.

50

Hecha la descripción que antecede, es preciso añadir que los detalles de realización de la idea expuesta, pueden variar, sin que por ello cambie la esencia de la invención, que es la que se desprende de los párrafos anteriores y lo que se reivindica en la siguiente:

N O T A

55

En resumen: El Modelo de Utilidad que se solicita, recaerá sobre las reivindicaciones siguientes:

60

1ª.- UNA PISTOLA DE JUGUETE FABRICADA EN CAUCHO, caracterizada porque la forma una moldura solidaria de caucho de diversas clases o colores, con perfiles muy similares a los de cualquier arma corta de fuego real, provista de una empuñadura que forma ángulo recto, en su parte anterior, con el soporte del cañón, y en la posterior o culata, de un entrante curvo donde se adapta perfectamente la mano, al ser ésta empuñada.- Para simular el cajón o corredera, donde normalmente se aloja el cañón, muelle, percutor, etc. -

-84482



65

de las pistolas reales, presenta un relieve curvo, seguido de otro más estrecho, mediante el cual queda unido al conjunto, una arista o resalta longitudinal, que actúa de punto de mira, y da remate a la parte superior de la pieza.

70

2ª.- Se reivindica por último como objeto sobre el que ha de recaer el MODELO DE UTILIDAD que se solicita, "UNA PISTOLA DE JUGUETE FABRICADA EN CAUCHO".

Todo conforme queda descrito en la presente Memoria, que consta de cuatro páginas, escritas a máquina.

MADRID 27 de enero de 1953.

ALFONSO UNGRIA



34482

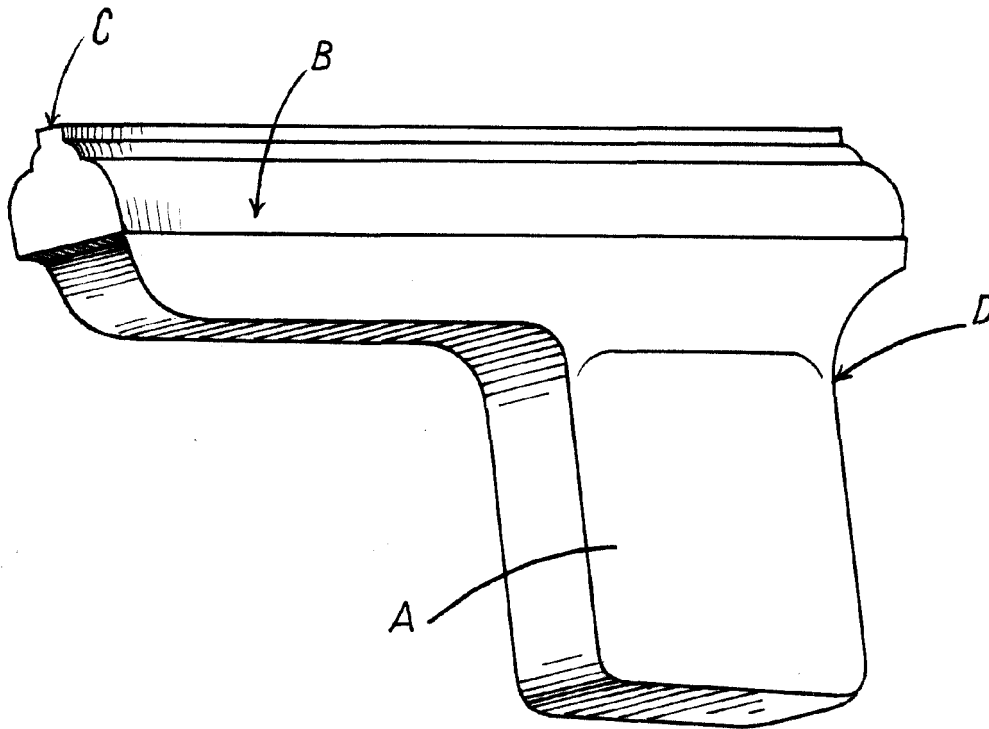

ESCALA VARIADA
MADRID 27 DEL enero 1953

A handwritten signature in dark ink, appearing to be 'Alfonso Henares'.