

23 ENE 1953



34474

M O D E L O
D E
U T I L I D A D

a favor de la sociedad española RESINAS ARTIFICIALES
MOLDEADAS, S. A., domiciliada en Barcelona, Avenida
Mistral, 54, por "NECESER PARA COSTURA".

- . -

MEMORIA DESCRIPTIVA

La presente invención se refiere a una caja
neceser para costura, preferentemente construída en
material plástico, siendo la tapa transparente para
poder conocer en todo momento el contenido de la mis-
ma.

5.

El objeto de la invención consiste esencial-
mente en una caja prismática, de ángulos curvados, cu-
yas caras laterales son ligeramente oblicuas, presen-
tando en su interior unas piezas divisorias, cuya al-
tura es inferior a la de la caja, formando comparti-

10.

34474

2030



mientos.

- De estos compartimientos, unos van provistos de unos pivotes para sostener los carretes de hilo; uno de ellos presenta un elemento de material elástico propio para clavar agujas y alfileres, siendo los restantes libres, para colocar los útiles adicionales propios de un neceser de costura.
- 5.

La tapa de la caja es de material plástico transparente, ligeramente curvada.

10. Para la mejor comprensión de cuanto se indica en la presente memoria descriptiva, se acompaña un dibujo en el que, esquemáticamente y tan sólo a título de ejemplo, se representa un caso práctico de realización del objeto de la invención.

15. En dicho dibujo, la figura 1 representa una vista en perspectiva de la caja; y la figura 2, una sección longitudinal de la misma.

- En el aludido dibujo, el objeto de la invención está constituido por una caja prismática -1-, de ángulos curvados -2-, cuyas caras laterales son ligeramente oblicuas -3-, presentando en su interior unos tabiques divisorios -4- cuyo borde superior⁻⁵⁻ queda a altura inferior a la de la caja, formando compartimientos.
- 20.

- De estos compartimientos, unos van provistos de unos pivotes -6- para sostener los carretes de hilo -7-; uno de ellos presenta un elemento de material elástico -8-, propio para clavar agujas y alfileres, quedando los restantes libres -9- para colocar los útiles adicionales
- 25.

23 ENE 1953



34474

propios de un neceser para costura.

La tapa de la caja es de material plástico transparente -10- y ligeramente curvada.

5. La altura de las piezas divisorias -4- inferior a la de la caja, tiene la finalidad de que, al estar colocados los carretes de hilos en los pivotes -6- de sus correspondientes compartimientos, forman una depresión central, donde pueden colocarse las tijeras sin que se mezclen con los demás útiles y sin que puedan ser un estorbo para cerrar convenientemente la caja neceser.
- 10.

En la tapa transparente pueden ser grabados en relieve, elementos decorativos, letras formando nombres o anagramas, etc., lo que le da una magnífica y elegante presentación.

15. Se comprende que serán independientes del objeto del presente modelo de utilidad los materiales empleados en su construcción, dimensiones, decoración y todo cuanto no afecte a la esencialidad de la invención.

- . -

N O T A

20. Se reivindica como objeto del presente modelo de utilidad:

1. Neceser para costura, que consiste esencialmente en una caja prismática, preferentemente construída en material plástico, de ángulos curvados, cuyas caras

34474 23 E 6



laterales son ligeramente oblicuas, presentando en su interior unos tabiques divisorios, de altura inferior a la de la caja, formando compartimientos, unos de los cuales van provistos de unos pivotes para sostener los carretes de hilo, y presentando uno de ellos un elemento de material elástico, propio para clavar agujas y alfileres, siendo la tapa de esta caja preferentemente transparente y ligeramente curvada.

5. 2. Neceser para costura.

10. La presente memoria consta de cuatro hojas foliadas, escritas por una sola cara.

Barcelona, a 23 de enero de 1953.

RESINAS ARTIFICIALES
MOLDEADAS, S. A.

p.a.

34474

23 E

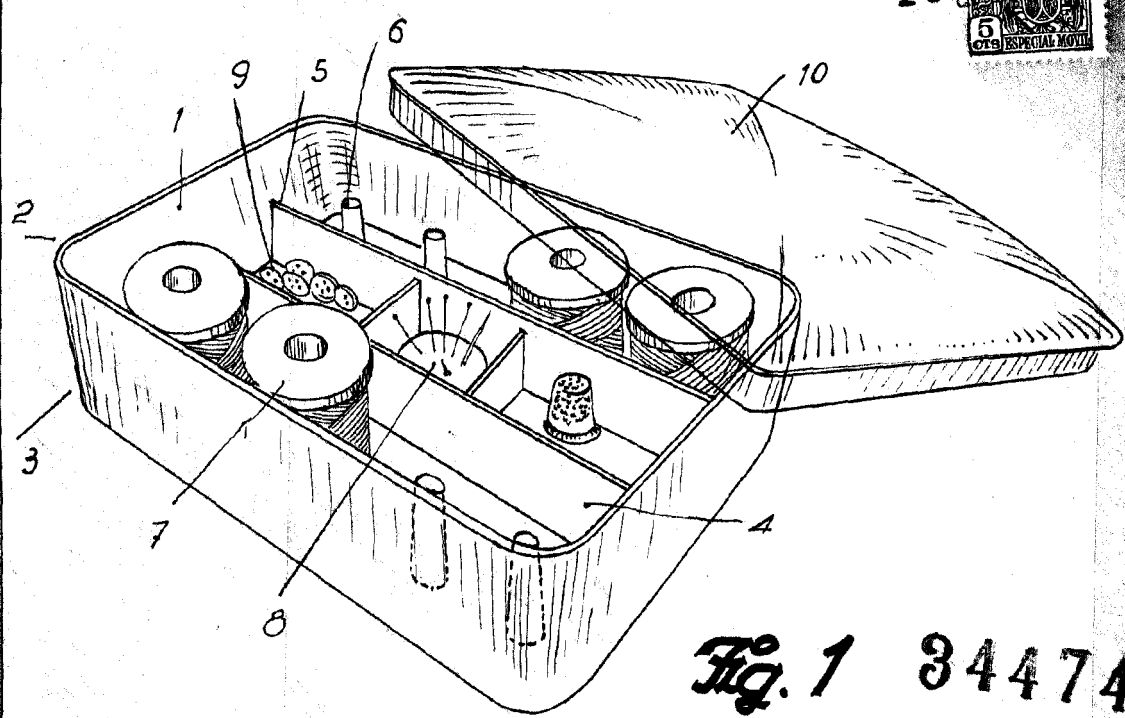
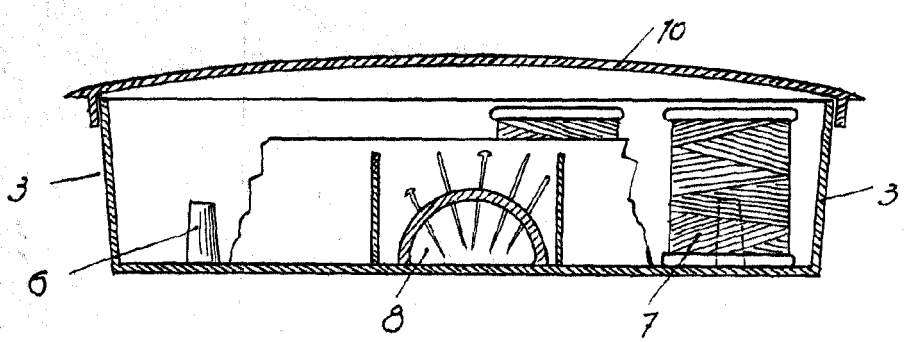

Fig. 1 34474

Fig. 2



Barcelona, 23 Enero 1953
Resinas Artificiales Moldeadas, S. A.
A. O.