

34437

34437



MEMORIA DESCRIPTIVA

correspondiente a un Modelo de Utilidad por veinte años, para todo el territorio español, colonias y protectorados, por: PERCHA UNIVERSAL, a favor de Don José María Martínez-Feduchi Chinchilla, de nacionalidad española, domiciliado en ALICANTE Mendez Núñez nº 27.-

5 El presente modelo de utilidad tiene por objeto garantizar la explotación exclusiva de una nueva percha universal mejorada, provista de una pieza corredera para la sujeción de pantalones o faldas que se mantienen atirantados y fijos por su propio peso.

Las características de esta nueva percha suponen una notable mejora en cuanto al acondicionamiento de las prendas en las perchas de colgar, evitando arrugas o dobleces en los pantalones y en las faldas de las señoras.

10 Está compuesta de una cruceta que interiormente lleva un canal o guía por el que se deslizan dos soportes que se introducen en las bocas de los pantalones y en la cintura de las faldas, extendiéndose hasta alcanzar el desplazamiento máximo permitido por la abertura de las prendas  
15 y que por su propio peso mantendrán fijos los soportes en



el lugar adecuado.

En el plano adjunto se ha representado una percha a título de ejemplo no limitativo, siendo la Figura 1 dos vistas de la percha y la Fig. 2 detalles de los soportes.

20 En la Fig. 1 pueden apreciarse algunas de las distintas posiciones que adoptan los soportes en su recorrido, observándose su acoplamiento con la cruceta.

25 La cruceta -1- lleva en su parte central superior un gancho -5- provisto en su cuello de un manguito -6- de plástico o cualquier otro material que evite el roce del cuello de la prenda con el hierro. Interiormente lleva una canaladura o guía -2- de mayor anchura que la abertura al exterior practicada en la parte inferior de la cruceta, según se aprecia en la sección -2- de la Fig. 1.

30 Por la canal -2- se deslizan los soportes -3- , o piezas correderas, uno a cada lado, constituidos por una pieza que presenta una mayor anchura por su parte inferior abierta en forma de horquilla; en su parte superior presenta un rebaje y una cabeza que se ajustan a la forma de la abertura y guía de la cruceta, habiéndose previsto 35 una entrada en su parte central -4-, la cual puede ser cerrada con un tapon de madera una vez colocados los soportes en las canales.

40 Los soportes -3- pueden separarse entre si tanto como les permita la canal o guía. Por ello para colgar una falda bastará con extenderlos tanto como permita la cintura y por su propio peso quedará sujeta, ya que los soportes no podrán tampoco cerrarse por la especial disposición divergente que adoptan, quedando frenados por el ligero 45 peso de la prenda.

Para su empleo en los pantalones, se ha dispuesto la abertura en forma de horquilla de los soportes, ajustándose

344 3724E



50

cada lado a una boca de las cañas del pantalón, el cual quedará colgado marcándose la raya y estirándose las pequeñas arrugas que hayan podido hacerse durante el día.

55

Descrito suficientemente el objeto del invento, se hace constar que cualquier modificación que se introduzca, ya sea en su forma, dimensiones, proporciones, clase de material empleado o disposición de los distintos elementos que lo integran, se considerará como propia de este modelo de utilidad, siempre que no altere o modifique su esencialidad característica.

N O T A

60

Se declaran de novedad y propia invención las siguientes:

R E I V I N D I C A C I O N E S  
=====

65

1ª.- Percha universal, caracterizada porque en el interior de la cruceta se ha previsto un canal o guía de mayor anchura en su concavidad que la abertura al exterior practicada por su parte inferior.

70

2ª.- Percha universal, que se caracteriza porque dos soportes o piezas correderas, provistas por su parte superior de cuello y cabeza que se ajustan a la abertura y guía practicadas en la cruceta, pueden deslizarse adoptando distintas posiciones hasta el máximo permitido por la canal. Por su parte inferior se ha previsto que estas piezas tengan un mayor grueso para practicar una abertura formando horquilla.

75

3ª.- Percha universal, según las reivindicaciones anteriores, que se caracteriza porque en los soportes acoplados en sus guías quedan en posición divergente hacia abajo, con lo que se logrará su fijación en el lugar

34437.24E



80 deseado, en virtud del peso ejercido por la prenda en  
ambos extremos en sentido paralelo y perpendicular al  
suelo.

4ª.- Percha universal, que se caracteriza porque en  
la parte central inferior de la cruceta se ha previsto  
una entrada para colocar los soportes en sus guías, cerrán-  
dose posteriormente mediante un tapón.

85 5ª.- Percha universal, según las reivindicaciones an-  
teriores, que se caracteriza porque introduciendo ambos  
soportes en el interior de una falda y extendiéndolos has-  
ta el máximo permitido por su cintura, esta prenda queda-  
rá fija por su propio peso, siendo de aplicación igualmen-  
90 te en pantalones en virtud de la horquilla que en su parte  
inferior forman los soportes para su acoplamiento a las bo-  
cas del pantalón.

6ª.- PERCHA UNIVERSAL.

95 Tal como se describe y reivindica en la presente me-  
moria que consta de cuatro hojas mecanografiadas por una  
sola de sus caras y se ilustra con el plano adjunto.

Madrid, veinticuatro de Enero de mil novecientos  
cincuenta y tres.

FRANCISCO MORIONES  
P. P.

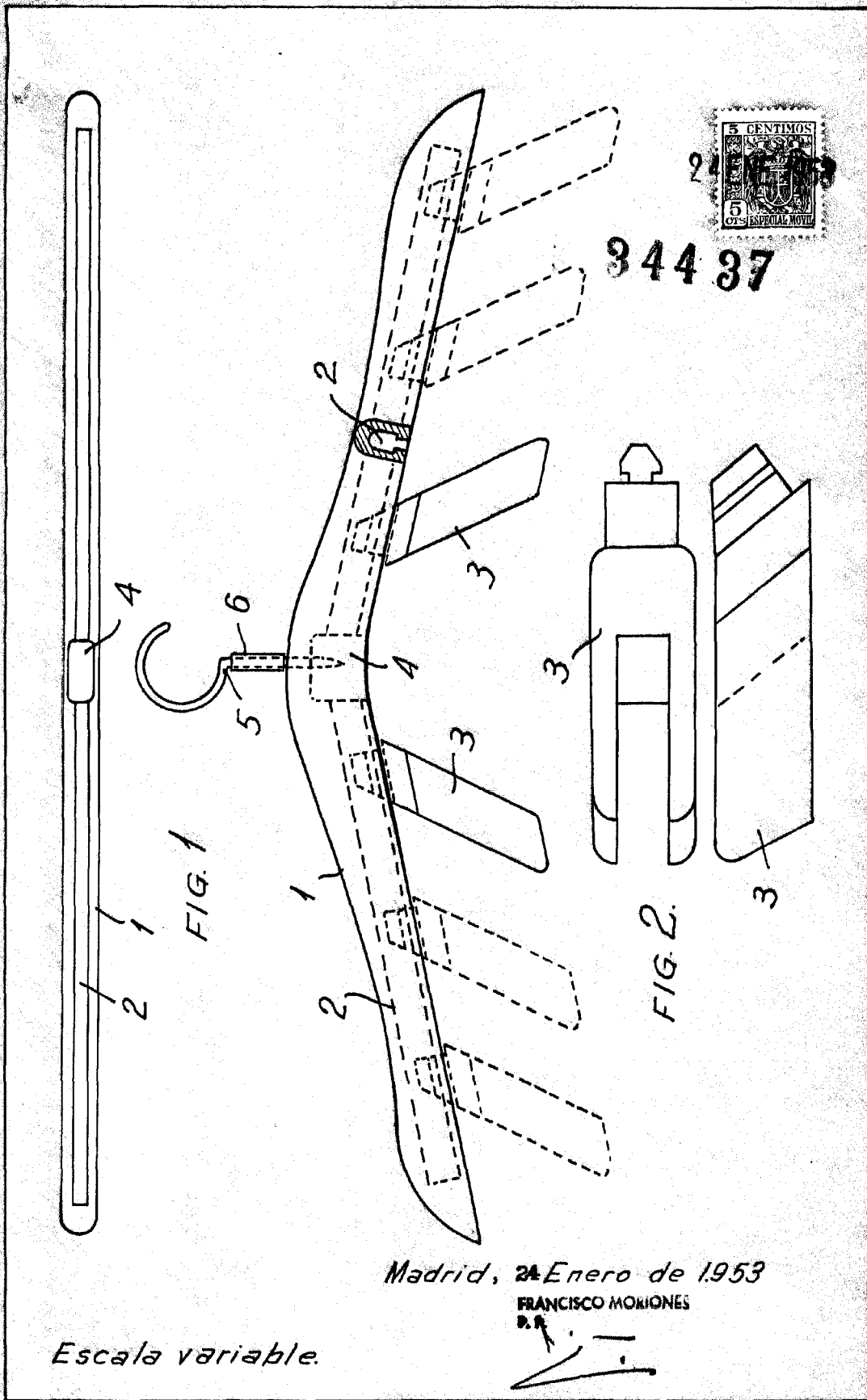

344 37

FIG. 1

FIG. 2.

Madrid, 24 Enero de 1953

FRANCISCO MORIONES  
P. R.

*Escala variable.*