



1953

*Memoria Descriptiva*  
*para*  
un Modelo Utilidad, por veinte años,  
*a favor de*  
D. Jacinto García Uruga  
- español -  
*residente en*  
Bilbao  
Particular de Alzola, 6  
*por:*  
" F I C H E R O "

---



5 El presente modelo de utilidad se refiere a un fichero, de tambor giratorio, que se mueve por medio de una manilla, en lugar de hacerlo por palanca, como los conocidos, se cierra por una tapa basculante automática y, abierta ésta, permite escribir con comodidad en la ficha que se desee, sin que la misma se mueva, por quedar el tambor sujeto por un tope; además, es susceptible de ser fabricado de material de poco peso y por su sencillez resulta de un precio económico para su venta.

10 Tiene también la ventaja de que, una misma manilla o botón estriado, sirve para tres cometidos; abrir el fichero, impedir que gire el tambor porta-fichas, cuando se escribe sobre una de ellas, y una vez cerrado el mueble, sujeta convenientemente la tapa para que no se abra.

15 Dentro de las reivindicaciones que se establecen, pueden construirse ficheros de las formas y tamaños convenientes, para la aplicación concreta de que se trate, utilizando los materiales que se estimen pertinentes; pero como tales variaciones, así como las que puedan hacerse en detalles de presentación u organización del fichero, no afectan a la esencialidad reivindicada, los que se construyan con cualquiera de esas modificaciones, no serán sino variantes, igualmente comprendidas y protegidas por el presente registro.

20 En esta idea, las adjuntas figuras corresponden  
25 únicamente a una forma de ejecución, sin carácter alguno li-



mitativo, que se presenta a título de ejemplo de realización, para concretar cuanto se dice en esta memoria descriptiva.

En la lámina se representa, en su esquina superior izquierda, una sección diametral, por un plano vertical, del fichero; en la inferior derecha, la vista lateral del mismo; y, en el resto de la lámina diversos aspectos de las piezas que constituyen el fichero, así como (esquina superior derecha) una vista de costado del conjunto de las fichas.

Con referencia a tales figuras y a los números que sobre ellas designan las distintas partes del fichero, su descripción es como sigue:

Está compuesto del tambor -1-, con el correspondiente taladro axial para su eje -12-, al que se sujeta por el tornillo prisionero -2-; cuyo eje va montado en el mueble -9-, yendo dispuestas las arandelas -3-, para evitar el roce del mismo con las cazoletas -6-, que por tornillos -13- van sujetas a uno y otro lado del tambor -1-. Esas cazoletas son, usualmente, de chapa estampada de unas 2/10 de espesor.

Las fichas -8- (de las que se representa una aislada, en la parte inferior izquierda de la lámina) tienen dos vaciados paralelos a su lado mayor, para sujetarse a las cazoletas -6-, y otros dos, perpendiculares a dicho lado, para las guías -7- de las fichas, que las obligan a circular con suavidad en el tambor.

Una manilla o botón roscado de apriete -4-, sirve



de tope para que el tambor no gire mientras se escribe en la ficha que interese; mientras que la manilla -4B- de giro, sujeta por el bulón cónico -14-, sirve para hacer girar al tambor -1-.

5 El fichero lleva la tapa basculante automática -10-, que se acciona mediante la misma manilla o botón -4-, y los tirantes elásticos -11- (usualmente de goma), que aseguran el funcionamiento automático de dicha tapa. La pieza -5- sirve para cerrar la tapa.

10 El eje central -12- va roscado en su extremo derecho (en el caso de la figura) para el apriete de la tapa -10- y en el otro extremo presenta el alojamiento para el bulón -14-.

15 La manilla o botón estriado -4- sirve por tanto para tres cometidos:

- abrir el mueble.
- sujetar el tambor para que no gire al escribirse una ficha.

20 - una vez cerrado el mueble aprisiona la tapa convenientemente para que no se abra.

En las figuras, se han dibujado las fichas -8- en diversas posiciones de las que puede tener, como las -8A, 8B y 8C-, de las que esta última corresponde a la posición que debe tomar la ficha con que se trabaje.

-----



N O T A

El presente Modelo de Utilidad, consta de las siguientes reivindicaciones:

5 1<sup>a</sup>. - Fichero caracterizado porque está constituido por un tambor, fijado en un eje que tiene sus alojamientos de giro en el correspondiente mueble, cuyo tambor lleva, unidas por tornillos en los extremos, cazoletas, que presentan al interior las pestañas circulares que sujetan a las fichas por vaciados dispuestos al efecto, llevando además 10 el tambor unas guías, en planos perpendiculares a su eje, que entran en otros alojamientos perpendiculares a los primeros, que al efecto tienen también las fichas.

15 2<sup>a</sup>. - Fichero según el punto anterior, caracterizado porque, en un lado del indicado eje, va montada una manilla o botón roscado, fijo a aquel por un bulón y destinado a girar el tambor, mientras que, en el otro extremo del eje, va dispuesto otro botón roscado o manilla de apriete, de modo que sujeta al tambor cuando se desee, una vez abierto el mueble, y cerrado éste inmoviliza a la tapa.

20 3<sup>a</sup>. - Fichero según los puntos anteriores, caracterizado porque montada giratoria en el indicado, eje, va una tapa, capaz de cubrir la mitad superior del fichero y solicitado por unos tirantes elásticos, que la abren, una vez suelto su apriete, dejando un amplio sector de fichas 25 al descubierto.

34481

- 5 -



4<sup>a</sup>. - F i c h e r o -.

Según se describe y reivindica en esta memoria  
descriptiva.

Se detalla e ilustra con los planos que a la mis-  
ma se acompañan.

La cual consta de cinco hojas, foliadas y escri-  
tas a máquina por una sola de sus caras.

Madrid, a 24 ENE. 1853

A handwritten signature in cursive script, appearing to be 'C. M. de' followed by a flourish.

Bat.-

34431

Hoja única

Jacinto Barcia Uruga

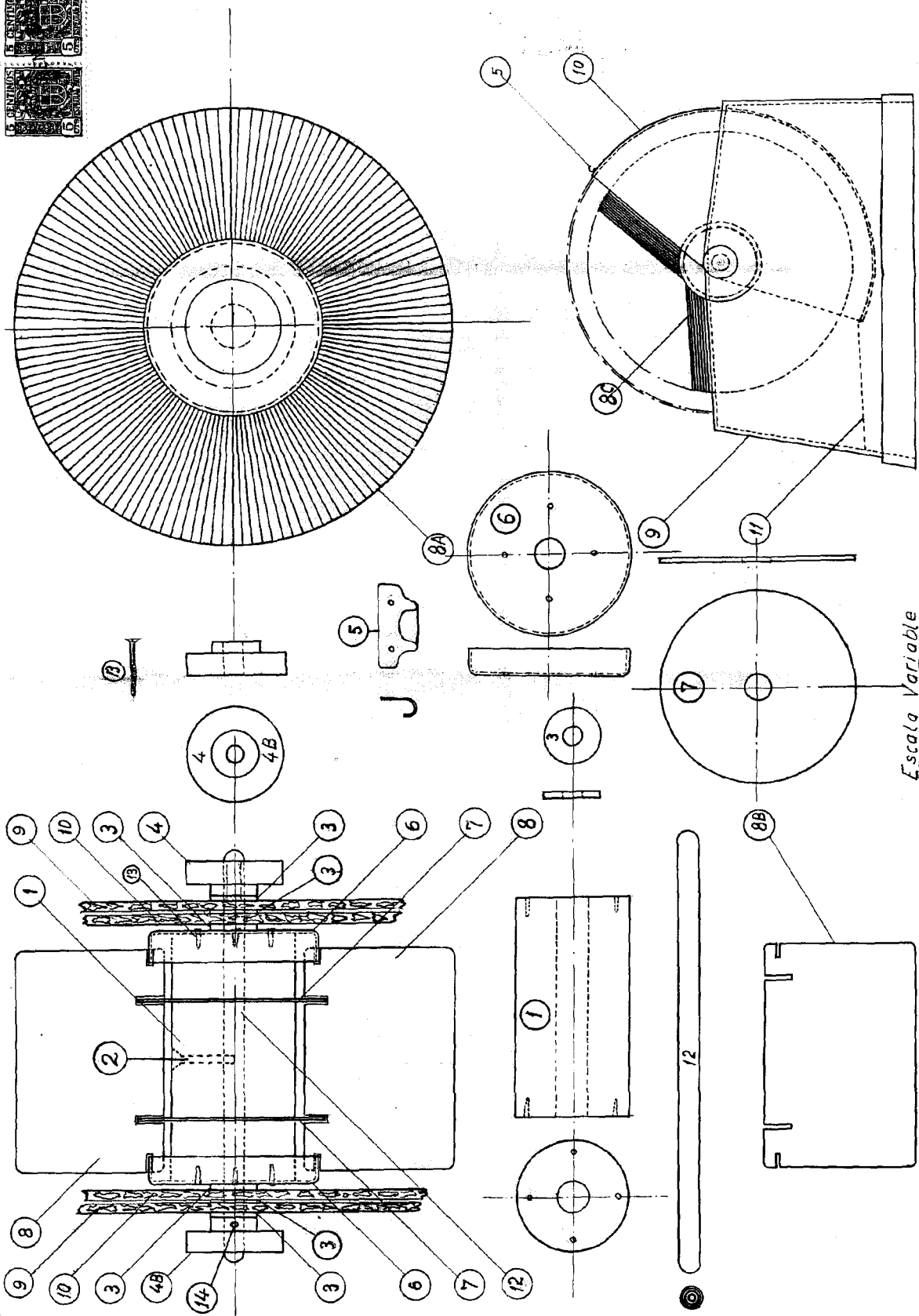
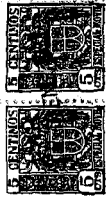

ESCALA VARIABLE

Escala Variable