

34425



MEMORIA DESCRIPTIVA

que se acompaña a una solicitud de MODELO DE UTILIDAD, por veinte años, para España y sus Posesiones, para : "NUEVO ENVASE PERFECCIONADO PARA PRODUCTOS DE CONFITERIA", en favor de Don Esteban Sánchez Colado, de nacionalidad española y residente en ZARAGOZA, calle de Independencia, núm 22.-

El presente Modelo de Utilidad, consiste en un envase de productos de confitería, en especial caramelos, bombones, etc., que ofrece la particularidad de consistir en una parte frontal, que presenta la forma de una figura cualquiera, preferentemente humana o de animal grotesco con silueta que tiende a la humanización, en cuya parte posterior, cuando el conjunto está armado, tiene un depósito para los antes citados productos, y el mencionado conjunto es susceptible de sostenerse en pié.

5

10



15 Para dar mayor facilidad a la explicación, se acompaña una hoja de diseños, en la que la figura 1ª, representa el envase abierto, por su parte delantera, y la figura 2ª, lo representa, igualmente abierto, por su dorso.

20 La parte frontal (1), la constituye una silueta de figura humana grotesca o de animal humanizado de líneas similares a las que pueden verse frecuentemente en los films de dibujos animados; esencialmente, la figura habrá de ser de mayor anchura por su parte inferior, toda vez que sirven como lateral del envase.

25 A los lados de esta parte frontal, y formando una misma pieza con ella, se han situado los laterales de forma triangular, que van separados por una estría longitudinal que permita su doblez, sin deterioro de la cartulina o similar de que la figura está fabricada. Estos laterales (3 y 4) se doblan hacia atrás para el montaje del envase, y en su parte inferior, presentan una oreja de cantos redondeados (3' y 4'), con estría para su doblez, que colabora a cerrar el conjunto cuando se ha montado.

30 La cara frontal (1) tiene una prolongación inferior (2) que se halla provista de dos escotaduras laterales con unas orejas salientes (2'), cuya prolongación, en el montaje, sirve como tapadera del envase; asimismo, tiene una estría longitudinal para facilitar su doblez.

40 Finalmente, por el reverso, se une por medio de pegamento a la parte trasera del cuerpo (1), el cuerpo (5), que actúa como cara posterior del envase, y la que tiene una prolongación rectangular en su parte inferior (7) con dos taladros (8) para encaje en

- 3 -
34425

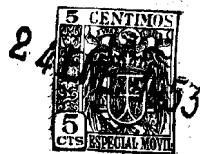

ellos de las orejas (2'), con lo cual queda formado
el conjunto del envase, convenientemente cerrado,
45 siendo susceptible de abrirse presionando hacia fue-
ra la arista (2'-2') , con lo que salen las orejas
de su alojamiento (8) y la caja queda abierta.

- - - - -

NOTA.- Descrito suficientemente cuanto precede, sólo
50 resta consignar que lo que se declara como nuevo, pro-
pio y útil del solicitante, es lo contenido en las si-
guientes

REIVINDICACIONES

1.- Nuevo envase perfeccionado para productos
55 de confitería, caracterizados porque constan de una
parte frontal o delantera que adopta forma de figura
grotesca, más ancha por su parte inferior o base, y cu-
ya cara tiene dos cuerpos laterales del mismo material,
que será preferentemente cartulina o similar, cuyos
60 cuerpos tienen forma triangular y llevan una estría
longitudinal que sirve para que, doblándose por ella,
queden formando los laterales del envase; teniendo di-
chos cuerpos en su parte inferior o base, una oreja
doblable por el procedimiento citado, que actuará como
65 cooperadora al cierre del envase cuando éste se haya
montado.

2.- Nuevo envase, según primera reivindicación,
caracterizado porque el cuerpo o figura central, tiene
una prolongación rectangular en su base, que actúa co-
70 mo tapa del envase, cuya prolongación tiene unas esco-
taduras y orejas laterales junto a su arista externa,
para facilitar el cerrado del envase, y estría apta
para la doblez.

3.- Nuevo envase, según reivindicaciones que



75

antecedente, caracterizado porque en la parte posterior de la cara frontal, o sea, la que adopta forma de figura, se ha situado una pieza, a partir de su mitad inferior, de forma similar a la de dicha parte frontal, cuya pieza, provista de una oreja superior para ser unida por medio de pegamento, y constituye la cara posterior del envase; llevando en su base una prolongación rectangular, con dos aberturas por las que se introducen las orejas de la tapa de la base de la figura frontal, constituyendo la tapa del envase cuando éste ha sido montado; habiéndose provisto al conjunto, de estrías y medios aptos para montaje y pegamento de las citadas piezas.

80

85

4.- "NUEVO ENVASE PERFECCIONADO PARA PRODUCTOS DE CONFITERIA".

90

Todo según queda descrito en la presente memoria, que consta de cuatro hojas foliadas y mecanografiadas por una sola cara, con noventa y tres líneas y dibujo que se acompaña.-

Madrid, 24 de Enero de 1.953

P.A.

Chazaray
EL AGENTE OFICIAL.-

212

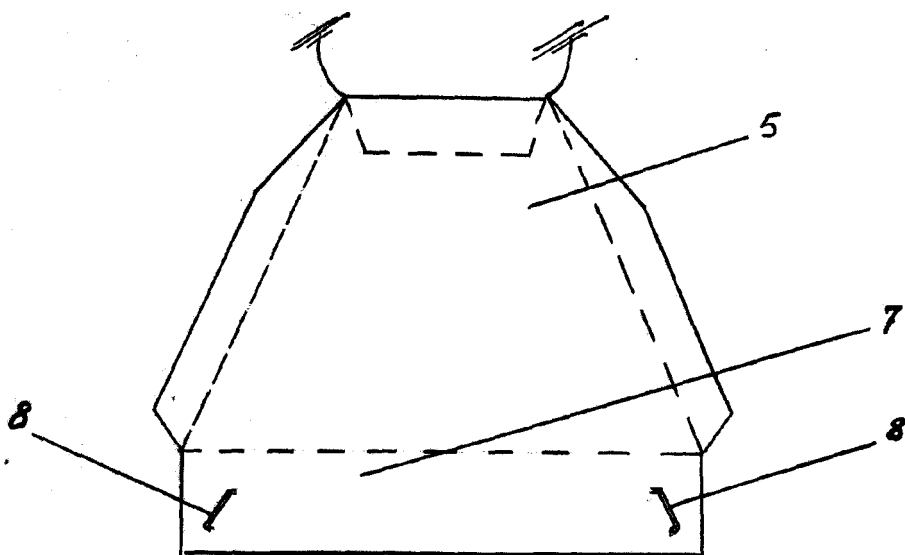
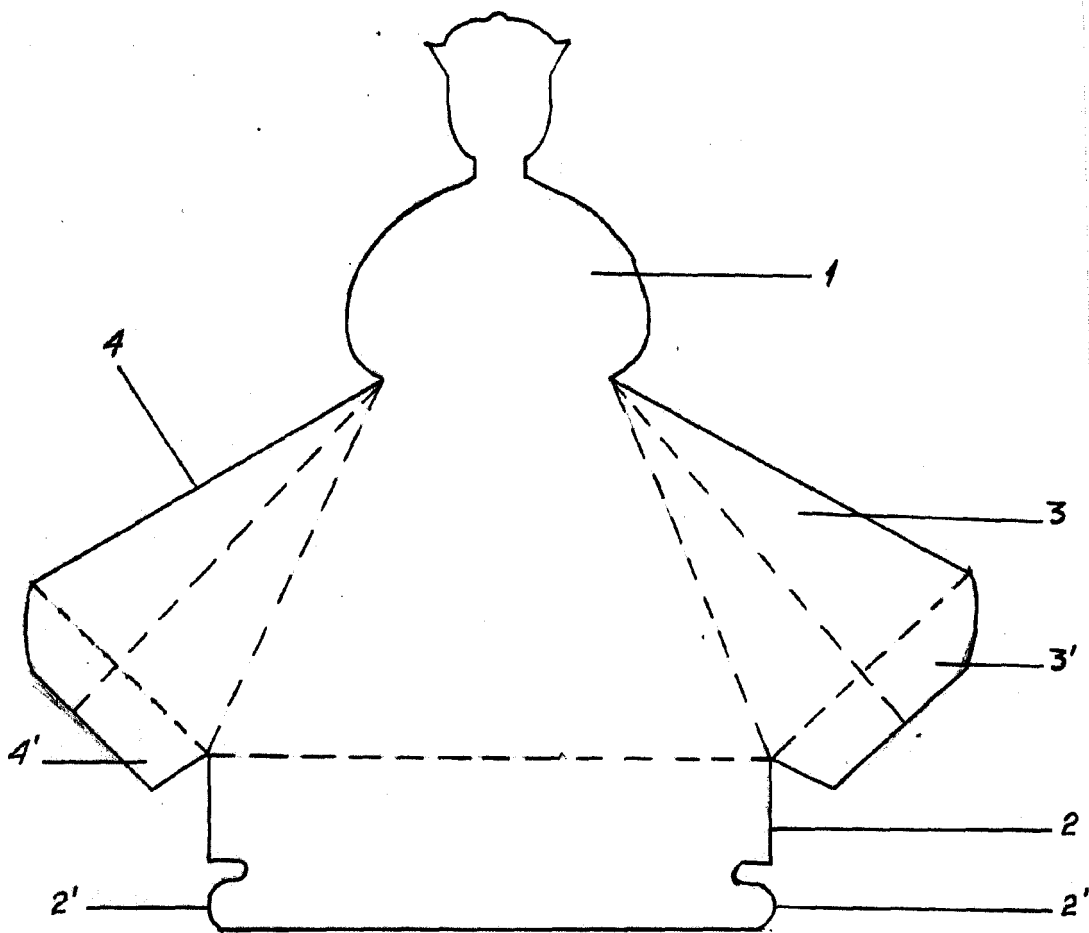

ESCALA VARIABLE

MADRID 24 ENERO 1953

Callaraya