

34366



34366

34366

MEMORIA DESCRIPTIVA
DE UN
MODELO DE UTILIDAD
por veinte años.

5.- Cuyo registro se solicita a favor de D. MANUEL PORVEN
SAN MARTIN, de nacionalidad española, residente en La Co-
ruña, Barrera 11 y 13, quien manifiesta que lo que es ob-
jeto de éste modelo de utilidad, es nuevo y propio del so-
licitante y se refiere a:

10.- CAJA-ENVASE DIVISIBLE O FRACCIONABLE PARA
CONTENER Y TRANSPORTAR HUEVOS.-----

15.- El modelo de utilidad, cuyo registro se solicita, reúne
las condiciones de novedad y utilidad indispensable pa-
ra su registro, toda vez que no existe ni es conocido otro
modelo semejante que reúna las condiciones y característi-
cas que concurren en esta caja-envase, que a más de ser
fácilmente manejable por el reducido tamaño de sus dimen-
siones, la hace insustituible para contener y transpor-
tar huevos, toda vez que con su empleo existe un ahorro
completo de las materias que actualmente se vienen em-
pleando, como con virutilla y otros.

20.- Además de este ahorro, ya bastante considerable se dispon-
drá, con el uso de éste envase, de otras ventajas, como es el
25.- poder almacenar mayor cantidad en un mismo espacio y el
que los gastos en concepto de portes, acarreos, etc., sean
menores al quedar restado el peso de la virutilla y par-
te de los embalajes de madera, por poderse contener, en
estos, mayor número de huevos, aparte de que para la venta



30.--

al detall ofrecerán una garantía de procedencia y calidad indicados en las mismas o en los correspondientes precintos; y también gran facilidad en su manejo, tanto para el comprador como para el vendedor para contarlos, eliminando las frecuentes roturas, envolturas, etc.

D E S C R I P C I O N

35.--

Esta caja-envase consta de dos cuerpos (Fig.1), en uno de cuyos lados se harán las hendiduras y cortes necesarios (1, Fig. 1) para poder introducir los huevos.

40.--

Estos grupos de hendiduras y cortes, que se harán en número igual al de los huevos que se deseen envasar, para lo cual las dimensiones de la caja serán proporcionales, irán dispuestos de tal manera, formando unas pestañas, que una vez introducido el huevo, dichas pestañas quedarán en el interior del cuerpo (3, Fig.1 y 2) para amortiguar los golpes que en el transporte pudieran ocurrir, evitando su rotura.

45.--

Una vez colocados los huevos, en uno de los cuerpos, como se indica en la Fig.2, otro cuerpo más, de las mismas características, cubrirá la parte descubierta de aquellos, quedando ya formada la caja y dispuesta para la colocación del precinto en el que, como ya queda dicho, se indicará la marca o procedencia, la correspondiente garantía u otros datos que pudieran interesar.

50.--

Como ya queda indicado también éstas cajas, podrán contener el número variable de huevos que se desee, ya que, por ser muy interesante especialmente para la venta detallada, se fabricarán estas cajas para la capacidad deseada, es decir para uno o más huevos.

55.--

Una vez precintadas podrán acondicionarse en grupos de tantas cajas como se desee (Fig.3) y por medio de un juego de fajas o precintos quedará formado, con las cajas agrupadas, un solo envase que luego, para su venta, o consumo, podrá fraccionarse a comodidad, quedando siempre la parte sobrante formando un solo grupo debidamente precintado.

60.--



- 65.- Para ello y suponiendo que las cajas que se deseen agrupar se sean cuatro (A,B,C,D,fig.3) todas ellas precintadas independientemente, se formará el envase de la manera siguiente:
La caja A y B se precintarán formando una sola.
La caja AB formará con la C un solo grupo empleando un nuevo precinto; y por último la caja ABC se precintará nuevamente con la D, formando las cuatro cajas un solo envase.
- 70.- Una vez que para su venta se desee fraccionar el envase, se irán suprimiendo con lo que quedarán separadas las porciones deseadas quedando el sobrante siempre formando un solo grupo debidamente precintado.
- 75.- Resta decir, que la caja-envase objeto de éste modelo de utilidad, puede construirse en cualquier material, especialmente en cartón, por ser éste uno de los más económicos, como igualmente que el tamaño puede aumentar o disminuir, pero conservando siempre las características anteriormente descritas.

80.-

REIVINDICACIONES

- 1ª.-Se reivindica caja-envase divisible o fraccionable para contener y transportar huevos, caracterizado por estar formada por dos cuerpos y en cada uno de los lados de dichos cuerpos, llevará los cortes y hendiduras necesarios para poder introducir los huevos.
- 85.- 2ª.-Se reivindica caja-envase divisible o fraccionable para contener y transportar huevos, caracterizada porque los cortes y hendiduras a que se alude en la reivindicación precedente, forman unas pestañas, las cuales una vez introducido el huevo quedarán en el interior del cuerpo para amortiguar los golpes que en el transporte puedan producirse.
- 90.- 3ª.-Se reivindica caja-envase divisible o fraccionable para contener y transportar huevos, caracterizada porque una vez introducidos los huevos en cada uno de sus cuerpos, otro cubrirá la parte descubierta de aquéllos, quedando la caja formada y preparada para sus precintajes.
- 95.- 4ª.-Se reivindica caja-envase divisible o fraccionable para

34366



----- 4 -----

- 100.- contener y transportar huevos, caracterizado porque una vez precintada y si así se desea, podrán acondicionarse en grupos de tantas como convenga, formándose un solo envase, por medio de precintos o envolturas.
- 5ª.- Se reivindica caja-envase divisible o fraccionable para contener y transportar huevos, caracterizado porque el juego de precintos indicados en la anterior reivindicación, permitirá ir separando las porciones que se desee, quedando el resto formando un solo grupo debidamente precintado.
- 105.- 6ª.- Se reivindica caja-envase divisible o fraccionable para contener y transportar huevos, caracterizado porque en la misma caja-envase o en los precintos indicados, a que se aluden en las reivindicaciones precedentes, podrá indicarse la garantía de procedencia y calidad y otros datos que se estimen necesarios.
- 110.- 7ª.- Se reivindica caja-envase divisible o fraccionable para contener y transportar huevos, caracterizado porque para facilitar la venta, podrá fabricarse para la capacidad que se estime necesaria, es decir, para uno o más huevos.
- 115.- 8ª.- Se reivindica CAJA-ENVASE DIVISIBLE O FRACCIONABLE PARA CONTENER Y TRANSPORTAR HUEVOS.
- La presente memoria descriptiva, consta de cuatro hojas, escritas a máquina y por una sola cara.
- 120.-

Madrid, 22 enero de 1953

El Agente Oficial,
JOAQUIN CARLOS ROCA Y DORDA

P. R.

34366



Fig 1

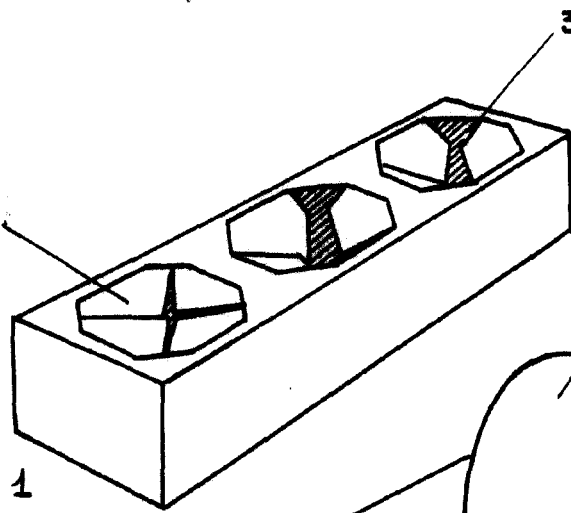
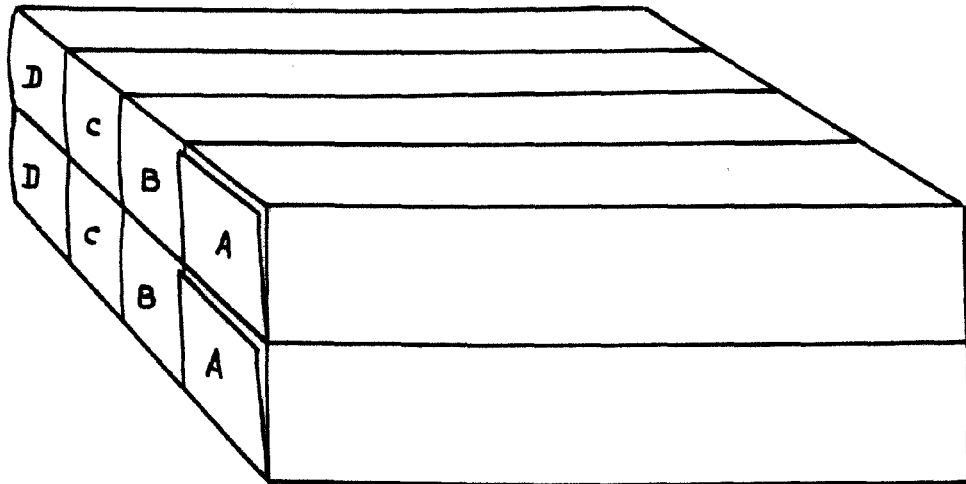
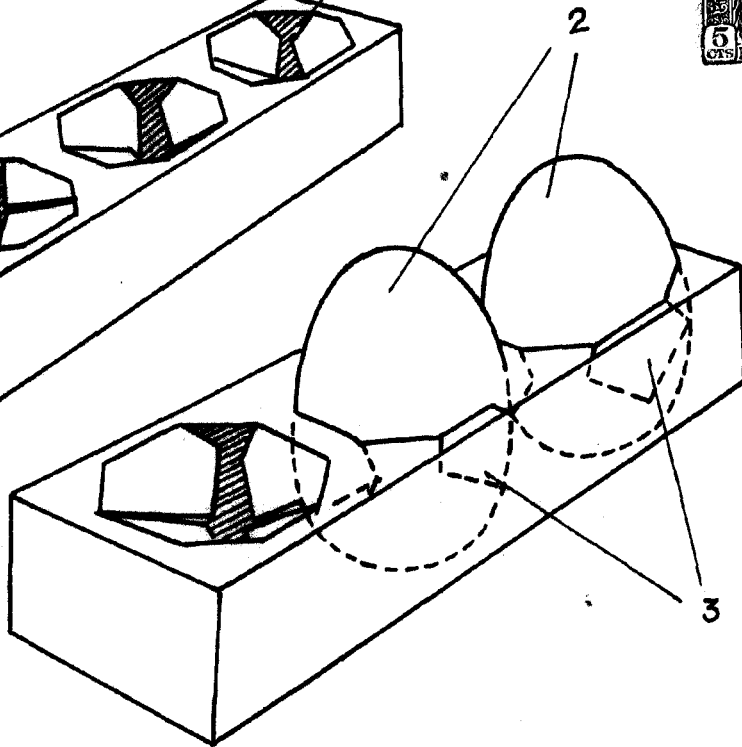
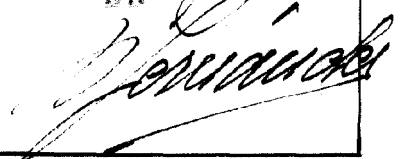

Fig 2



JOAQUIN CARLOS ROCA Y DORDA
E. R.



Roca