



MEMORIA                      DESCRIPTIVA

que se acompaña a la solicitud de

UN MODELO DE UTILIDAD

a favor de D. Tirso y D. Gustavo DELGADO Rubio, de nacionalidad española, residentes en MADRID, Marcelo Usera, 59,

por:

” UN REVOLVER DE JUGUETE ”

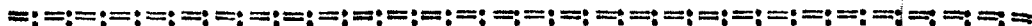

La presente Memoria se refiere, como su enunciado indica, a un revolver-juguete de características especiales, por cuyo objeto se solicita el correspondiente privilegio de MODELO DE UTILIDAD a fin de garantizar a favor de los recurrentes su derecho a la explotación exclusiva



en toda España, Colonias y Protectorado conforme y al amparo del vigente Estatuto sobre Propiedad Industrial.

10 A continuación se hará una detenida descripción del juguete preconizado, con referencia a los planos que se acompañan en los cuales se representa una sencilla forma de realización susceptible de modificación en todas - aquellas partes o elementos que no supongan una alteración fundamental de las características esenciales que reivindicaremos.

15 Según el ejemplo de ejecución representado, el juguete de referencia consta de un cuerpo (1) con la forma peculiar de un revolver, construido en materia plástica preferentemente, y en cuya parte central se aloja una pieza metálica (3) articulada en la parte interior del -  
20 arranque de la culata mediante un centro de giro (2); esta pieza (3) constituye el soporte de todo el mecanismo y se adapta perfectamente al cuerpo del juguete, pudiendo - extraerse, en giro sobre dicho centro (2), realizándose - una tracción ascendente en el pitón (17) situado en su per-  
25 fil superior.

En la referida pieza basculante (3) va montado el gatillo (4) sobre un eje (5) en el que va insertada - también una arandela (6) para separación de un muelle (7) que, al recibir presión por el accionamiento del gatillo  
30 (4), hace funcionar una uña (8) montada en un eje (8'). - Dicha uña (8) se desliza sobre un plano inclinado (19) y provoca el ascenso de la tira de pistones (9) arrollada en un pivote (10).

El gatillo (4) presenta un resbalón posterior



35 (11) que, en el funcionamiento, eleva el martillete (12) montado sobre un eje (13) venciendo la resistencia de un muelle recuperador (14) y al quedar libre dicho martillete del resbalón citado, se efectúa la percusión en la prolongación superior del plano inclinado (19).

40 En la misma pieza soporte (3) se ha previsto una canal superior (16) que comunica con el cañón (18), cuya canal tiene una abertura en su arranque que se tapa con una oreja (15) unida al percutor de manera que los humos de los pistones quemados, son conducidos a lo largo de la  
45 canal y salen al exterior por la boca del cañón (18).

En los planos que se acompañan:

La fig. 1 representa parcialmente el revolver-juguete visto en alzado con la pieza soporte elevada, pudiéndose distinguir claramente todos y cada uno de los  
50 elementos integrantes.

La fig. 2 muestra el mismo juguete, en vista parcial de perspectiva exterior, con los mecanismos acoplados.

La forma, dimensiones y materiales podrán ser  
55 variables y en general cuanto sea accesorio y secundario siempre que no altere, cambie o modifique la esencialidad del objeto que se describe.

Los términos en que queda redactada esta Memoria son ciertos y fiel reflejo del objeto descrito, debiéndose tomar con caracter amplio y nunca en forma limitativa.  
60

-----

34353

N O T A

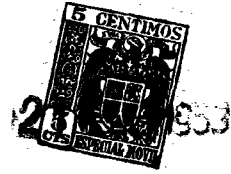

EL MODELO DE UTILIDAD que se solicita recaerá -  
sobre las particularidades características de las siguien-  
tes reivindicaciones:

- 65                    1ª.- Un revolver de juguete, caracterizado por  
comprender un cuerpo principal de forma peculiar, en cu-  
ya parte central se aloja una pieza basculante sobre un  
centro de giro, cuya pieza constituye el soporte de todo  
el mecanismo y puede extraerse para realizar las manipu-  
70                    laciones propias de carga o bien abatirse para su perfec-  
to acoplo al cuerpo mencionado.
- 2ª.- Un revolver de juguete, según la reivindi-  
cación primera, caracterizado porque en dicha pieza bas-  
culante va montado el gatillo en cuyo eje se inserta tam-  
75                    bién una arandela separando un muelle conectado a una uña,  
establecida sobre un eje, cuya uña al recibir presión del  
gatillo, se desliza sobre un plano inclinado y provoca el  
ascenso de una tira de pistones arrollada en un pivote.
- 3ª.- Un revolver de juguete, según las reivin-  
80                    dicaciones anteriores, caracterizado porque el gatillo -  
consta de un resbalón posterior que acciona sobre la ba-  
se del martillete percutor, venciendo la resistencia de  
un muelle recuperador y, al quedar libre el martillete -  
del resbalón citado, se produce la percusión en la pro-  
85                    longación superior del citado plano inclinado.

= 5 = 34353

21

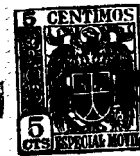

90

4ª.- Un revolver-juguete, conforme a las reivindicaciones que anteceden, caracterizado por una canal establecida en la parte superior de la pieza soporte, en comunicación con el cañón, presentando dicha canal una pequeña abertura en su arranque que se tapa en el disparo por una oreja unida al martillete percutor, de manera que los humos de los pistones quemados son conducidos a lo largo de dicha canal y salen al exterior por la boca del cañón.

5ª.- "UN REVOLVER DE JUGUETE".

-----

Todo según queda expuesto en la precedente Memoria que consta de cinco hojas foliadas y mecanografiadas por una sola cara y hoja de dibujos que a la misma se acompaña.

Madrid, 21 de Enero de 1953.

TIRSO y GUSTAVO DELGADO RUBIO.

P.A.

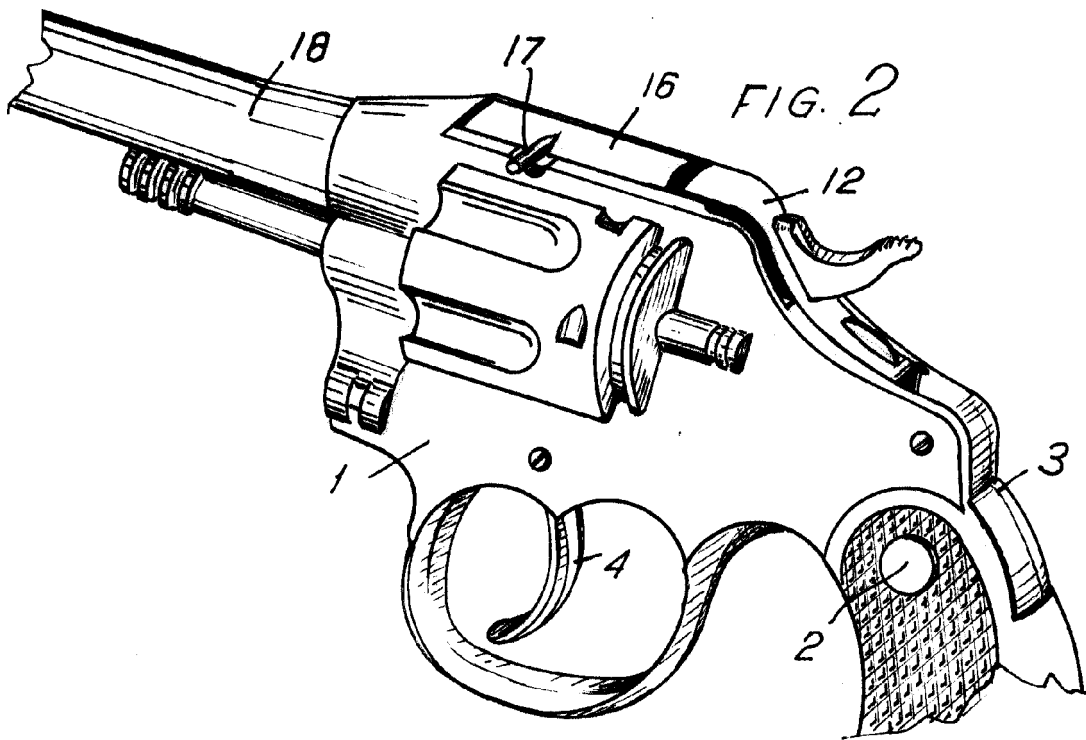
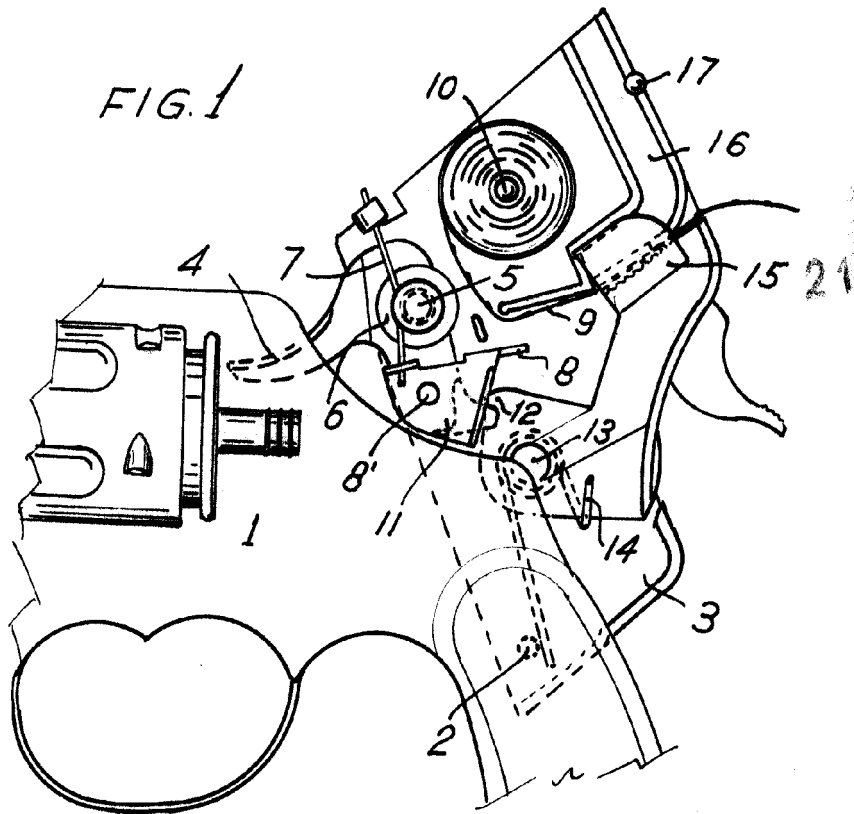

Madrid 21 Enero de 1953

Escala variable.

*Zurro*