

34309



Memoria Descriptiva

para

un Modelo de Utilidad, por 20 años,

a favor de

Don Serafín Arévalo Berasategui

- nacionalidad española -

residente en

Durango - Vizcaya -

Artecalle, 39,

por:

* C O N T R A P U N T O *



El presente modelo de utilidad se refiere a un contrapunto, es decir, al montaje del segundo punto de sujeción de la pieza que se trabaja, en las máquinas herramientas llamadas tornos.

5 Como es sabido, en dichas máquinas van dispuestos un cabezal fijo, que sostiene y proporciona movimiento a la pieza a trabajar, y otro móvil, que corre a lo largo de la bancada del torno y se coloca en la posición en cada caso conveniente, presentando el otro punto de apoyo para dicha
10 pieza. A este cabezal móvil suele denominarse también contrapunto, y tanto él como el cabezal fijo, llevan una punta de acero de quita y pon, que es en la que directamente apoya la pieza sujeta. A la disposición de esta punta en el cabezal móvil, se refiere concretamente el modelo que se reivindica.
15 dica.

Como es sabido, los sistemas de contrapunto actualmente empleados, cuando en las máquinas herramientas han de colocarse piezas de gran peso, pueden difícilmente ser utilizados; pues descartados los fijos, incluso los giratorios conocidos, debido al sistema de giro, sufren sobremanera, deteriorándose rápidamente.
20

Por la disposición que se reivindica, se soluciona plenamente el problema indicado, ya que la carga de la pieza que se trabaja gravita, por lo que a la punta del cabezal
25 móvil se refiere, sobre dos rodamientos; uno de simple efecto y otro de doble efecto, suprimiéndose los axiales fáciles de deteriorar.



5 Para mayor claridad concretaremos las caracterís-
ticas de la disposición que se reivindica con referencia a
la adjunta lámina, correspondiente a una forma de ejecución
de la misma, pero que no tiene carácter alguno limitativo,
ya que tal parte del contrapunto se hará, en cada caso, de
las formas y dimensiones que correspondan a la aplicación
concreta a que se destine y como tales variaciones así como
las que puedan hacerse en detalles de presentación u organi-
zación, no afectan a la esencialidad reivindicada, los contra-
10 puntos que se construyan con esas modificaciones no serán si-
no variantes, igualmente comprendidas y protegidas por el
presente registro.

15 La figura representa, parte en sección diametral
y parte en vista longitudinal, un contrapunto establecido de
acuerdo con el modelo que se reivindica.

Con referencia a dicha figura y a los números que
sobre ella designan los distintos detalles del elemento repre-
sentado, que interesan a los fines de esta memoria, la des-
20 cripción del mismo es como sigue:

20 En la punta -1- (rayada en toda la parte en sec-
ción de la figura), que es la que sujeta la pieza a tornear,
se alojan el rodamiento de doble efecto -3- y el radial sim-
ple -5-, así como la tuerca extractora -2-, sujetándose dicha
punta por el prisionero -4-.

25 El cono Morse -6- se introduce a presión en los
rodamientos, por el extremo en que no va sujeto en el cabezal
móvil, con lo que se consigue que los rozamientos, debidos al



peso de la pieza trabajada, desaparezcan por el giro de los rodamientos.

5 Como se vé por la descripción que antecede, los complicados sistemas de montaje actuales, se solucionan de modo muy conveniente con la disposición que se reivindica, ya que no es necesario más que introducir el cono -6- en los rodamientos -3 y 5-, los cuales a su vez están alojados a presión en la punta -1-.

10 Para efectuar el desmontaje, no hay más que extraer dicho cono e introducir un espárrago en la pieza -2-, para desalojar los rodamientos.



N O T A

El presente Modelo de Utilidad, consta de las siguientes reivindicaciones:

5 1ª. - Contrapunto, caracterizado porque, en la pieza que presenta la punta que sujeta la pieza a torneear, se alojan un rodamiento de doble efecto y otro radial simple, así como la tuerca extractora, introduciéndose en esos rodamientos el cono Morse, o elemento análogo, por el cual se coloca la punta en el cabezal.

10 2ª. - Contrapunto -.

Según se describe y reivindica en esta memoria descriptiva.

Se detalla e ilustra con los planos que a la misma se acompañan.

15 La cual consta de cuatro hojas, foliadas y escritas a máquina por una sola de sus caras.

Madrid, a 17 ENE. 1953

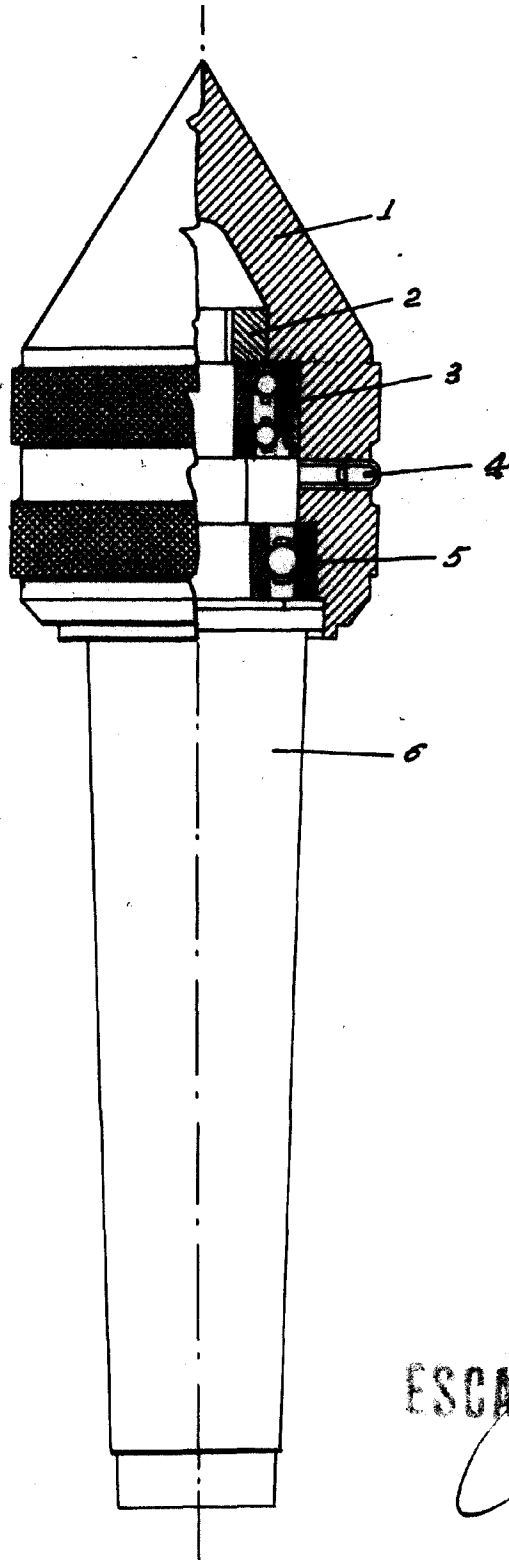

ESCALA VARIABLE