

34241



MEMORIA DESCRIPTIVA

del MODELO DE UTILIDAD, por 20 años, solicitado a favor de los Señores Don Joaquín TORRA Pujol y Don Alberto - TORRA Ferrer, ambos de nacionalidad Española, residentes en MANRESA (Barcelona), calle de Urgel numero 25, por: " UN ENVASE PERFECCIONADO PARA GALLETAS, BIZCOCHOS Y PRODUCTOS ALIMENTICIOS EN GENERAL ".

El presente Modelo de Utilidad hace referencia a un envase perfeccionado para galletas, bizcochos y productos alimenticios en general.

5 Sabido és que las galletas, bizcochos y productos alimenticios en general, como son el café, arroz de calidad, harinas, leche en polvo, confituras, mermeladas y similares, precisan ser envasados en cajas de hojalata o plancha, para evitar que se humedezcan y pierdan sus propiedades, en cuanto a sabor y olor se refiere .

10 Sin embargo y dada la escasez de este material en el mercado, se origina un serio conflicto en los citados envases y su devolución, puesto que su elevado precio obliga a admitirlos de nuevo, muchas veces francamente estropeados, con la consiguiente pérdida para el fabricante .



15 Con el fin de subsanar este inconveniente los recurrentes han ideado y puesto en práctica un nuevo tipo de envases perfeccionados para bizcochos, galletas y productos alimenticios similares.

20 Consiste esencialmente en una caja de cartón, cartulina o material similar de forma prismática o cilíndrica provista de tapa, la cual por sus caras interiores, por las exteriores o por ambas a la vez, presenta adherida una fina película de parafina, resina sintética o producto químico semejante que obstruye sus poros y la impermeabiliza por completo, 25 conservando los productos contenidos en su interior todas las propiedades iniciales, sin alterar su olor ni sabor.

En los dibujos de la hoja adjunta y a título de ejemplo, se representa un caso particular de realización práctica del envase descrito, mostrando la figura 1, una realización del mismo en una caja para galletas y la figura 2, un corte de 30 dicha caja por la línea A-B de la figura 1. En tanto que la figura 3, muestra un caso de caja cilíndrica.

35 Siguiendo los diseños, vemos la caja -1-, formada por cartón o cartulina provista de la tapa -2- la cual presenta en sus caras interiores -3- una capa -4- de recubrimiento impermeabilizante que se aplica asimismo a la cara interna de la tapa -2-.

40 Se fabricará el envase descrito de cartón, cartulina o material análogo, variando las dimensiones, forma y acabado del mismo, así como el producto impermeabilizante empleado y variará en general, cuanto no altere, modifique o cambie su esencialidad.



 N O T A

Se reivindica como objeto de este Modelo de Utilidad:-

1^a.- Un envase perfeccionado para galletas, bizcochos y produc-
45 tos alimenticios en general, que esencialmente consiste en una
caja de cartón, cartulina o material similar, de forma prismáti-
ca o cilíndrica, provista de tapa, la cual por sus caras inte-
riores, por las exteriores o por ambas a la vez, presenta adhe-
rida una fina película de parafina, resina sintética o producto
50 químico similar, que obstruye sus poros y la impermeabiliza por
completo, conservando los productos contenidos en su interior -
todas las propiedades iniciales.

2^a.- Un envase perfeccionado para galletas, bizcochos y produc-
tos alimenticios en general.

55 Consta la presente memoria descriptiva de tres hojas foliadas es-
critas por una sola cara.
56

Barcelona, 9 de Enero de 1.953.

P. A.
M. L. NOGA
J. Gallanor

34241



Fig. 1

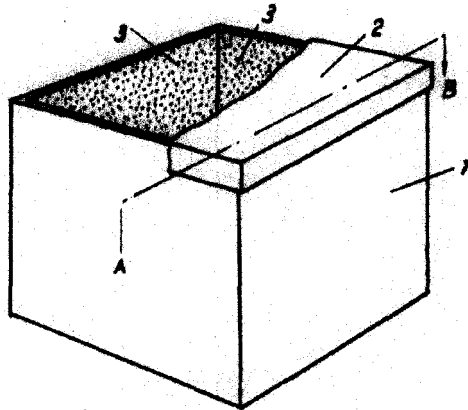

Fig. 2

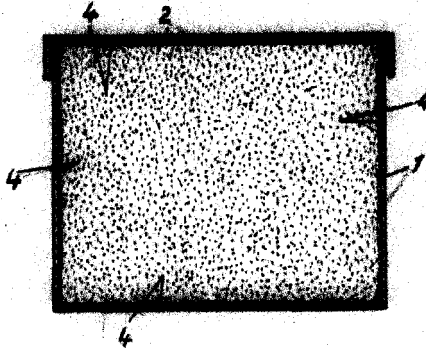
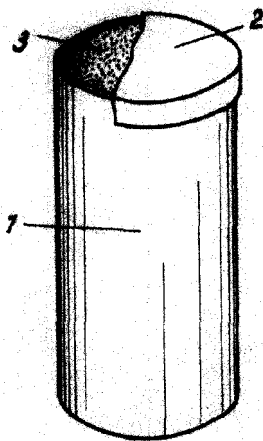

Fig. 3



BARCELONA 9 DE Genio DE 1959

M. L. MORA

P. P. *J. A. Hannon*

Escafa variable.