

•34215

MODELO DE UTILIDAD

por veinte años, a favor de don ALEJANDRO FIGUERAS BERNABEU, de nacionalidad y residencia españolas, domiciliado en Barcelona, calle Mallorca número 533, por UN PASATIEMPO-ROMPECABEZAS.

MEMORIA DESCRIPTIVA

Consiste el pasatiempo-rompecabezas que motiva esta petición de modelo de utilidad en siete piezas representando figuras geométricas: dos de ellas triángulos equiláteros; otra un triángulo equilátero de menor tamaño; dos triángulos equiláteros menores; un cuadrado; y un romboedro.

Estas piezas colocadas en distintas posiciones forman figuras de formas caprichosas ya previamente diseñadas solamente en contorno para resolver el problema de lograr figuras disponiendo adecuadamente todas las piezas del juego.

Forma el pasatiempo-rompecabezas las referidas piezas, un estuche para contenerlas, y un programa con la representación gráfica del contorno de las figuras que pueden ser representadas.

Para mejor comprensión del pasatiempo-rompecabezas que motiva este registro, se adjuntan unos dibujos en los que



1953

se representa el conjunto del mismo, siendo -1- el estuche con su tapa -2- corredera; -3- un triángulo equilátero; -4- otro triángulo equilátero; -5- otro triángulo equilátero pero de tamaño menor; -6- otro triángulo equilátero menor que el mencionado antes; -7- otro triángulo igual que el -6-; -8- es un cuadrado; y -9- es un romboedro.

Las figuras agrupadas son la representación gráfica de algunos de los problemas a resolver con todas las piezas sin que sobre ni falte ninguna.

Se hace constar a los efectos legales del registro que se solicita, que podrá ser variable el número de piezas en forma triangular, cuadrada, rectangular o romboidal u otra figura geométrica que sea apropiada para formar figuras colocando las piezas unas al lado de las otras; asimismo podrá ser variable el tamaño de las mismas, los materiales empleados en su fabricación, y que sean lisas o adornadas con dibujos en relieve, en color o combinación de colores, con o sin inscripciones o leyendas.

REIVINDICACIONES

Se reivindica como objeto de este modelo de utilidad:

1.- Un pasatiempo-rompecabezas, caracterizado por estar constituido esencialmente por siete piezas que representan dos triángulos de igual tamaño, otros dos triángulos de menor tamaño, un triángulo de tamaño intermedio entre los anteriores, un cuadrado y un romboedro.

2.- Un pasatiempo-rompecabezas, caracterizado, además de los consignado en la reivindicación primera, por el hecho de que el pasatiempo va acompañado de un programa en

34215



el que se representa el contorno de diversas figuras para resolver el problema de colocar las piezas en la forma correcta que representen a las figuras del programa.

5 3.- Un pasatiempo-rompecabezas, según las reivindicaciones primera y segunda, caracterizado por el hecho de que el conjunto de piezas sea suministrado en un estuche adecuado, de tapa corredera con tope de retención, y que el conjunto del pasatiempo-rompecabezas lo constituya las piezas, su estuche y el programa con los problemas a resolver.

10

4.- Un pasatiempo-rompecabezas.

Todo tal y conforme a la presente memoria descriptiva, que consta de tres hojas foliadas y escritas a máquina por una cara, y una hoja con dibujos explicativos.

15

Madrid, a

9 ENE. 1953

IGNACIO DE OTTO TORRA
P. D.

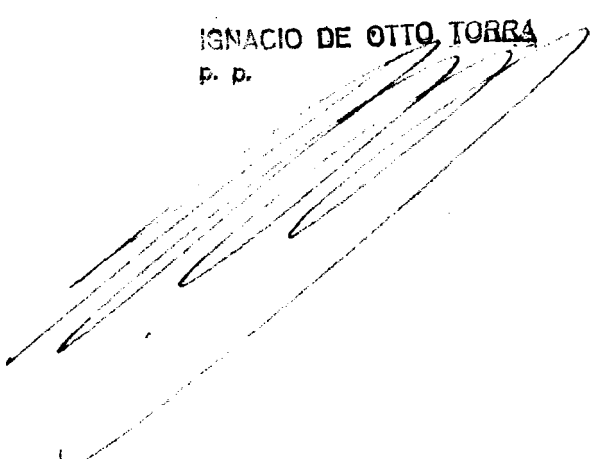

• 34215

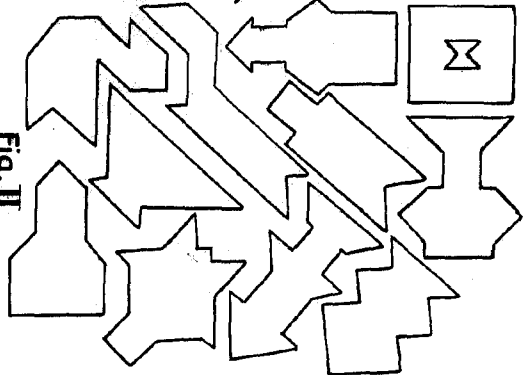
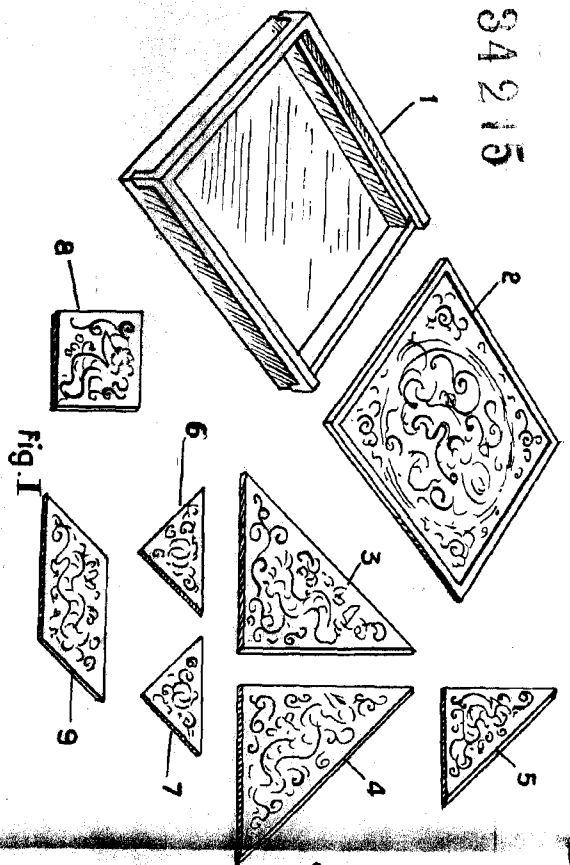

Fig. II

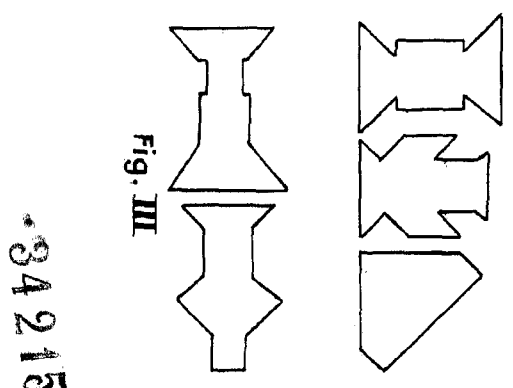

Fig. III

• 34215

ESCALA VARIABLE

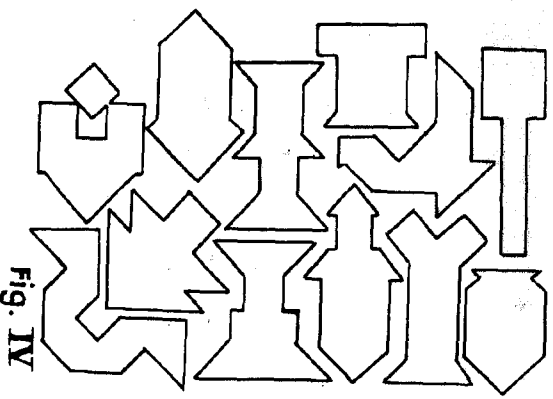

Fig. IV

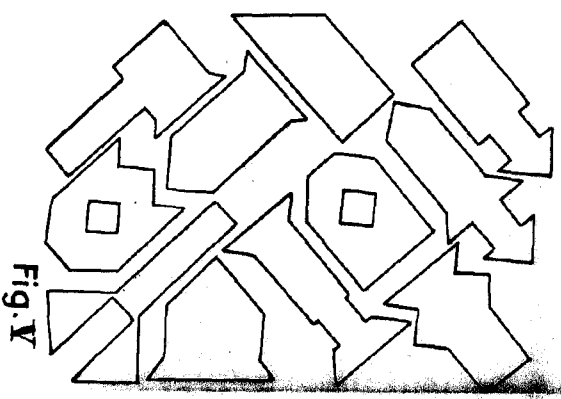

Fig. V

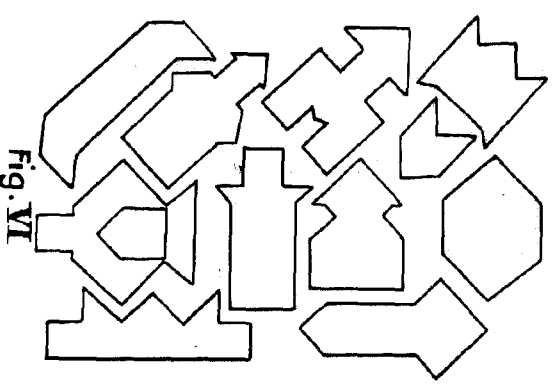
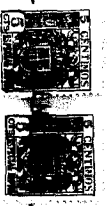

Fig. VI

IGNACIO DE OTTO TORRA
P. D.



NOVA UNICA