

34194



**MODELO DE UTILIDAD**

por 20 años

por "UN MOLINILLO, ELECTRICO, PARA MOLER CAFE Y SIMILARES",  
a favor de Don Bartolomé Garcías Sabater, de nacionalidad  
española, domiciliado en Barcelona, Pinar del Río, 27.

-----

**MEMORIA DESCRIPTIVA**

El molinillo eléctrico para moler café y similares, objeto de este Modelo de utilidad, se describirá con más propiedad refiriéndolo a los dibujos que, con carácter de ejemplo, se adjuntan a esta memoria.

5. Consta esencialmente, este molinillo de café, de un recipiente prismático -1- asentado sobre un sólido y autoestable pedestal -7- y este pedestal forma una amplia base inferior, hueca, prolongada por una sólida columna tubular que encierra y sostiene la armadura o carcasa -9- de un electromotor cuya bobina inductora es -8-, cuyo
- 10.



- inducido es -10-, su colector -11-, y su eje de giro vertical -6-; sosteniéndose este último por el casquillo inferior -12- fijo a la pieza aislante -13-, y por el cojinete de bolas superior -5-. Solidaria con este eje -6-,
15. queda en el interior del recipiente -1- la hélice de cuchillas -3- afianzada por la tuerca de sombrerete -2-. El cojinete de a bolas -5-, queda totalmente protegido por la caja -4-. Inferiormente, la base del zócalo -7- se protege por la rejilla -14-.
20. El recipiente -1- queda cubierto por su boca superior por una tapa, que, según sea el tamaño del molinillo, será de material transparente, ya sea plástico o cristal; o, en los de mayor tamaño, de uso industrial, será metálica y opaca.
25. Todo cuanto no afecte, altere, cambie o modifique la esencia del molinillo descrito, será variable a los efectos legales de este Modelo.
- N O T A.
- Se reivindica como objeto de este registro por Modelo de utilidad:
30. 1.- Un molinillo, eléctrico, para moler café y similares, que se caracteriza por estar formado por un recipiente prismático, en cuyo interior gira una hélice de cuchillas, accionada directamente por un electromotor de eje vertical,
35. ocluido en el interior de un pedestal inferior y autoestable del recipiente.
- 2.- El propio molinillo de la reivindicación anterior, caracterizado por el hecho de que la hélice de cuchillas, sea solidaria con el eje del electromotor, se afiance a éste
40. por una tuerca de sombrerete, y que este eje se apoye so-



bre un casquillo inferior y un cojinete a bolas superior encerrado en el interior de una tapa de protección.

45. 3.- El propio molinillo de las reivindicaciones anteriores, caracterizado porque la boca superior del recipiente se cubra con una tapa, que será metálica en los modelos de carácter industrial, pero que preferentemente, en los de uso doméstico será de material transparente.

50. Sean cuales fueren las circunstancias que concurren con la esencialidad del Modelo de utilidad definido en las anteriores reivindicaciones, cual objeto es:

4.- "UN MOLINILLO, ELECTRICO, PARA MOLER CAFE Y SIMILARES".

Consta la presente memoria de tres hojas foliadas, mecanografiadas por una sola cara y del dibujo unido a la misma.

55. Barcelona trece de diciembre de mil novecientos cincuenta y dos.

P. A. de Don Bartolomé Garcías Sabater,

L. DURAN  
P. P.

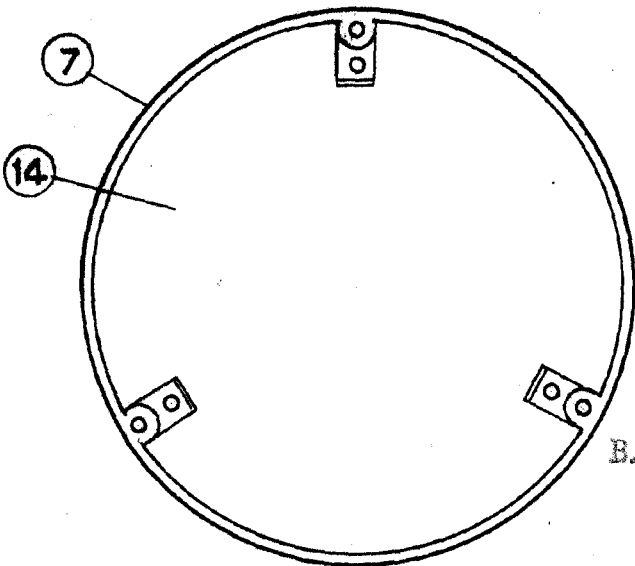
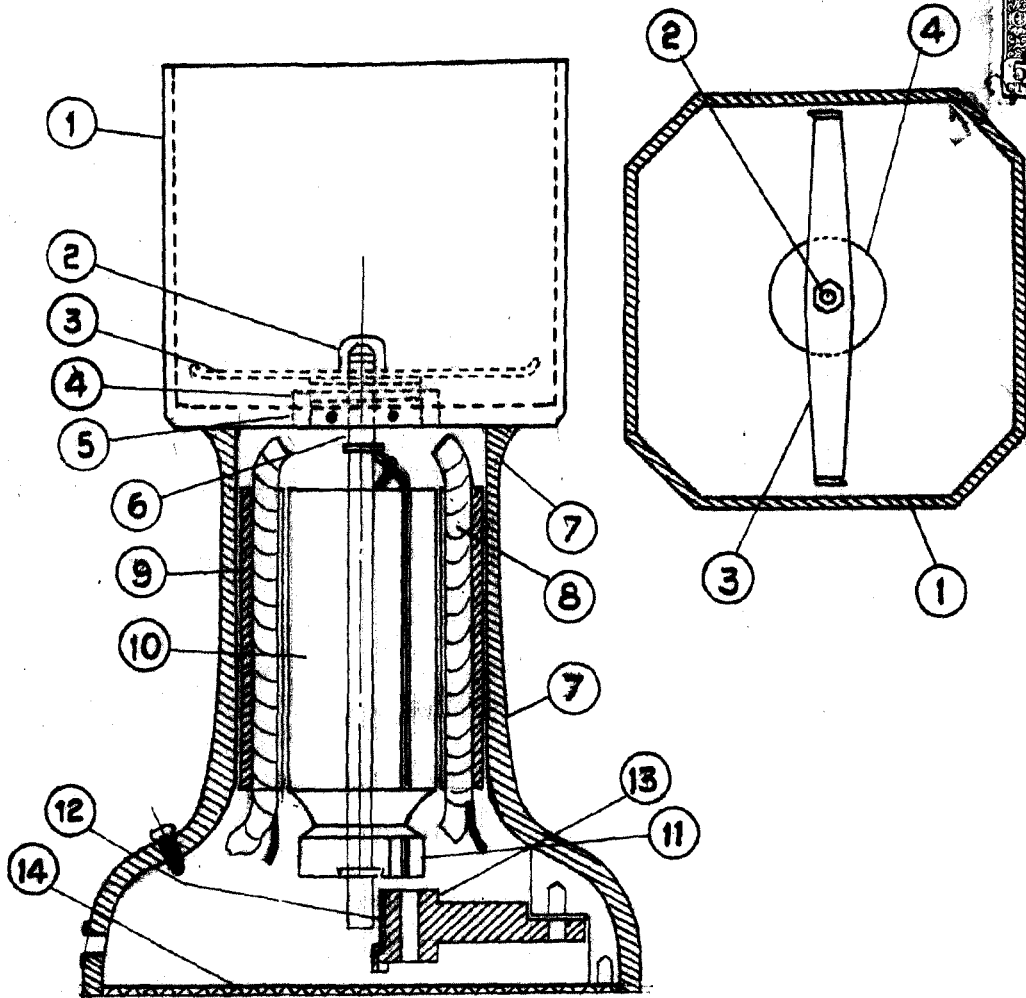

BARCELONA 18 DIC. 1952

L. DURAN  
P. P.

ESCALA VARIABLE