

34 179

34 179.



MEMORIA DESCRIPTIVA

Correspondiente a la solicitud de registro de Modelo de Utilidad que, por veinte años, se solicita para España y sus Colonias, a favor de don Ramón PRIETO ARANA, de nacionalidad española, residente en Eibar (Guipuzcoa), Avenida del Generalísimo núm. 8.

p o r

" NUEVO SACACORCHOS "

Los sacacorchos conocidos, a base de una espiga helicoidal presentan el gran inconveniente de requerir un gran esfuerzo para la extracción del tapón, lo que, por añadidura, destroza éste, con frecuencia, dejándolo inservible e introduciendo trozos del mismo en el interior de la botella.

5

Para evitar estos inconvenientes, se ha ideado y realizado el nuevo sacacorchos, objeto de la presente Memoria descriptiva, uno de cuyos posibles ejemplos de realización se representa



ta, con caracter no limitativo, en los dibujos adjuntos.

10 La Fig.1ª de los mismos representa una sección central del aparato; la Fig.2ª es una perspectiva de conjunto; y la Fig. 3ª es la sección del sistema de cierre.

15 Está formado por dos cuerpos simétricos troquelados (1) y (2), unidos entre sí mediante remaches (5) y provistos en su parte superior de un orificio para alojamiento de un eje de giro (7). Al lado opuesto presenta un punto (E) en forma de casquete esférico y en la parte central forma unas escuadras (J), para alojamiento de la corredera (3), completándose en la parte inferior con un alojamiento para el cuello de la botella.

20

La corredera (3) lleva en su parte superior una cremallera y en la inferior está unida por un remache a la pieza (4), portadora de la espira (H).

25 Sobre el eje (7) y entre las piezas (1) y (2), gira la palanca (6), en forma de escuadra y con un engrane (F), concéntrico al eje (7), completándose con un orificio (D) y una muesca (C), en su parte central, y una muesca (A), en el extremo opuesto al engrane.

30 Para su utilización, se repliega la palanca (6) hasta que la muesca (C) aloje el saliente (B) y queda retenida en esta posición por el efecto de muelle del punto (E) en el orificio (D); se introduce en el corcho la espira (H), hasta que el cuello de la botella quede alojado en el apoyo circular inferior del cuerpo (1-2), levantando seguidamente la palanca (6) la cual en su movimiento circular ascendente, hace girar el engrane (F), lo que, mediante los dientes (G) de la cremallera de la corredera (3), provocará el movimiento rectilíneo ascendente de ésta y, con ello, la extracción del corcho, sin ningún esfuerzo, dado que, por ser la longitud de la palanca (6) varias veces mayor que la del radio del engrane (F), el esfu-

35

40



erzo a realizar será inversamente proporcional a dicha longitud. Para completar el dispositivo, la muesca (A), de la palanca (6), permite la apertura de tapones corona.

45 Claro es que el ejemplo descrito y representado podrá, dentro de las normas generales que quedan espuestas, variar en detalles de materia, forma y dimensiones.

EN RESUMEN: El Modelo de Utilidad que, por veinte años, se solicita para España y sus Colonias, ha de recaer sobre las siguientes reivindicaciones:

50 1ª:- "NUEVO SACACORCHOS", que se caracteriza por estar formado por dos piezas simétricas troqueladas, que se unen con remaches para formar el cuerpo, el cual forma en la parte inferior un alojamiento para el cuello de la botella y en la superior un orificio que soporta un eje sobre el cual gira el extremo dentado de una palanca acádada, que engrana con una 55 cremallera de la corredera, portadora de la espira que se introduce en el corcho, que se desliza por el cajeadado que forman unas escuadras dispuestas en el cuerpo, con movimiento rectilíneo ascendente, al levantar la palanca, previamente 60 abatida sobre el cuerpo, hasta hacer coincidir una muesca de la palanca con un saliente del cuerpo, manteniéndose en esta posición merced al efecto de muelle de un punto en forma de casquete esférico que se introduce en un orificio de la palanca. la cual dispone, además de una muesca para la extracción 65 de tapones corona.

2ª:- Por último, se reivindica como objeto sobre el cual ha de recaer el Modelo de Utilidad que se solicita, por -----

" NUEVO SACACORCHOS "

Todo conforme queda expresa en la presente Memoria descrip

34 179



- 4 -

70

tiva, que consta de cuatro páginas mecanografiadas y plano -
que se acompaña.

Madrid, a 8 de Enero de 1.953.

P.A.

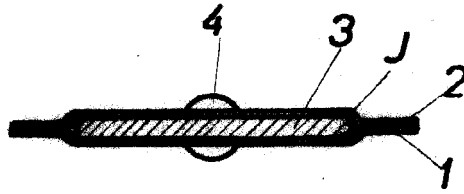

Fig. 1

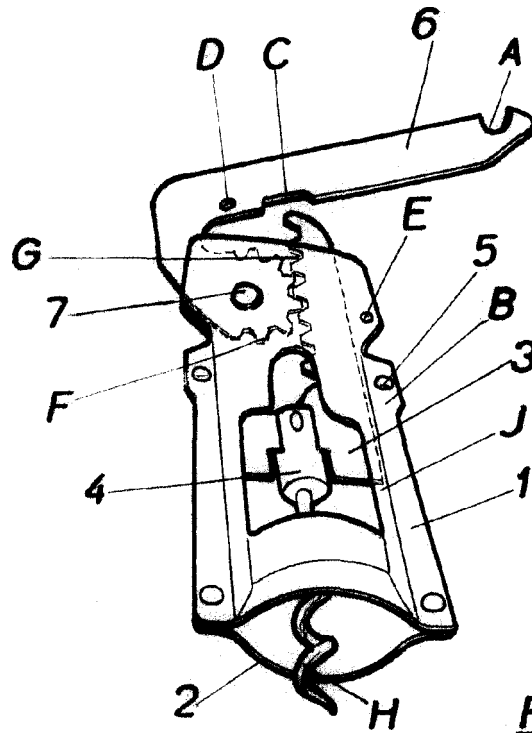

Fig. 2

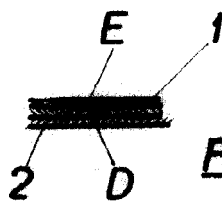

Fig. 3

Madrid, 8 Enero de 1953

P.A.,

ESCALA VARIABLE