



1318

34129.

34129

MEMORIA DESCRIPTIVA

Correspondiente a un Modelo de Utilidad por veinte años, para todo el territorio español, colonias y protectorados, por: CARPETA ESTUCHE DE PAPEL PARA TOCADOR, a favor de Doña Marta Fernández Benjumea, de nacionalidad española, domiciliada en M A D R I D, calle de Velázquez nº 57.

=====

5 El presente Modelo de Utilidad tiene por objeto garantizar la explotación exclusiva de un nuevo estuche o carpeta de papel para uso en lugares públicos, con objeto de evitar el empleo de toallas en ciertos menesteres de limpieza.

10 Este estuche es de gran utilidad en los hoteles y restaurantes para que las señoras puedan quitarse el carmín de los labios y los caballeros limpiar las cuchillas y otros utensilios del afeitado o aseo, conservando así limpias más tiempo las toallas.

Consta de una envoltura o carpeta y un cuaderni-



llo de hojas que puede ser recambiable o no, sirviendo al propio tiempo como medio publicitario.

15

En el plano adjunto, al que se hace referencia en esta descripción, se ha representado el estuche en dos figuras, siendo la primera una vista del estuche colgado tal como se ha de emplear y la figura 2 el mismo estuche abierto.

34129

20

En estos dibujos vemos que -2- es la cubierta o carpeta de papel más grueso o cartulina, en la cual se ha previsto un corte -3- para poder coger una hoja del cuadernillo -1- sin necesidad de levantar la tapa. En la parte superior se ha practicado un orificio que atraviesa las cubiertas y las hojas de papel, para pasar un cordón -5- que ha de ser el medio de fijación.

25

El papel del cuadernillo -1- puede ser de distintas clases, bien del llamado de seda, absorbente u otro tipo cualquiera que sirva para los fines a que se destina.

30

Descrito suficientemente el objeto de este modelo, se hace constar que cualquier modificación que se introduzca, ya sea en su forma, dimensiones, proporciones o clase de material empleado, se considerará como propio de este modelo, siempre que no altere o modifique su esencialidad característica.

35

N O T A

Se declaran de novedad en España las siguientes

R E I V I N D I C A C I O N E S

40

1ª.- Carpeta estuche de papel para tocador, que se caracteriza por estar formado por una cubierta de



45

cartón o cartulina doblada por la mitad, provista en uno de sus lados, que ha de constituir el frente, de un entrante o corte que permite coger una hoja del cuadernillo de papel absorbente o de otra clase situado en el interior.

50

2ª.- Carpeta estuche de papel para tocador, según la reivindicación anterior, que se caracteriza por estar provisto de un medio cualquiera de suspensión para ser colocado en los tocadores de lugares públicos, pudiendo ser recambiable o no el bloque o cuadernillo de papel.

3ª.- CARPETA ESTUCHE DE PAPEL PARA TOCADOR.

55

Todo ello tal como se describe y reivindica en la presente memoria que consta de tres hojas mecanografiadas por una sola de sus caras y se ilustra con el plano adjunto.

Madrid, treinta y uno de Diciembre de mil novecientos cincuenta y dos.

FRANCISCO MORIONEE  
P.P.

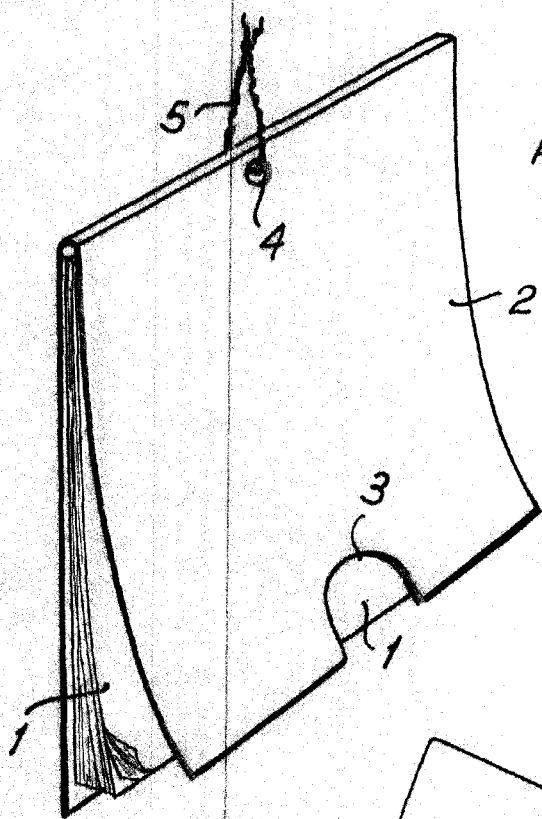

FIG. 1

34129

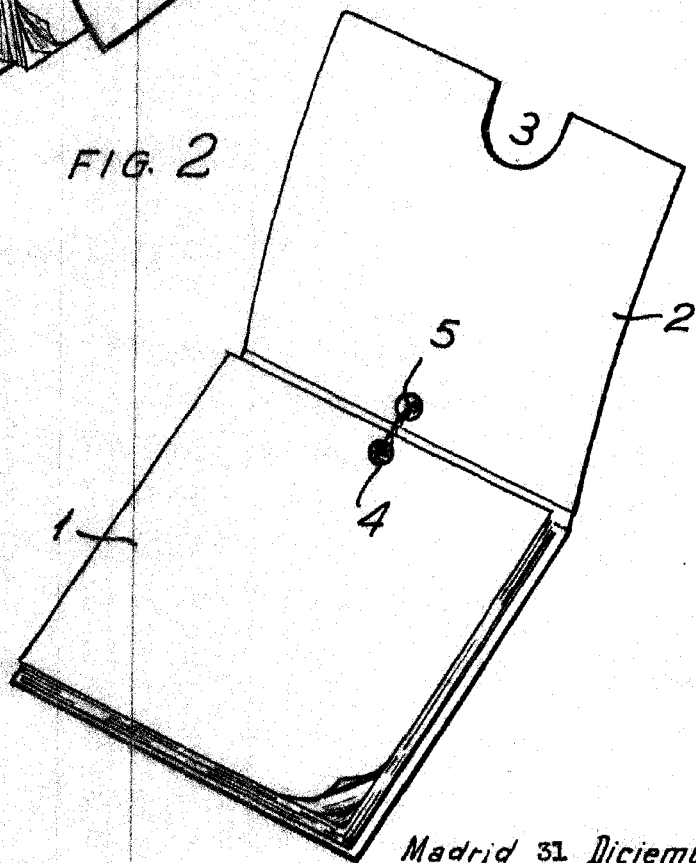

FIG. 2

Escala variable

Madrid 31 Diciembre de 1952

CISCO MORIONES

Lab.