



M O D E L O  
D E  
U T I L I D A D

para "UN CALCETIN ESPECIALMENTE REFORZADO", a favor de la ra  
zón social española, Industrias Valls, S.A., domiciliada en  
Igualada (Barcelona), Paseo de Verdaguer, 22-24.

- . -

MEMORIA DESCRIPTIVA

El presente modelo de utilidad se refiere a un calce  
tín especialmente reforzado.

- Más concretamente, se refiere el modelo a los calceti  
nes obtenidos en máquinas circulares, comunmente llamadas Stan  
5. dard de doble cilindro, o sea, máquinas circulares de hacer  
calcetines, y que trabajan con aguja de doble cabeza o gancho,  
llamada aguja links.

- Es una característica de los calcetines producidos por  
estas máquinas, que siendo calcetines de fantasía, no tienen  
10. costuras en la parte posterior ni laterales, otra caracterís  
tica es también que, dado el trabajo de la máquina, la parte  
reforzada del talón, por la parte posterior, no es lo suficien  
temente alta para alcanzar a cubrir la zona donde mayor desg  
te sufren los calcetines, o sea, la parte que, por el uso, al  
15. caminar, va rozando el borde posterior del zapato y es por es

3 4 1 2 5



- ta parte, sin duda, por donde acaban rompiéndose la mayoría de los calcetines, casi tanto o más que por la puntera en el desgaste producido por el roce de las uñas, con la desventaja que, mientras estos últimos rotos, una vez surcidos, quedan ocultos por el zapato, los zurcidos en la zona digamos de sobre-talón, antes mencionada, quedan visibles casi por completo, pues el zapato no alcanza a cubrirlos. Y tratándose de calcetines de alta calidad y, por consiguiente, costosos, es de vital importancia la duración del mismo.
- 5.
10. El modelo representa una mejora sobre este tipo de calcetines de alta calidad, en el sentido de obtener una zona intermedia reforzada entre el final del cuerpo o pierna del calcetín y el comienzo del formado del talón, a fin de reforzar esta parte intermedia, que normalmente es débil y precisamente dispuesta en la posición más trabajada del calcetín en su uso.
15. La zona intermedia o de refuerzo que caracteriza el modelo que se describe, comprende una franja substancialmente trapezoidal, dispuesta en substitución de la parte final del cuerpo del calcetín y en una anchura que va progresivamente aumentando, hasta alcanzar el ancho del refuerzo del talón en donde prácticamente termina.
20. Para facilitar la explicación, se acompaña a la presente memoria una lámina de dibujos, en la que se ha representado un caso de realización, que se cita únicamente a título de ejemplo.
25. En el dibujo:  
la figura 1ª muestra, en alzado, la vista lateral del calcetín, en la porción necesaria para la explicación, y  
la figura 2ª muestra al propio calcetín en vista posterior, hallándose extendido para indicar la zona reforzada.
- 30.

3 4 1 2 5



En la figura se representa, en -1-, el cuerpo o pierna del calcetín, en -2- se indica el formadã del talón, siendo particularmente la zona -3- la de refuerzo especial objeto del modelo que se describe.

5. Esta zona -3- obtenida en el trabajo de la máquina, antes de que ésta entre en el de formado del talón, constituye una franja substancialmente trapezoidal, en la que se pasa desde la anchura de su base menor -4-, que corresponde al cuerpo o pierna del calcetín, en progresión, por incremento de agujas, hasta llegar a la base mayor -5-, a partir de la cual comienza el formado -2- del talón.

10. Se aprecia, pues, que en el modelo queda la zona -3- o reforzada, interpuesta o intermedia entre el cuerpo o pierna -1- y el talón -2-, dotando al calcetín de una resistencia precisamente en la parte más trabajada y expuesta a desgaste y rotura.

15. El modelo, dentro de su esencialidad, puede ser llevado a la práctica en otras formas de realización que difieran en detalle de la indicada a título de ejemplo, a las cuales alcanzará igualmente la protección que se recaba. Podrá, pues, construirse en cualquier forma y tamaño, empleando para su fabricación los materiales más adecuados: por quedar todo ésto comprendido dentro del espíritu de las reivindicaciones.

N O T A

25. Descrito el objeto y utilidad de la invención, lo que se declara como no divulgado ni practicado en España, comprende de las siguientes reivindicaciones:

3 4 1 2 5



5. 1.ª.- Un calcetín especialmente reforzado, que comprende un calcetín obtenido en máquinas circulares "Standard" de doble cilindro, caracterizado esencialmente por el hecho de que la zona inferior posterior del cuerpo o pierna del calcetín, es tejida especialmente en un trabajo especial, antes de que la máquina entre en el trabajo del formado del talón, formando al efecto una zona reforzada intermedia entre el cuerpo o pierna y talón, que comprende un paso desde una anchura mínima dispuesta en el borde superior de esta zona hasta una anchura máxima igual a la del comienzo del talón, que de esta manera forma continuidad con la zona reforzante.

15. 2.ª.- Un calcetín según la anterior reivindicación, en el que, la zona reforzante indicada, es una franja transversal, que abarca la parte posterior sin costura del calcetín y que, en forma trapezoidal, se extiende desde el final del cuerpo o pierna hasta el comienzo del talón.

20. 3.ª.- Un calcetín especialmente reforzado.  
Según se describe y reivindica en la presente memoria descriptiva, que consta de cuatro hojas, foliadas y escritas a máquina por una sola cara, acompañadas de una lámina de dibujos.

Madrid, a 26 de diciembre de 1952.

INDUSTRIAS VALLS, S.A.

p.a.

JAIMESERN

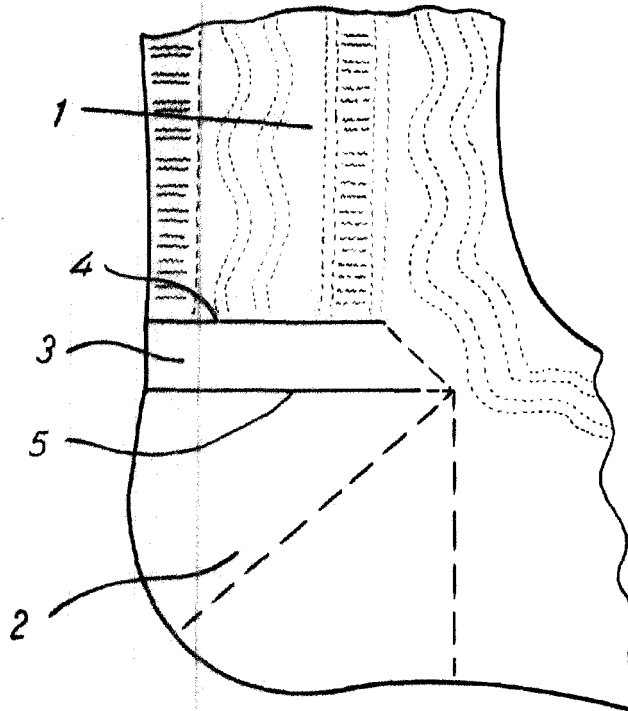

Fig. 1

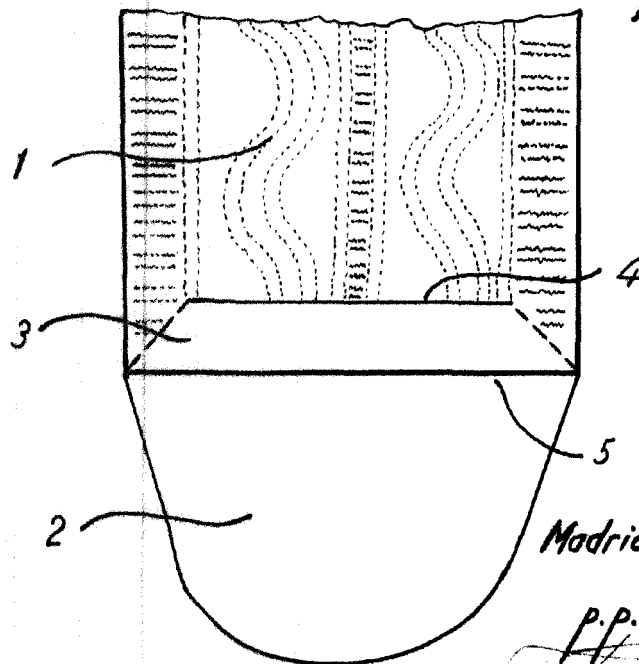

Fig. 2

Madrid, Dicbr. 1952  
Jaime Isern

P.P.  
*[Signature]*