



34110

Dn. Elías Palomá Pujol, de nacionalidad española, domiciliado en Barcelona, calle Llansá, nº 19, solicita registrar un Modelo de Utilidad, por 20 años, para España y sus Colonias, que se refiere a: "ESTUCHE DE CARTON PARA ENVASAR SUPOSITORIOS" (Clase 58) Grupo 6º, del Nomenclator Oficial.-

Los supositorios, cada día más usados para aplicaciones médicas, vienen suministrándose en frascos de vidrio, que contienen varios de ellos, lo que presenta el inconveniente de que, por ser los supositorios, generalmente, de consistencia blanda, y grasienta, se pegan unos a otros, resultando -

5 incómoda la extracción de uno solo.-

Para evitar dicho inconveniente y a fin de mejorar la forma de presentar los supositorios, se ha ideado el nuevo estuche que constituye el objeto de la presente solicitud -

10 de Modelo de Utilidad, el cual se caracteriza, en líneas generales, por el hecho de que los supositorios se envasan, individualmente, en unos pequeños tubos de cartón, provistos del correspondiente tapón, los cuales forman, al ser agrupados, un paquete, que se aloja en un estuche de cartón, que -

15 después de montado y una vez colocados los tapones, correspondientes a cada uno de los varios envases cilíndricos dispuestos en línea, es protegido con una tapa, que cubre el conjunto.-

En el único dibujo que se acompaña y que constituye -

20 parte integrante de la presente memoria descriptiva, se re-



presenta, a modo de ejemplo, una realización práctica del -  
nuevo estuche, que se muestra visto en perspectiva, en posi-  
ción abierta y parcialmente seccionado, para que puedan apre-  
ciarse las características de su montaje.-

25 Haciendo referencia al citado dibujo pasamos a descri-  
bir las particularidades del nuevo estuche, detallando las  
partes que lo integran, al mismo tiempo que hacemos resaltar  
las ventajas de su constitución.-

30 El estuche, propiamente dicho, está formado por una ca-  
ja de cartón, de configuración rectangular, obtenida de una  
sola hoja, convenientemente recortada y plegada por unas lí-  
neas de rebatimiento, que dan lugar a la formación del estu-  
che, que está constituido por unos lados menores -1- -1'- de  
los que sobresalen unas aletas superiores -1"- que se doblan  
35 hacia el interior, una vez montado el estuche y antes de ce-  
rrarlo.-

40 De los propios lados menores -1- -1'- sobresalen, late-  
ralmente, unas pestañas -1"- que sirven para unir las, me-  
diante un adhesivo, a la cara delantera -3-, que limita la  
caja o estuche.-

45 De la cara posterior de dicha caja, sobresale, formada  
por una prolongación de la misma, la tapa -2-, que ha de cu-  
brir el conjunto, una vez rebatida sobre la caja, siguiendo  
las líneas de rebatimiento correspondientes a una franja -2'-,  
que cubre el lado superior de la caja y otra pestaña -2"-, -  
que forma el cierre.-

La pestaña -2"- presenta una lengüeta -5-, que después  
de cerrada la tapa, se introduce en un corte -6-, practicado,  
al efecto, en la cara que constituye la base del estuche.-

50 La cara delantera -3- del estuche presenta una prolon-  
gación -3'- y a continuación de ésta una pestaña -3"- que -



después de rebatidas por sus líneas de pliegue forman la -  
cara superior del estuche.-

55 Dicha cara superior -3'- presenta una serie de taladros  
-4- de diámetro correspondiente al de los envases individua-  
les destinados a contener los supositorios.-

60 El paquete compuesto por la serie de tubos -7-, cerra-  
dos por su base, que forman los envases individuales de los  
supositorios, está constituido por la disposición en línea,  
de varios tubos de cartón, tangentes entre sí, o con una se-  
paración intermedia, unidos por una banda o faja -8-, de pa-  
pel o cartulina, que dá solidez a dicho paquete de tubos, el  
cual es de dimensiones adecuadas para poder ser alojado den-  
tro del estuche, antes de rebatir la pestaña -3'-, que lleva  
65 las perforaciones -4-, coincidentes con los tubos -7-. Cada  
uno de los tubos se tapa con un tapón -9-, que al mismo tiem-  
po que protege el envasado individual de los supositorios, -  
completa el montaje del estuche, dando mayor solidez al con-  
junto.-

70 Naturalmente que el número de tubos, así como su diá-  
metro y altura, podrán variar, al igual que el resto de las  
dimensiones del estuche, y la clase de cartulina, cartón, -  
papel u otro material adecuado empleado en su confección, -  
con tal de que no se alteren, de un modo esencial, las ca-  
75 racterísticas que infunden novedad al estuche que se patenta.

80 El Modelo de Utilidad por: "ESTUCHE DE CARTON, PARA EN-  
VASAR SUPOSITORIOS" cuyo privilegio de explotación en España,  
sus Colonias y Protectorado, se solicita por un periodo de -  
20 años, recaerá sobre las particularidades, que se concre-  
tan en las siguientes,

REIVINDICACIONES

1a.- "ESTUCHE DE CARTON, PARA ENVASAR SUPOSITORIOS" caracte-



85

rizado por el hecho de que está compuesto por una serie de tubos de cartón, cerrados por su base, los cuales consti-  
tuyen los envases individuales de los supositorios, estando dichos tubos dispuestos en línea, tangentes entre si, o con una separación intermedia, formando un paquete, al quedar unidos, entre si, por una faja o banda de papel o cartón.

90

2ª.- "ESTUCHE DE CARTON, PARA ENVASAR SUPOSITORIOS" según la reivindicación 1ª, caracterizado por el hecho de que el estuche, que ha de contener el paquete de tubos, está formado por una caja, de configuración rectangular, obtenida de una sola hoja de cartón, convenientemente recortada y plegada por sus líneas de rebatimiento, presentando unos lados menores de los que sobresalen unas aletas superiores, que se doblan hacia el interior antes de cerrar el estuche, sobresaliendo, de los propios lados menores, unas pestañas, que sirven para unir las mediante adhesivo, a la cara delantera del estuche, la cual presenta una prolongación seguida de una -  
pestaña longitudinal que después de ser rebatidas, por sus líneas de pliegue forman la cara superior de la caja, que -  
presenta una serie de taladros, de diámetro y posición correspondiente a la de los tubos que se tapan con unos tapones, que al mismo tiempo que protegen el envasado individual de los supositorios, completan el montaje del estuche, dando mayor solidez al conjunto, que se cubre con una tapa, plegada sobre el resto del estuche.

95

100

105

110

3ª.- "ESTUCHE DE CARTON, PARA ENVASAR SUPOSITORIOS". Tal como se ha descrito y demostrado en el dibujo adjunto.-

Consta de cuatro hojas foliadas y mecanografiadas por una sola cara.-

Barcelona a 23 de Diciembre de 1952.-

P.A. de Dn. Elías Palomé Pujol.-

*Juan E. Rentería*  
JUAN E. RENTERIA

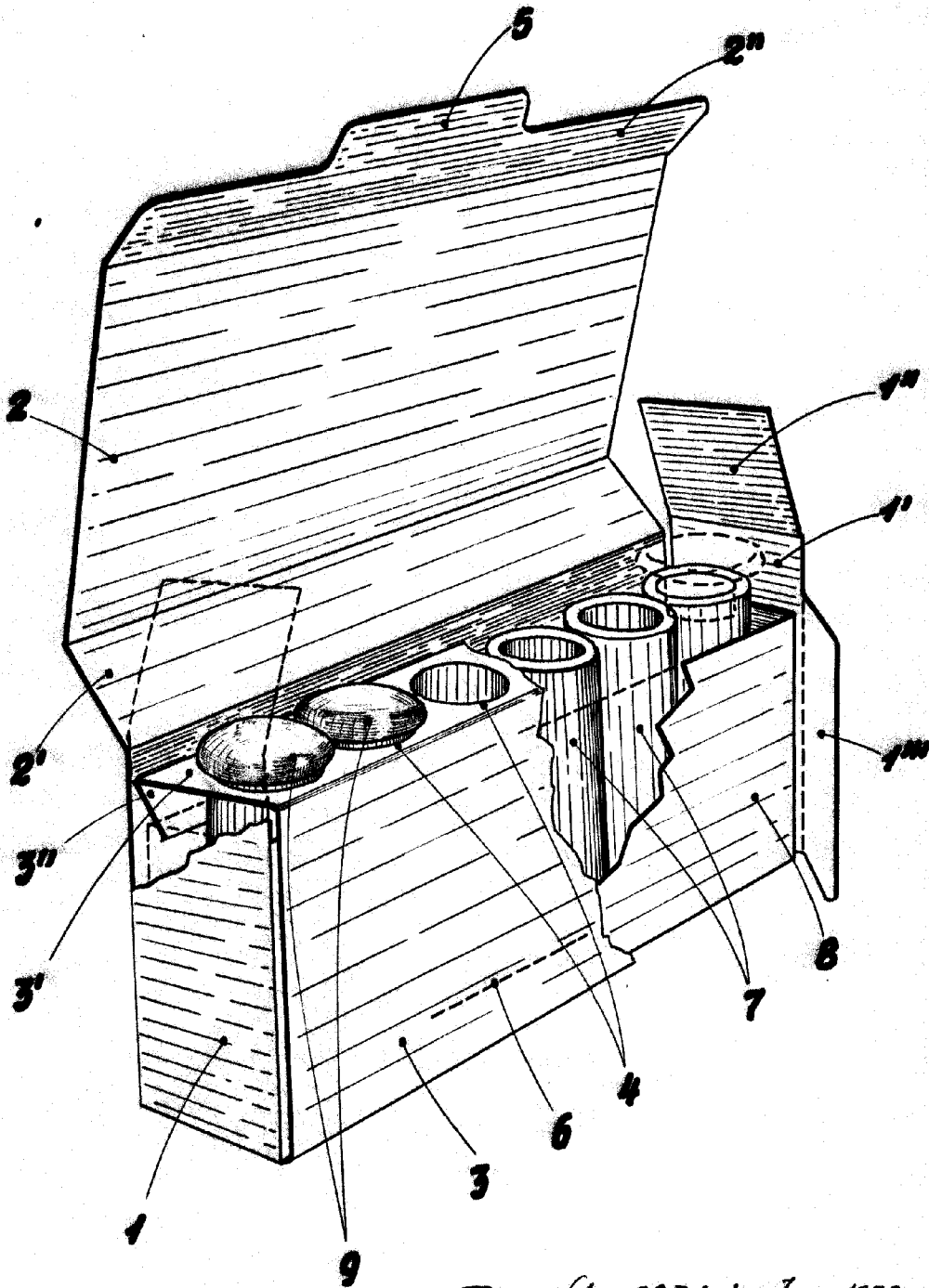

Escala variable

Barcelona 22 Diciembre 1952  
A.N. Juan Palomé Pujol  
Juan B. Ferrer y Laura