

33931

33931.

MEMORIA Y PLANOS

---

33931



1952

## MEMORIA DESCRIPTIVA

---

Correspondiente a la solicitud de registro de un modelo de utilidad que, por veinte años, se solicita para España y sus Colonias, a favor de Don José RUBIO GRACIA, residente en Zaragoza, calle Toledo, número 9. - - - - -

P O R

" ESPEJO RETROVISOR CURVADO Y ANTIDESLUMBRANTE "

---

Los espejos retrovisores empleados actualmente en los automóviles presentan el inconveniente de que fácilmente deslumbran al conductor al recibir un rayo de sol o la luz de unos faros de otro vehículo, su radio de acción o campo visual es reducido, en especial lateralmente, y la fijación de su posición adecuada es imposible o complicada.

Para evitar estos inconvenientes se ha ideado el espejo retrovisor antideslumbrante y curvado que constituye el objeto de la presente Memoria descriptiva y uno de cuyos posibles ejemplos de realización se representa, como ejemplo tan sólo, en los dibujos adjuntos.

El espejo propiamente dicho (1) está formado por una sola cara con plateado gris, cuya curvatura convexa corresponde a la de una superficie esférica perfecta, lo que proporciona un am-



33931

15 plio radio visual no solamente del campo visual posterior sino de los laterales conjuntamente.

20 Para su ejecución se emplea una chapa (2) doblada ligeramente y provista de cuatro uñas (3), que por su configuración especial y por su flexión, ejerce una presión continua sobre el espejo, sujetándolo firmemente y facilitando su recambio.

Sobre el marco del parabrisas va atornillada una chapa (4), a la cual va fija una rótula (5) y otra rótula (6) semejante es solidaria de la chapa soporte del espejo (2).

25 Para la unión de ambas rótulas (5) y (6) se emplean dos pletinas (7) y (8) con cuatro avellanados y un tornillo central pasante (9) que, al mismo tiempo que une las chapas y, con ellas las rótulas, sirve para tensar el juego de éstas y fijar el espejo en la orientación requerida.

30 Claro es que el espejo descrito y representado, podrá ser alterado en detalles de materia, forma y dimensiones, dentro de los principios fundamentales que quedan descritos.

N O T A

35 EN RESUMEN: El presente modelo de utilidad que, por veinte años se solicita para España y sus Colonias, ha de recaer sobre las siguientes reivindicaciones:

40 1ª.- ESPEJO RETROVISOR CURVADO Y ANTIDESLUMBRANTE, que se caracteriza por estar formado por un cristal con plateado gris, cuya forma es la de una superficie perfectamente esférica y que está soportado por una lámina o chapa ligeramente doblada y provista de cuatro o más uñas de sostén, que por su flexión y especial configuración lo fijan fuertemente y permiten el recambio en caso de rotura.

45 2ª.- ESPEJO RETROVISOR CURVADO Y ANTIDESLUMBRANTE, según reivindicación 1ª, que se caracteriza porque para la unión del espejo propiamente dicho al batidor del parabrisas, se fi-

33931



C. 1952

50

ja a este una chapa provista de una rótula y otra semejante se une a la chapa soporte del espejo, efectuándose la unión de ambas rótulas mediante dos chapas provistas de cuatro avellanados y un tornillo pasante que, además de servir de unión entre las pletinas, tensa el giro de las rótulas para fijar la posición del espejo que se desee.

3ª.- Por último, se reivindica como objeto sobre el que ha de recaer el presente modelo de utilidad que, por veinte años se solicita para España y sus Colonias, - - - - -

P O R

\* ESPEJO RETROVISOR CURVADO Y ANTIDESLUMBRANTE \*

Todo conforme queda expresado en la presente Memoria descriptiva que consta de tres hojas escritas a máquina por una sola cara y planos que se acompañan.

Madrid, 18 de Diciembre de 1952

P.A.,

FEDERICO FELIX BARRA

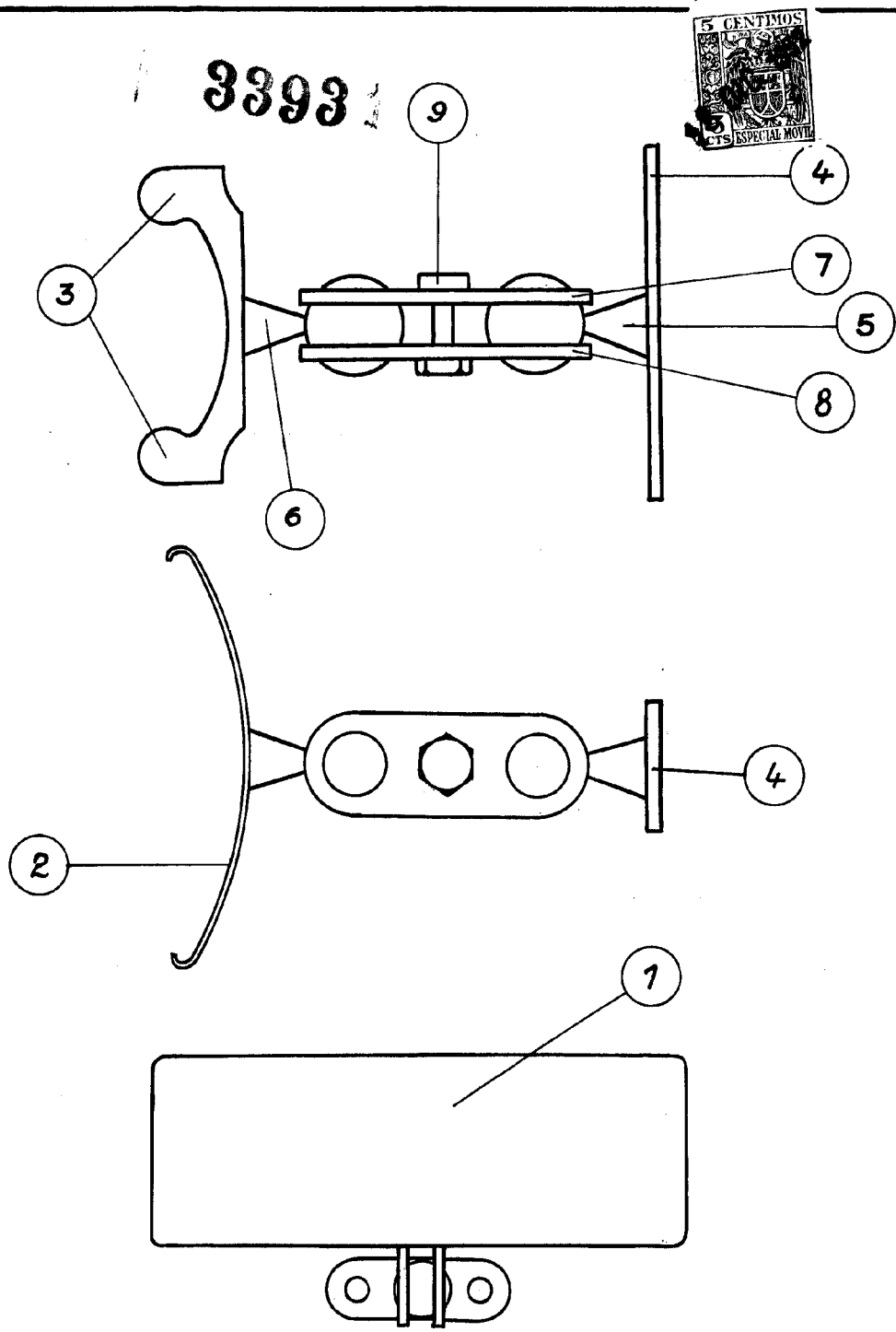

ESCALA VARIABLE

MADRID, 18 DIC. 1952

P.A., PEDRO FELIU MORA