

33829 d.

P - 10.539.-

10 DIC. 1952

33829



1952

MEMORIA DESCRIPTIVA  
para solicitar  
MODELO DE UTILIDAD  
en  
ESPAÑA  
por VEINTE años

a nombre de MIKROPLEX A.G., entidad suiza, establecida  
en Oberrieden, Zurich, Suiza, por:

" UN RECIPIENTE ESTANCO ".-

-----

5 Son ya conocidas latas cerradas hermética-  
mente, en las cuales sobre el borde superior de la lata,  
rebordeado hacia el interior en forma saliente, se ha pe-  
gado una membrana, que cierra la lata, de modo estanco al  
aire, y que es protegida por una tapa de metal o de car-  
tón, que se encaja sobre el borde superior de la lata.

33829



5 Para sacar el contenido de la lata, se retira la tapa protectora y se rompe y retira la membrana, después de lo cual puede volverse a cerrar provisionalmente la lata, si bien ya no herméticamente, mediante encajado de la tapa protectora. Las conocidas latas de cierre hermético, empero no son apropiadas para el envasado de sustancias secas, y ocurre a menudo, que la membrana se suelta del borde superior de la lata debido a una sobrepresión interior o al efecto de golpes, etc., tal como suele acontecer frecuentemente durante el transporte, con lo cual se pierde la hermeticidad del cierre. Este inconveniente se evita por el presente invento.

15 El objeto del presente invento es un recipiente cerrado estanco al aire y a los líquidos, en el cual en uno de los extremos de la envoltura, cuyo otro extremo se halla cerrado por medio de un fondo sujeto en forma estanca al aire y a los líquidos, se ha dispuesto una membrana, que posee un borde cilíndrico adaptado a la pared interior de la envoltente, y en el cual encaja, en el mencionado extremo de la envoltente, una tapa, que puede ser retirada, 20 encontrándose la membrana a una distancia tal del borde de la envoltente, que una vez introducida la tapa encajable por completo en el extremo de la envoltente, se apoya sobre la superficie de la parte rebajada de la tapa encajable, 25 que queda dentro de la envoltente.

El borde cilíndrico de la membrana puede estar pegado mediante un aglutinante a la pared interior de la envoltente, o bien pueden estar recubiertas las par-

33829

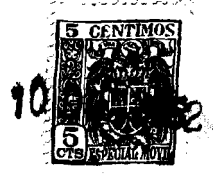

5

superficies interiores de la envolvente y de la membrana con una capa coherente de barniz o de resina sintética, que se pega fuertemente sobre la membrana y la sujeta. En ambos casos es imposible que la membrana se suelte o se rasgue.

10

Los ensayos han demostrado, que uno de estos recipiente permanece continuamente estanco al aire y a los líquidos, y que no solamente es apropiado para el envasado de sustancias secas, tales como por ejemplo la leche en polvo, sino igualmente para contener líquidos, masas semifluidas y pastosas, como por ejemplo purés de tomate, mermeladas, extractos, mostaza, leche condensada, miel, etc.

15

En el dibujo se han representado esquemáticamente dos ejemplos de formas de realización del objeto del invento en diversas fases de su fabricación. En él muestran:

20

La figura 1, la envolvente de la primera forma de realización del recipiente, la membrana a encajar en ella, y el dispositivo que sirve para montar la membrana en la envolvente, antes de colocar la membrana, en la vista lateral,

25

la figura 2, una sección axial a través de la envolvente del recipiente encasquetada sobre la horma, con la membrana ya encajada,

la figura 3, una sección axial a través de la envolvente del recipiente con membrana encajada y tapa encajable para protección de la membrana,

la figura 4, la envolvente de la segunda forma de realización del recipiente y la membrana a encajar en

33829

10 D



ella, así como la horma que sirve para el encajado de la membrana, en vista lateral,

5 la figura 5, una sección axial a través de la envolvente de este recipiente, con membrana encajada y tapa encajable para protección de la membrana, y

la figura 6, una lámina del material, del que se troquelan las membranas.

10 El recipiente cerrado estanco al aire y a los líquidos según las figuras 1 a la 3, posee una envolvente 1 compuesta de un material no metálico, preferentemente de varias capas de papel o de cartón enrolladas unas encima de las otras. Esta envolvente 1 está provista en su interior de una capa estanca de aluminio.

15 Como cierre estanco al aire y a los líquidos de la envolvente 1, sirve una membrana 2, que posee un borde cilíndrico 3, cuyo diámetro exterior corresponde exactamente al diámetro interior de la envolvente 1. Esta membrana 2 puede estar hecha de un material cualquiera impermeable al aire y a los líquidos, por ejemplo, papel impregnado, pergamino, papel provisto por la cara vuelta hacia

20 el contenido del recipiente de una capa estanca de aluminio aluminio laminado fino, estaño o material plástico.

25 Para encajar la membrana 2 en la envolvente 1 se emplea una horma, que consiste en una base 4 y un cuerpo cilíndrico 5 dispuesto fijamente sobre aquella cuyo diámetro corresponde exactamente al diámetro interior de la envolvente 1. La membrana 2,3 se coloca sobre el extremo superior del cuerpo cilíndrico 5, después de lo cual se encaja

33829

10 D



5            queta la envolvente 1 del recipiente sobre el cuerpo cilíndrico 5, hasta que su borde inferior haga tope con la base 4. Con ello, la membrana 2,3 entra en la envolvente lo necesario para encontrar su posición exacta en la envolvente

10            1, cerca de su extremo superior. El borde 3 de la membrana 2 es prensado a la vez contra la pared interior de la envolvente 1. Sobre la superficie anular 6, sobre la que se apoya el borde 3 de la membrana en su posición definitiva, se ha aplicado con anterioridad, preferentemente a pistola, un aglutinante, por medio del cual queda pegado el

15            borde 3 de la membrana 2 a la superficie interior de la envolvente 1. La envolvente 1 con la membrana 2,3 pegada a ella, puede ser retirada a continuación del cuerpo cilíndrico 5. La altura del cuerpo cilíndrico 5 debe ser tal, que al ser encasquetada la envolvente 1 sobre él hasta que

20            haga asiento con su borde inferior sobre la base 4, quede por encima de la membrana 2 un espacio 7 libre en la envolvente 1. Este espacio 7 sirve para recibir la parte embutida de una tapa encajable 8 de hojalata, cartón, papel con capa de aluminio o material plástico. Cuando se introduce esta tapa encajable 8 en el espacio 7 hasta que su borde 9, rebordeado hacia adentro, haga asiento en el borde superior de la envolvente 1, la membrana 2 se encuentra en el fondo de la tapa encajable 8, siendo apoyada y protegida por él.

25            El recipiente se llena por el extremo de su fondo, siendo cerrado, después de lleno, en la manera corriente, mediante rebordeado de un fondo no representado en el dibujo

Esta forma de realización de recipiente ce-

33829

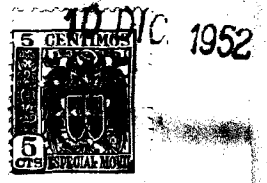

rrado estanco al aire y a los líquidos es especialmente apropiada para usos, en que pudiera presentarse una sobrepresión en el interior del recipiente, puesto que la sobrepresión en el interior del recipiente, y en todo caso el peso del contenido del recipiente, comprimen el borde 3 de la membrana 2, situado en el interior del recipiente, contra la pared interior de la envolvente 1. Ello es por ejemplo el caso, cuando el contenido, como por ejemplo, productos secos, mostaza, miel, es envasado en frío.

El recipiente cerrado estanco al aire y a los líquidos de acuerdo con las figuras 4 y 5, posee igualmente una envolvente 10 de un material no metálico, provista en su interior de una capa de aluminio, y una membrana 11 con un borde cilíndrico 12, que provoca el cierre estanco al aire y a los líquidos del recipiente. Para encajar la membrana 11,12 en la envolvente 10, sirve en este caso una horma, que se compone igualmente de una base 13 y de un cuerpo cilíndrico 14. La altura del cuerpo cilíndrico 14 corresponde en este caso a la altura de la parte embutida de una tapa encajable 15 destinada a proteger la membrana 11 y a cerrar provisionalmente el recipiente una vez separada la membrana 11, para lo cual se encaja en la envolvente 10. También en este caso se superpone la membrana 11, 12 al cuerpo cilíndrico 14 de la horma, encasquetándose a continuación la envolvente 10 por uno de sus extremos, provisto interiormente de una capa de aglutinante 16, por encima de la membrana 11, 12 sobre el cuerpo cilíndrico 14, hasta que su extremo inferior hace asiento sobre la base 13 y haber

33829



5 encontrado la membrana 11,12 su posición exacta en la envolvente 10. La envolvente 10 puede retirarse entonces, del cuerpo 14 de la horma, junto con la membrana 11,12, que se halla dentro de ella, y cuyo borde 12 ha quedado pegado a la pared interior de la envolvente 10.

10 Esta forma de realización del recipiente cerrado estanco al aire y a los líquidos es especialmente apropiada para aquellos usos, en que pueda presentarse una depresión en el interior del recipiente, puesto que entonces el borde 12 de la membrana, pegado a la pared interior de la envolvente, se halla hacia afuera. Ello ocurre, por ejemplo, cuando el contenido del recipiente es envasado en caliente o templado, como el puré de tomate, las mermeladas, etc., que son envasados a temperaturas de 80 - 90° C.

15 Puede también prescindirse de aplicar un aglutinante sobre la parte de la pared interior de la envolvente 1, respectivamente 10, del recipiente, sobre la que se apoya el borde cilíndrico 3, respectivamente 12, de la membrana 2, respectivamente 11, y en lugar de ello, una vez  
20 encajada la membrana 2,3 respectivamente 11,12, en la envolvente 1, respectivamente 10, aplicar desde la parte opuesta al borde cilíndrico 3, respectivamente 12 de la membrana 2, respectivamente 11, por la envolvente 1, respectivamente  
25 10, un aglutinante líquido, que se distribuya bien en la ranura entre la pared interior de la envolvente 1, respectivamente 10, y la membrana 2,3, respectivamente 11,12, aglutinante, que debido al efecto capilar, es absorbido entre la pared interior de la envolvente 1, respectivamente

33829



10, y el borde cilíndrico 3, respectivamente 12, de la membrana 2, respectivamente 11.

5 El interior del recipiente, respectivamente la superficie interior de la envolvente 1, respectivamente 10, y la membrana 2, respectivamente 11, encajada en ellos, puede recubrirse también de un precondensado de barniz o de una resina sintética endurecible, que se aplican preferentemente a pistola. En este caso puede prescindirse por completo de un aglutinante para sujeción de la membrana 2, 10  
3, respectivamente 11,12, en la envolvente 1, respectivamente 10. ya que la capa coherente de barniz o de resina sintética garantizan un sostén suficiente de la membrana 2,3 respectivamente 11,12, en la envolvente 1, respectivamente 10.

15 Según se representa en la figura 6, las membranas 2,3, respectivamente 11,12, se troquelan de una lámina o tira de material 17. Es conveniente proveer a cada una de las membranas 2,3, respectivamente 11,12, de una lengüeta 18, que sobresalga de su borde 3, respectivamente 20  
12, debilitándose mediante una muesca 19 el límite entre la parte anular que forma el borde 3, respectivamente 12, y la parte central, que forma la propia membrana 2, respectivamente 11, a excepción del sector en que se encuentra la lengüeta 18. La muesca 19 tiene en sus extremos prolongaciones radiales 20 dirigidas hacia afuera, y que transcurren hacia la base de la lengüeta 18. Esta lengüeta 18  
25 sirve de órgano abridor para rasgar la membrana 2,3, respectivamente 11,12, al abrir el recipiente. El corte de la membrana 2,3, respectivamente 11,12 se efectúa a lo largo

33829

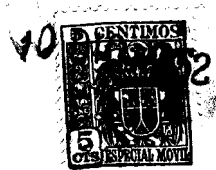

de la línea debilitada por la muesca 19 y sus prolongaciones radiales 20, y que hace posible eliminar por completo la membrana 2, respectivamente 11, sin tener que emplear un cuchillo o similar.

- N O T A -

- 5 Los puntos que como característica de novedad se presentan para que sean objeto de la presente solicitud de Modelo de Utilidad en España, por VEINTE años, son los siguientes:
- 10 12.- Un recipiente cerrado estanco al aire y a los líquidos, caracterizado porque en uno de los extremos de la envolvente, cuyo otro extremo se halla cerrado por medio de un fondo sujeto en forma estanca al aire y a los líquidos, se ha dispuesto una membrana, que posee un
- 15 borde cilíndrico adaptado a la pared interior de la envolvente, y porque en este extremo de la envolvente encaja una tapa retirable, encontrándose la membrana a una distancia tal del borde de la envolvente, que una vez introducida la tapa encajable por completo en el extremo de la envolvente, se apoya sobre la superficie embutida de la tapa encajable,
- 20 que queda dentro de la envolvente.

83829

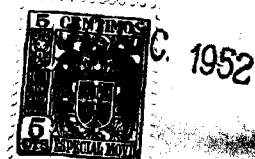

22.- Un recipiente cerrado estanco al aire y a los líquidos de acuerdo con la reivindicación 1ª, caracterizado por estar el borde cilíndrico de la membrana dirigido hacia dentro.

5

32.- Un recipiente cerrado estanco al aire y a los líquidos de acuerdo con la reivindicación 1ª, caracterizado porque el borde cilíndrico de la membrana está dirigido hacia afuera.

10

42.- Un recipiente cerrado estanco al aire y a los líquidos de acuerdo con la reivindicación 1ª, caracterizado porque el borde cilíndrico de la membrana se encuentra pegado a la pared interior de la envolvente.

15

52.- Un recipiente cerrado estanco al aire y a los líquidos de acuerdo con la reivindicación 1ª, caracterizado porque la envolvente y la membrana están provistas por dentro de una capa de aluminio.

20

62.- Un recipiente cerrado estanco al aire y a los líquidos de acuerdo con la reivindicación 1ª, caracterizado porque la pared interior de la envolvente y la superficie interior de la membrana, están provistas de un revestimiento coherente de barniz.

25

72.- Un recipiente cerrado estanco al aire y a los líquidos de acuerdo con la reivindicación 1ª, caracterizado porque la pared interior de la envolvente y la superficie interior de la membrana, están provistas de un revestimiento coherente de resina sintética.

82.- Un recipiente cerrado estanco al aire y a los líquidos de acuerdo con la reivindicación 1ª, caracte-

33829

10 D



5

terizado porque la membrana posee una lengüeta que sobresale de su borde y sirve de órgano abridor, estando debilitada mediante una muesca la limitación entre la parte anular del borde de la membrana y la superficie de la membrana en sí, a excepción del sector en el que se encuentra la lengüeta, y poseyendo la susodicha muesca en sus extremos prolongaciones radiales dirigidas hacia afuera, que transcurren hacia la base de la lengüeta.

9º.- Un recipiente estanco.

10

Tal y como se ha descrito en la Memoria que antecede, representado en los dibujos que se acompañan y para los fines que se han especificado.

La presente Memoria consta de once hojas escritas a máquina por una sola de sus caras.

Madrid,

10 DIC. 1952

P. A.

Alberto de Ezabura  
Por Poder,

33829

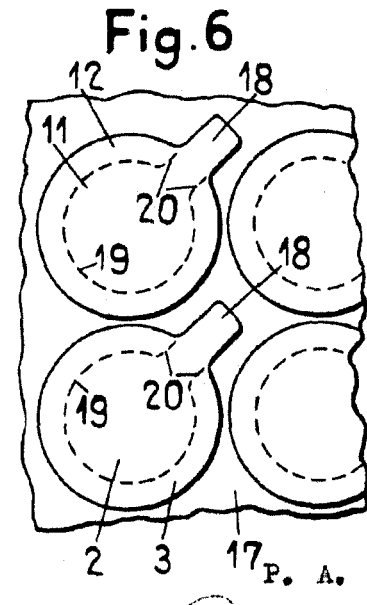
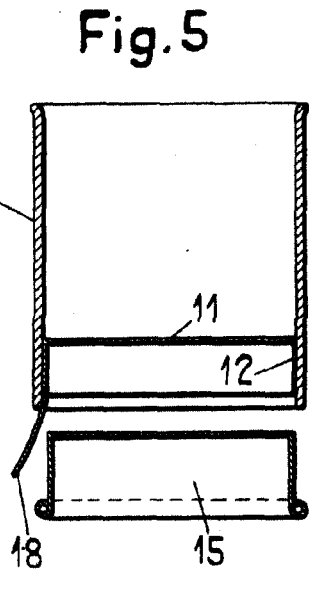
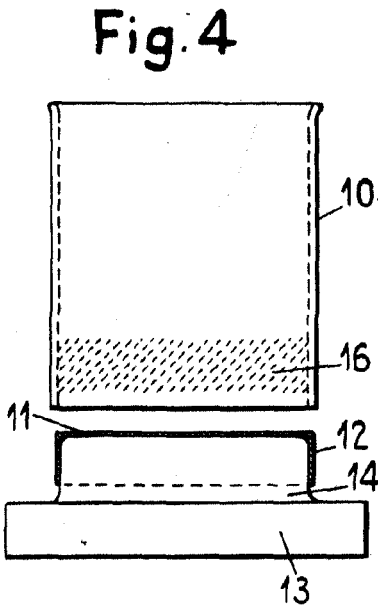
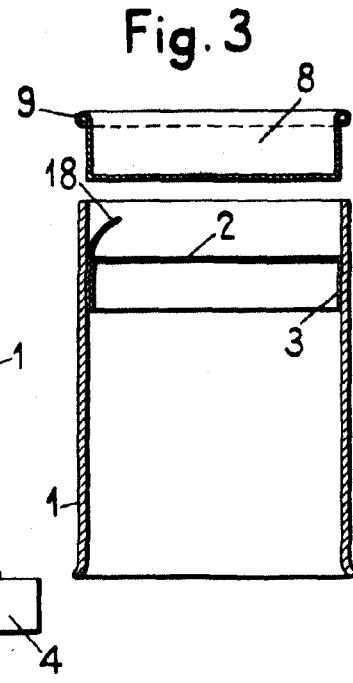
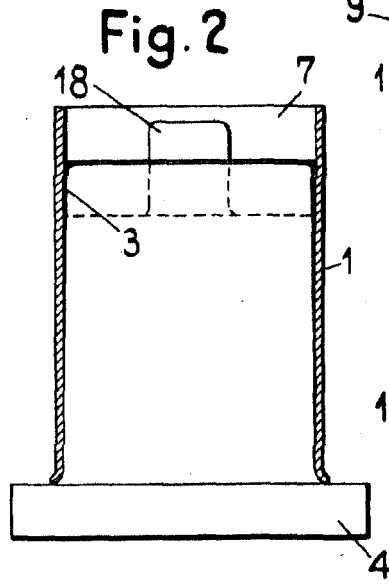
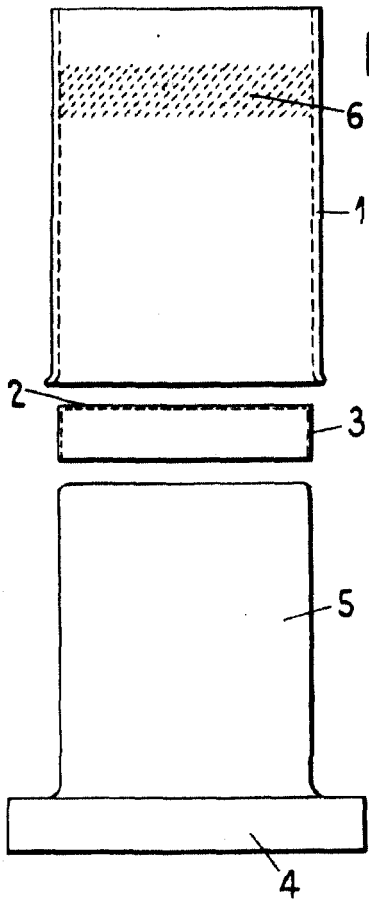

Alberto de Elizaburu  
Por Autor