

33817

MODELO DE UTILIDAD  
=====

MEMORIA DESCRIPTIVA

sobre:

" UNA BANDEJA ESCURRE - PLATOS PLEGABLE "

-----

Solicitante: Don Juan Eizaguirre Alonso, domiciliado  
en San Sebastian, Zabaleta, 49.

-----



33817

MODELO DE UTILIDAD

MEMORIA DESCRIPTIVA

sobre:

"UNA BANDEJA ESCURRE-PLATOS PLEGABLE."

-----  
Solicitante: Don Juan Eizaguirre Alonso, de nacionalidad española, domiciliado en San Sebastian, Zabalaeta, 49.

-----  
El objeto del presente invento es una bandeja con elementos plegables y que permiten montar en un momento un escurre- platos con un departamento para depositar en él los cubiertos o similares, despues de haberse lavado, sirviendo la bandeja para recoger el agua que se va escurriendo. Dicha bandeja es facilmente trasportable y se puede colocar en cualquier sitio y llevarse de viaje

33817



ó a las casas de campo, donde pudiera hacer falta.

10 Consiste esencialmente en una bandeja, dos armazones  
plegables y unidos a la bandeja mediante charnelas y,  
además, los elementos de escurrir, en forma de unas rejil-  
llas de alambres montables en los citados armazones.  
Las rejillas también son plegables, así que el conjunto,  
cuando no sirve a su fin, se puede guardar dentro del  
15 poco fondo de la bandeja y ocupar de esta manera muy poco  
espacio.

Los dibujos adjuntos representan un ejemplo en el  
cual la solución de construcción es a base de alambre mas  
o menos gruesos, pero la idea inventiva no se reduce al  
20 hecho de que se pueda hacer con alambres, sino se refiere  
a la plegabilidad de todos los elementos y el hecho de  
que el conjunto no ocupa mas espacio que la misma bandeja.

Fig. 1 es la bandeja montada, Fig. 2 es una parte  
de la bandeja con los elementos montables a medio levanta-  
25 tar, demostrando su modo de unión. Fig. 3 es un detalle  
de un elemento fijador del conjunto montado, Fig. 4 es  
un corte vertical demostrando la plegabilidad de todos  
los elementos y Fig. 5 representa el conjunto completamen-  
te plegado y recogido dentro del espacio de la bandeja  
30 plana.

1 es la bandeja, 2 es su borde, 3 es un armazón  
plegable unido a la bandeja mediante la charnela 4. 5a,  
5b, 5c, 5d y 5e son orificios en el armazón plegable den-  
tro de los cuales encajan los extremos de los sostenes ó  
35 alambres gruesos que sostienen el sistema de rejillas,



6,7,8,9,10 y 11 son alambres gruesos horizontales que forman el conjunto de los marcos que sostienen las rejillas escurridoras, y sus extremos llevan en los dibujos las mismas letras que los agujeros del armazón, así que a 5a corresponde 10a, a 5b corresponde 8b, a 5c corresponde 6c, a 5d corresponde 7d y a 5e corresponde 9e. Lo que antecede se refiere a la figura 2, donde los detalles están dibujados por separado, mientras en la figura 1, donde se enseña el conjunto montado, coincidiendo, por lo tanto, los respectivos agujeros con los extremos de los alambres metidos en ellos, los puntos de unión correspondientes están señalados solamente con las letras de a, b, c, d, e, y f.

Existen en el conjunto, además, todavía dos elementos planos que representan el fondo de las dos escurridoras ( de los platos y de los cubiertos ) que están enmarcados por los alambres gruesos 12,13,14 y 15, cuya posición se puede apreciar bien en el corte representado en Fig. 4. Por fin existe un elemento fijador 16 que sirve para mantener el conjunto en posición de montaje, y que une los armazones 3 al borde 2 de la bandeja 1.

El tamaño puede variar, pero naturalmente dentro de las medidas normales de las vajillas y cubiertos, y el material de construcción será el adecuado, que en muchos casos puede ser el alambre de los ejemplos dibujados, pero como el modelo no se refiere al material de construcción sino a las novedades técnicas descritas, se empleará el material que en cada caso y circunstancia se recomiende.



N O T A

El presente invento, por el cual se solicita Modelo de Utilidad por veinte años en España, sus Colonias y Protectorado, deberá recaer sobre: "UNA BANDEJA ESCURRE-PLATOS PLEGABLE", de acuerdo con las siguientes,

R E I V I N D I C A C I O N E S

1ª.- Una bandeja escurre-platos plegable, caracterizada por estar constituida por una bandeja de fondo, rectangular en cuyos dos lados mas cortos se encuentran unidos mediante charnelas, dos armazones laterales, abatibles hacia el fondo de la bandeja y entre dichos dos armazones, elementos de escurrir en forma de rejillas que pueden montarse en una serie de agujeros practicados en los armazones, formando un conjunto estable mediante dos ganchos que unen los armazones al borde de la bandeja.

2ª.- Una bandeja escurre-platos plegable, caracterizada porque los elementos soportes para escurrir platos y vajilla desmontables, son plegables tambien, pudiendo depositarse en el fondo de la bandeja sin sobresalir de la misma.

3ª.- Una bandeja escurre-platos plegable, caracterizada porque todos los elementos de construcción son alambres de diferente grueso, y los agujeros de enchufe son ojetes formados por enlazada de los alambres.

4ª.- "Una bandeja escurre-platos plegable".

Según queda substancialmente descrito en la presente memoria que consta de cuatro hojas escritas a máquina por una sola cara y una hoja de dibujos doble.

Madrid, 10 de diciembre de 1952.

JUAN BIZAGUIRRE ALONSO.

P.P. *Francisco J. Alonso*

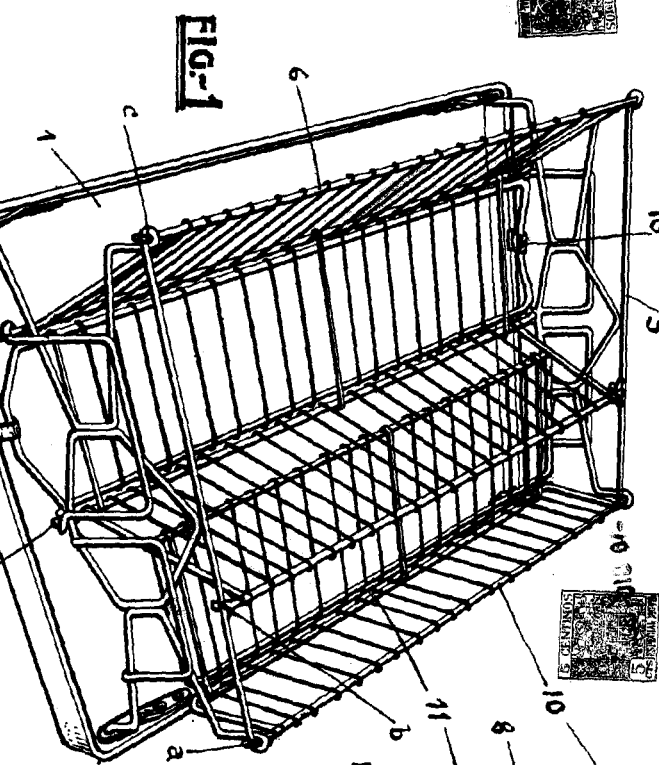

FIG. 1

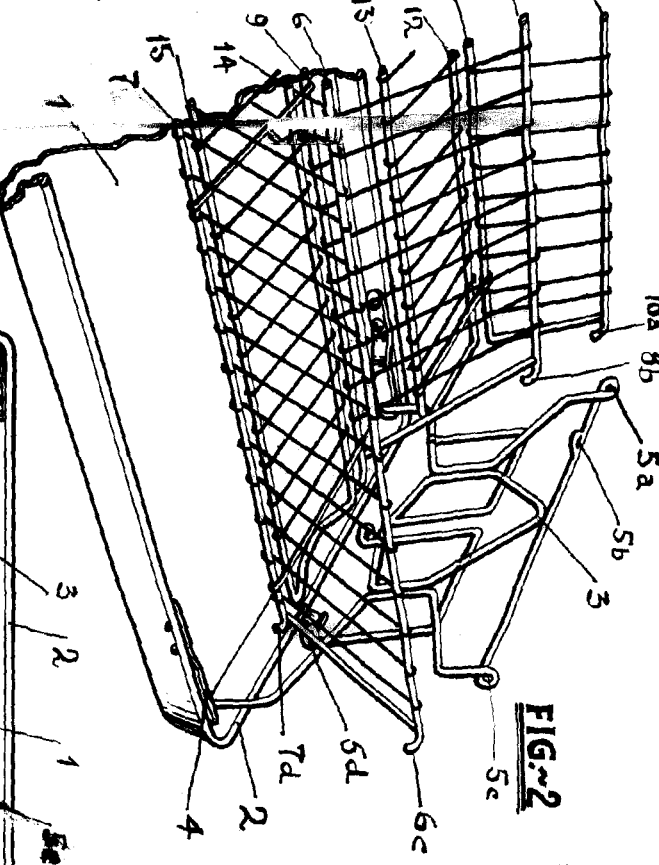

FIG. 2

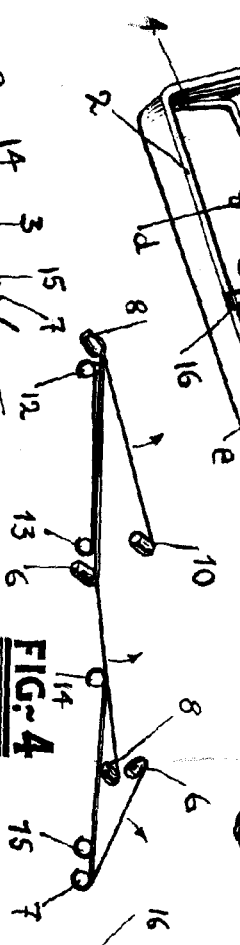

FIG. 3

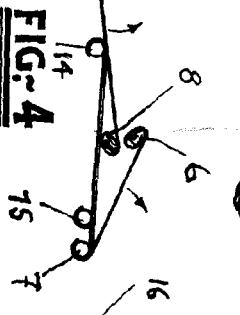

FIG. 4

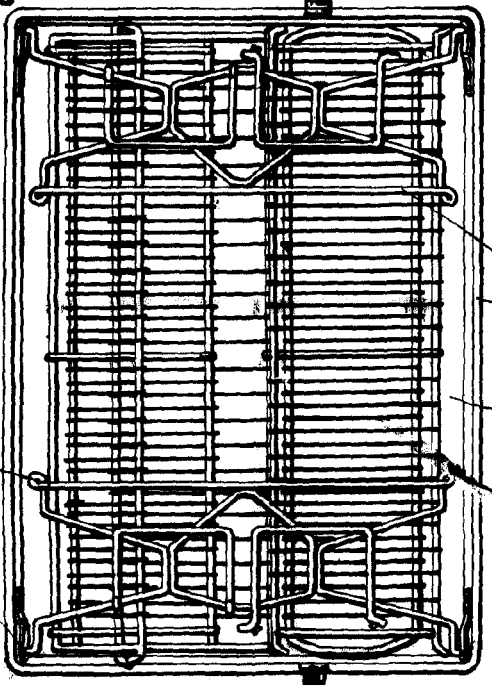

FIG. 5

ESCALA VARIABLE

MADRID 16 de Diciembre de 1952  
**JUAN EIZAGUIRRE ALONSO**  
 P.R.  
*J. Eizaguirre Alonso*