

33801.1¹-

80



MEMORIA DESCRIPTIVA
que se acompaña
a la solicitud de
un MODELO DE UTILIDAD, por veinte años en España,
a favor de
DON ANDRES HERRERA SORIANO, residente en JODAR, Ubeda, (Jaén),
calle de Cristo de la Misericordia,
p o r
"UN DISPOSITIVO PARA EL PRENSADO DE ACEITUNA Y SIMI-
LARES".
Inventori El solicitante de nacionalidad española.



La invención a que se refiere la presente memoria, constituye una novedad industrial, con características y ventajas que la hacen merecedora del privilegio de explotación exclusiva que por ella se solicita, de acuerdo con las prescripciones del Estatuto vigente de la Propiedad Industrial, de 26 de Julio de 1.929, texto refundido, publicado el 30 de Abril de 1.930.

El Modelo de Utilidad que se solicita, tiene por objeto la protección de un dispositivo para el prensado de aceituna y similares, cuya finalidad consiste en obtener un prensado uniforme de todo el producto y un máximo rendimiento del mismo.

En los dibujos que se adjuntan se representa el dispositivo que vamos a describir, el cual como puede verse consta de un disco "A", compuesto de dos círculos superior e inferior, unidos por los radios "B". Este disco sirve de base al dispositivo, sobre el que se superponen otros, en número variable, pero diferenciados del anteriormente descrito en que van montados los radios citados sobre una superficie rectangular "C", provista de las entalladuras "D" que ajustarán en los cuatro vástagos "E" que sirven de sustentación del dispositivo. La letra "F", indica las bisagras situadas en la superficie de sustentación del disco "C", cuya finalidad es ayudar a la colocación del disco en los vástagos "E". Señala la letra "G" el orificio central practicado en el disco y por el que ha de discurrir el líquido durante la operación de prensado.

Los discos "A" pueden estar taladrados de agujeros o nó, según convenga, tal como se representa en los dibujos.

El dispositivo se utiliza colocando el disco "A" como base del mismo, y sobre él una serie de capachetas en número aproximado de seis o más. Sobre estas capachetas se dispone el disco solidario de la base "C" y sobre él otra serie de capachetas ,



- 6 D

y así sucesivamente hasta alcanzar el extremo final de los vástagos "E". Sobre este conjunto se ejerce la presión según los medios usualmente empleados hasta que el líquido extraído del producto que llene las capachetas haya dejado de fluir.

35 Las ventajas del dispositivo a que nos referimos son las de conseguir un prensado uniforme de todo el contenido de los capachos, con un máximo aprovechamiento del mismo, lo que no ocurre con los métodos empleados hasta ahora. Además, se consigue suprimir el empleo del vástago central, que en los sistemas usuales atraviesa el agujero del centro de los capachos, lo que impide que este sea un conducto de salida del líquido extraído.

40 Hecha la descripción que antecede es preciso añadir que los detalles de realización de la idea expuesta pueden variar, sin que por ello cambie la esencia de la invención que es la que se desprende de los párrafos que antecedan y la que se reivindica en la siguiente

NOTA

50 En resumen: EL MODELO DE UTILIDAD que se solicita, recaerá sobre las reivindicaciones siguientes:

1ª.- Un dispositivo para el prensado de aceituna y similares, caracterizado porque consta de cuatro vástagos colocados en sentido vertical, en los que encajan unas entalladuras practicadas especialmente para este fin a ambos lados de unas piezas de forma rectangular que sirven para separar en grupos de número conveniente las capachetas apiladas que contienen el producto a prensar.

55 60 2ª.- Un dispositivo para el prensado de aceituna y similares, según la reivindicación 1ª, caracterizado porque las referidas piezas rectangulares están provistas en su parte fen-

33801



- 6 D

65

tral de un disco unido solidariamente a la base por medio de una serie de nervaduras, colocadas en sentido radial, estando taladrado todo el conjunto por un agujero practicado en el centro de la citada pieza y por el que ha de discurrir el líquido extraído.

70

3ª.- Un dispositivo para el prensado de aceituna y similares, según reivindicaciones anteriores, caracterizado porque longitudinalmente las piezas descritas están atravesadas por sendas bisagras, situadas a ambos lados del disco central, sirviendo el juego de estas bisagras para ayudar al emplazamiento de las piezas en los vástagos y dar mayor flexibilidad al conjunto durante el prensado.

75

4ª.- Se reivindica por último como objeto sobre el que ha de recaer el MODELO DE UTILIDAD que se solicita, "UN DISPOSITIVO PARA EL PRENSADO DE ACEITUNA Y SIMILARES".-

Todo conforme queda descrito en la presente memoria, que consta de cuatro páginas escritas a máquina y dibujos que se acompañan.

Madrid de Diciembre de 1.952

ALFONSO UNGRIA,

33801

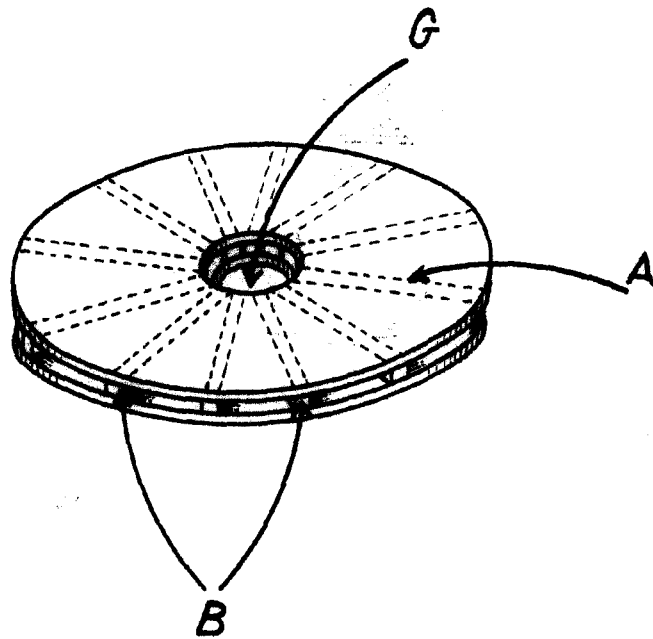
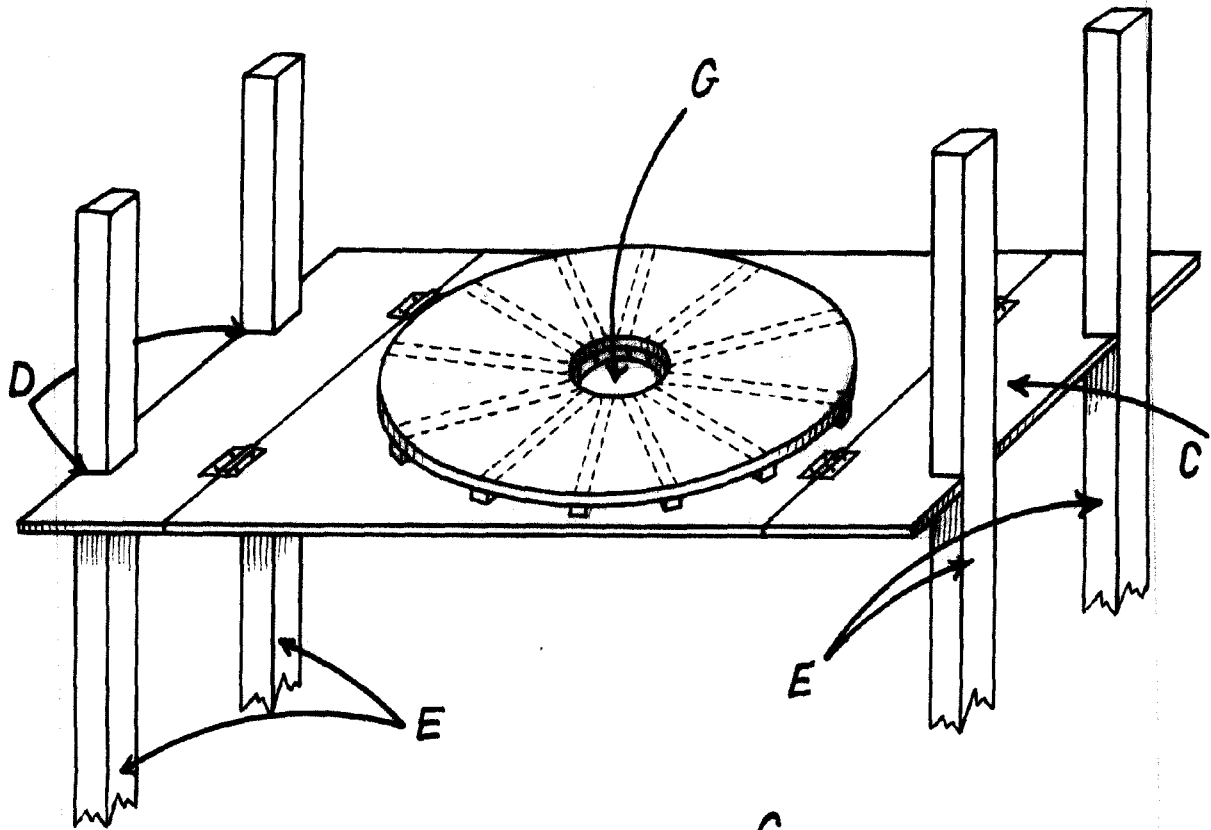

ESCALA VARIABLE
MADRID, 6 DE diciembre DE 1952
ALBONOS 1952/12