

33791



Memoria Descriptiva

para

un Modelo de Utilidad, por 20 años,

a favor de

Don Carlos Belebaut Orad

- nacionalidad española -

residente en

Bilbao -

Vista Alegre, 3

por:

" Soporte para elementos de decoración "

33791
12. -



5
El presente modelo de utilidad se refiere a un soporte para elementos de decoración, que está destinado a servir para la suspensión de objetos y adornos, en los lugares que se desee, mediante el sistema adherente de ventosa, con la ventaja de que no necesita de ningún elemento como tornillos, clavos o análogos para su fijación.

10
Esencialmente el soporte cuyo modelo se reivindica está constituido por una base o platillo, que lleva un taladro en el centro, para recibir el botón o elemento de sujeción de la ventosa y otros varios orificios o huecos en que se pueden alojar las partes apropiadas de los elementos que se desee, si tal base por sí misma se utiliza como soporte de suspensión. La ventosa es una pieza de goma o material elástico equivalente, apropiada para cumplir su cometido.

15
20
Cuando se desee, esa base o platillo lleva una tapa o cubierta, que forma una caja que puede alojar sustancias olorosas o por el contrario absorbentes de los malos olores según preceda y cuya caja puede tener cualquier forma, que se juzgue conveniente para armonizar con el conjunto estético del lugar en que se la coloque. Las paredes y parte anterior de esa caja llevan también orificios, para recibir las partes de los objetos o adornos a cuya suspensión se destine el soporte.

25
De cuanto antecede se desprende la posibilidad de construir soportes, con el fin indicado, de muy distintas formas y tamaños y utilizando en cada caso los materiales ligeros que se juzguen oportunos; pero como tales variaciones,

33791

2ª. -



así como las que puedan hacerse en detalles de presentación del soporte, no afectan a la esencialidad reivindicada, las que se construyan con cualquiera de esas modificaciones no serán sino variantes, igualmente comprendidas y protegidas por el presente registro.

En esta idea, las adjuntas figuras, corresponden a formas de ejecución, sin carácter alguno limitativo, que se presentan a título de ejemplos de realización para concretar cuanto se dice en esta memoria descriptiva.

La figura 1ª representa la sección del conjunto de un soporte para elementos de decoración, establecido de acuerdo con el modelo que se reivindica.

La figura 2ª muestra, en su parte izquierda, la base del soporte o soportes propiamente dichos y a la derecha dos posibles formas de su conjunto, es decir, de aquella con la cubierta o tapa que completa el soporte.

Con referencia a dichas figuras y a los números que sobre ellas designan los elementos esenciales del soporte representado, la descripción del mismo es como sigue:

Está constituido por la base -2-, que por sí sola puede ser utilizada como soporte o elemento de suspensión de cualquier adorno, a cuyo efecto lleva orificios, que pueden recibir las partes que se deseen de los objetos a suspender, cuya base lleva un orificio central para alojar el botón o elemento de sujeción de la ventosa de goma -1- mediante la cual se fija el soporte en la pared, techo o lugar que se desea.

Esa base -2- va cubierta si se desea por la tapa

33791

32. -



5
-3-, que a su vez va también provista de orificios de las formas y tamaños que se estimen pertinentes, para servir de elementos de suspensión, y constituye una caja en la que puedan colocarse sustancias olorosas o para depositar inodoros en lugares que sean convenientes.

En la figura 2ª, en -4-, se indica otra de las muy variadas formas que en su conjunto puede adoptar el soporte cuyo modelo se reivindica.



33791

N O T A

El presente Modelo de Utilidad, consta de las siguientes reivindicaciones:

5 1ª. -- Soporte para elementos de decoración, caracterizado porque está constituido por una base-platillo, que
 lleva un taladro en el centro para recibir el botón o elemento de sujeción de una ventosa, por la que se fija el soporte a la pared, techo o lugar adecuado, y varios orificios o huecos destinados a alojar las partes apropiadas de los elementos
 10 que se desée, si tal base por sí misma se utiliza como soporte de suspensión; siendo la ventosa una pieza de goma o material elástico equivalente, apropiada para cumplir su cometido.

 2ª. -- Soporte para elementos de decoración, según el punto anterior, caracterizado porque en dicha base o platillo encaja una tapa a cubiérta, que forma una caja que puede alojar sustancias olerosas o que por el contrario absorben los malos olores, cuyas paredes y parte anterior presentan también orificios o huecos, análogos a los de la base y destinados al mismo fin; siendo en cada caso la forma del conjunto del soporte, la que armonice con la estética del lugar a que esté destinado.

 3ª. - Soporte para elementos de decoración --
 Según se describe y reivindica en esta memoria descriptiva, se detalla e ilustra con los planos que a la misma se acompañan, la cual consta de 4 hojas.

Bat.-

Madrid, 6 Diciembre 1952 *[Signature]*

83781

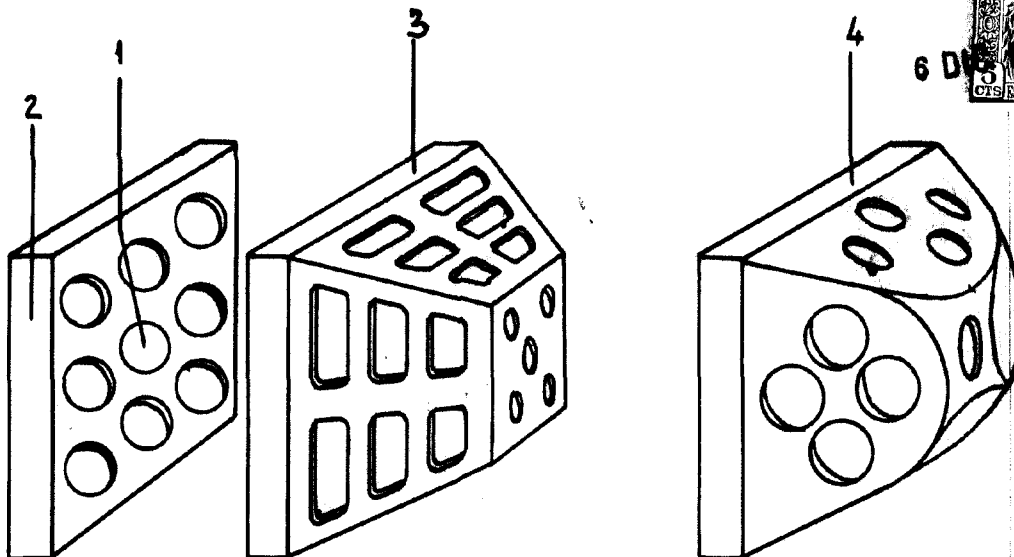

Figura 2ª

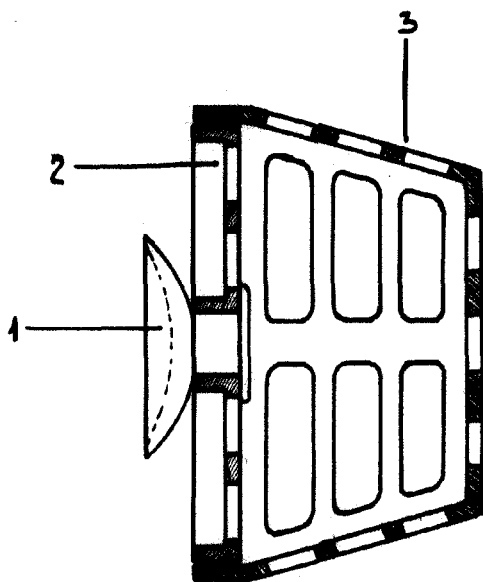

Figura 1ª

ESCALA VARIABLE