



MEMORIA DESCRIPTIVA

del MODELO DE UTILIDAD, por 20 años, solicitado a favor de Doña Carmen FORNES Carrillo, de nacionalidad Española, calle de Condes de Bell-lloch número 101, por " UNA POLVERA PERFECCIONADA ".

Este Modelo de Utilidad hace referencia a una polvera perfeccionada.

5 Son conocidas en el mercado diversas clases de polveras, pero ninguna de ellas presenta la particularidad de la que es objeto del presente Modelo de Utilidad, la cual ilumina el rostro de la persona que la usa.

10 Esta polvera tiene gran utilidad en salas de espectáculos y en general, en todos aquellos lugares que, por hallarse a oscuras o con luz muy escasa, no permiten retocar su maquillaje a las señoras, pues una vez abierta ilumina el rostro, limitando esta iluminación a la zona precisa, de forma que no molesta a nadie, ni llama la atención.



15 Con el fin de ilustrar la presente memoria descriptiva, en los dibujos de la hoja adjunta y a título de ejemplo se representa un caso particular de realización práctica de la polvera perfeccionada objeto de la misma, mostrando la figura 1, la propia polvera abierta, en tanto que la figura 2, la muestra - cerrada .

20 Se caracteriza esencialmente porqué en la zona o espacio comprendido entre el espejo -1- y la tapa -2-, relleno de corcho, madera u otro material apropiado -3- presenta un hueco o cavidad -4- donde se aloja una pila seca que proporciona la corriente eléctrica necesaria para alimentar una bombilla -5- dispuesta detrás del espejo -1-, la cual se ilumina al manobrar un interruptor -6- situado en la tapa -2- de la propia polvera.

25 Dicha polvera presenta la particularidad de que la bombilla -5- queda situada detrás del espejo -1- y precisamente frente a una zona no azogada -7- que se disimula artísticamente, dibujando a su alrededor unas hojas -8-, simulando el conjunto una flor u otra figura apropiada.

35 Se caracteriza además dicha polvera porqué la tapa -2- de la misma presenta frente a la bombilla -5- una mirilla -9- , provista o nó a su vez de tapa, con lo que la polvera tiene aplicación como linterna eléctrica de bolsillo.

40 Se construirá la polvera descrita de metal, baquelita, madera u otro material apropiado, variando la potencia y voltaje de la pila que se aplique, así como los departamentos complementarios para lápiz de labios y otros objetos que se deseen. Variarán también sus dimensiones, forma y acabado y en general cuanto no altere, cambie o modifique su esencialidad.



===== N O T A =====

Se reivindica como objeto de este Modelo de Utilidad:-

45 1ª.- Una polvera perfeccionada, que esencialmente se caracte-
riza porqué en la zona o espacio comprendido entre el espejo y
la tapa, relleno de corcho, madera ú otro material apropiado ,
presenta un hueco o cavidad donde se aloja una pila seca que-
proporciona la corriente eléctrica necesaria para alimentar -
50 una bombilla dispuesta detrás del espejo, la cual se ilumina -
al maniobrar un interruptor situado en la tapa de la propia -
polvera.

2ª.- En la propia polvera perfeccionada de la reivindicación -
anterior, el hecho de que la bombilla queda situada detrás del
55 espejo y precisamente frente a una zona no azogada, que se di-
simula artísticamente dibujando a su alrededor unas hojas, simu-
lando el conjunto una flor u otra figura apropiada.

3ª.- La propia polvera perfeccionada según las reivindicacio -
nes anteriores, que se caracteriza además dicha polvera porqué
60 la tapa de la misma presenta, frente a la bombilla, una miri-
lla, provista o nó a su vez de tapa, con lo que la polvera tie-
ne aplicación como linterna eléctrica de bolsillo.

4ª.- Una polvera perfeccionada.

65 Consta la presente memoria descriptiva de tres hojas foliadas-
escritas por una sola cara.

Barcelona, 26 de NOVIEMBRE de 1.952.

P. A.

M. L. MORERA
p. a.

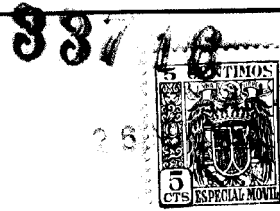

Fig. 1

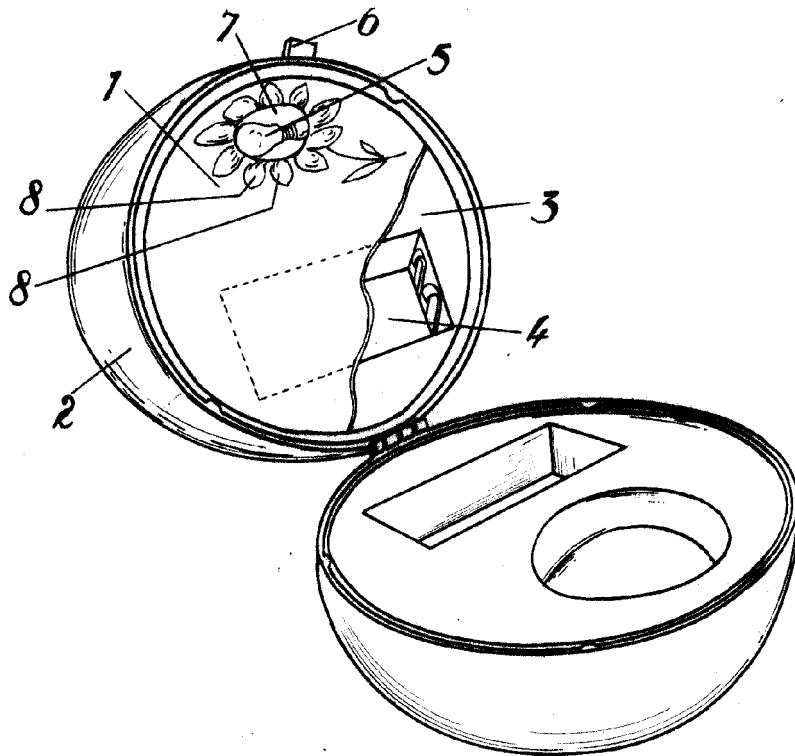
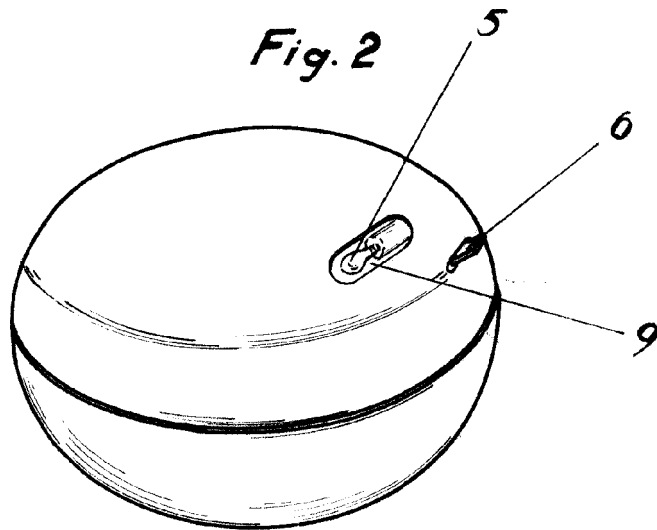

Fig. 2



Escola variable.

M. J. MORALES