



averías y a la vez de práctico constituye un aparato adecuado para oficinas, despachos, etc.

15.- Para mejor comprensión del objeto del invento, se ha adoptado una forma de dibujos adecuados, a saber:

Figura 1ª.- representa la vista general frontal del aparato en cuestión, comprobándose la colocación del timbre en su interior y su combinación para el funcionamiento.

20.- Figura 2ª.- representa la vista general, en sentido lateral comprobándose igualmente la colocación del timbre, como igualmente la sujeción de la caperuza a la base.

En estos dibujos:

-a- es la caperuza; -b- es el cuerpo-base; -c- timbre; -d- espárrago para la emisión del timbre; -e- pestaña que lleva la caperuza en su interior para la unión de esta caperuza -a- al cuerpo-base -b-, por medio del tornillo -f-; -g- tornillo para la unión del timbre -c- al cuerpo-base -b-. El cuerpo-base -b-, lleva unos salientes, los cuales forman alegóricamente la cabeza y patas de la tortuga etc.

35.- Para su funcionamiento y una vez colocado el aparato en las debidas condiciones, es decir ya armado, basta presionar el espárrago -d-, en un sentido y otro simultáneamente, en forma horizontal, para que emita el sonido.

40.- Descrito suficientemente el objeto del invento, se hace constar expresamente que cualquier modificación que se introduzca ya sea en su forma, clase de animal a imitar u otro objeto, dimensiones, proporciones, clase de material empleado y disposición de los distintos elementos de que se compone, se consideraran incluidos dentro del área de protección del presente Modelo de Utilidad, siempre que con estas variaciones no se altere, cambie o modifique su

33640

28



función característica.

45.-

N O T A

Se declaran de novedad y propiedad, para todo el territorio español, sus colonias y protectorado, las siguientes:

Reivindicaciones.-

50.-

1.- Timbre de mesa, constituido por un cuerpo-base, una caperuza que lo cubre y un timbre intermedio.

2.- El mismo dispositivo de la reivindicación primera, caracterizado por contar con un timbre encajado dentro de un alojamiento formado en el cuerpo-base, al que está sujeto por un tornillo, y cuenta con un espárrago que se prolonga hacia el exterior, el cual al ser accionado, emite el sonido.-

55.-

3.- Un timbre de mesa, según las reivindicaciones precedentes, provisto de una pieza en forma de caperuza que cubre el conjunto y que va adherida al cuerpo-base por un tornillo pasante.

60.-

4.- Un timbre de mesa, según las reivindicaciones anteriores, en el cual, el cuerpo-base, cuenta con unas prolongaciones o salientes, que alegóricamente forman la cabeza y extremidades y que, juntamente con el espárrago que acciona el timbre semejan al animal que se desea imitar.

65.-

5.- "UN TIMBRE DE MESA"

70.-

Todo ello, según se describe y reivindica en la presente memoria y se ilustra en los dibujos que a la misma se acompañan.

Madrid, 28 Noviembre 1.952.-

ANASTASIO BODIMBURU IZAGUIRRE.-
PP.

M. Schick

ESCALA VARIABLE

33640

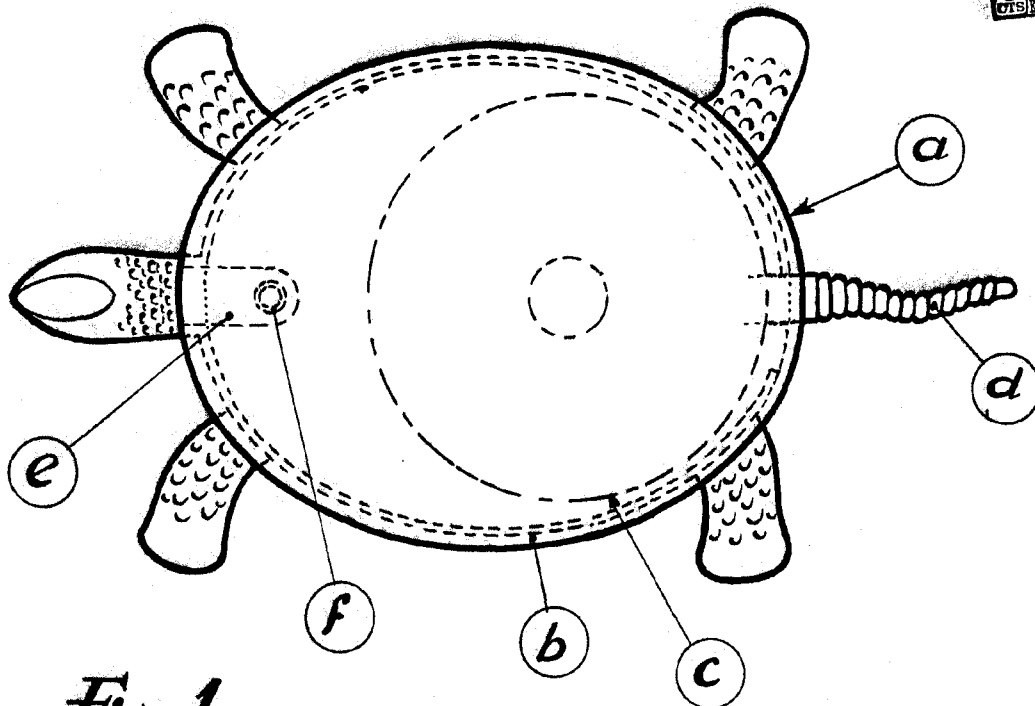

Fig. 1

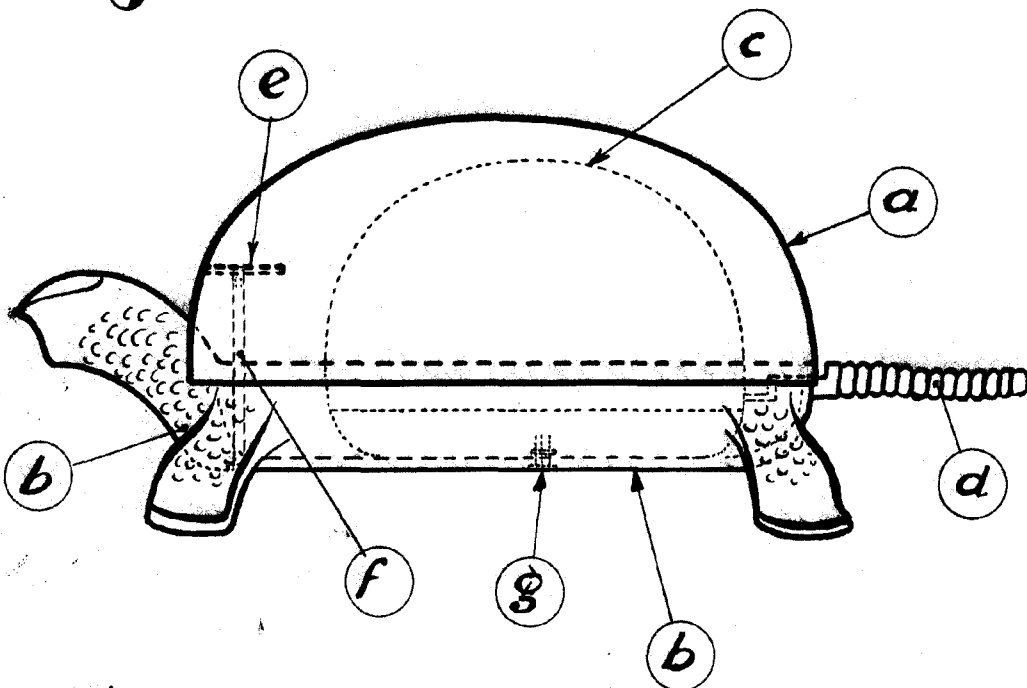

Fig. 2

Madrid, 28 Noviembre 1.952.-
pp.

M. Schick