

33639.



82

33639

MODELO DE UTILIDAD

por veinte años

a favor de

Don Ramón y Don Francisco TORRENT CAPDEVILA

de nacionalidad española

residente en Generalísimo 77-79-Juanda-Lérida)

P O R

"RECOGEDOR DE ACEITUNAS"

MEMORIA DESCRIPTIVA

Consiste el objeto del presente Modelo de Utilidad en un recogedor de aceitunas.

Para la mejor comprensión del objeto de éste Modelo de Utilidad se acompaña un plano indicativo a título de ejemplo en el cual pueden apreciarse las siguientes características.

En la primera figura de la izquierda apreciamos en -1- la pieza invertida que veremos según en otras figuras, esta vista es de frente que es para coger aceitunas esparcidas por el suelo.

En 7-8 y 12 se aprecia una vista por bajo del mentado cogedor de aceitunas el cual demuestra la distribución de las puntas y taladros de las placas 8 y 9 por donde la placa 8 se mueve la expulsar las aceitunas cogidas.

Las puntas fijas en la placa 7 fija en el plano en la



placa 5. Los taladros de las placas 7 y 9 con coincidentes.

38639

El croquis segundo al anteriormente descrito es el aparato visto desde la parte superior en el cual se apreciaba la placa 5, siendo la que hace la fuerza que recibe de la pieza 1 cogido por la palma de la mano del que trabaja con el aparato. De la pieza 4 solamente se vé el corte delgado, es la que mueve a la placa 8, con el cierre de la mano y cuando se deja.

En la figura -1- se aprecia la pieza -1- del primer croquis pero invertida.

En el croquis 2-13 se aprecia la pieza 2 vista desde el extremo, es redonda por cuyo centro 13 pasa un eje sostén.

En el croquis 3-10 se aprecia la pieza -3- con una abertura que guía al movimiento justo de la pieza -4- y la placa 8 por medio del eje sostén de la pieza 2.

En el croquis 4-11 se aprecia la pieza 4-4 unida fija a la pieza 8 para que esta expulse a las aceitunas al retroceder y avance al cerrar la mano, hacia arriba.

Descrito el despiece con las puntas 9 y los laterales 6, solamente cabe hacerse constar que, el aparato en la mano cuando está cerrada la mano, se actúa apretando sobre las aceitunas esparcidas por el suelo o donde estén, estas se cogen por las puntas de los clavos, al aflojar la mano una vez cogidas se desprenden de los clavos por el retroceso de la palanca o pieza que así actúa.

Su efecto es pues, recoger las aceitunas y luego soltarlas.

Como las aceitunas se cogen por la punta metálica, varias de ellas, la actuación del mentado aparato es la si-



32639

guiente; las mentadas puntas van sujetas a una pieza plana
en cuya parte superior hay una empuadura para cogerla
con la mano, entre su extremo y la placa antedicha, va
50 otra placa movible que con la intervencion de un muelle
actua en retroceso para expulsar las aceitunas cogidas en
las semi-agujas del aparato al apretar sobre ellas el que
lo maneja, para conseguir este efecto de retroceso hay una
segunda empuadura debajo de la primera unida a la placa
55 inferior movil, la cual mueven los dedos al cerrar la ma-
no, hacia arriba. En la primera se apoya la palma de la
mano para apretar, con el empuje se prenden las aceitunas
en las puntas-mano cerrada- al aflojar la mano se consigue
expulsar a estas y dejarlas donde convenga, con el movi-
60 miento de la placa movida por los muelles o elastico, y
as sucesivamente.

Descrito suficientemente el objeto del presente Modelo de
Utilidad por veinte aos, solamente cabe hacerse constar
que, podr ser objeto de mejoras, siempre y cuando no se
65 altere la esencialidad del mismo, no desvirtundolo el
cambio de materias ni forma en su construccion.

REIVINDICACIONES

Reivindican los recurrentes el objeto de este Modelo de
Utilidad en Espaa y sus Dominios, caracterizndose en
70 las siguientes reivindicaciones:

1. Recogedor de aceitunas, caracterizado esencialmente por
una pieza portadora de puntas o gantillos para coger o pin-
char a las aceitunas esparcidas.
2. Recogedor segn reivindicaciones anteriores, caracteri-
75 zado esencialmente porque una pieza que actua de retroceso
expulsa las aceitunas prendidas al coincidir sus perfora-
ciones y que actua por medio de muelles o elasticos late-

33639

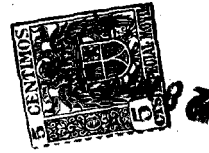

rales.

80 3. Recogedor conforme reivindicaciones anteriores, caracterizado esencialmente por dos empuñaduras que son la que hacen actuar a la pieza móvil encargada de expulsar las aceitunas en combinación con dos piezas exteriores para su ayuda en los movimiento de estar dispuesta la pieza portadora de pinchos coger aceitunas y luego la pieza
85 móvil expulsarlas conforme al movimiento de la mano.

4. Por RECOGEDOR DE ACEITUNAS"

Sean cuales fueren las circunstancias que concurren en la esencialidad del presente modelo de Utilidad.

90 Consta ésta memoria descriptiva de cuatro hojas mecanografiadas por una sola cara, numeradas y acompañadas de un plano indicativo a título de ejemplo.

Madrid veintiocho de Noviembre de 1952

P.A.



D. Ramón y D. Francisco Torreal Capdevila.

38896

8888

38899

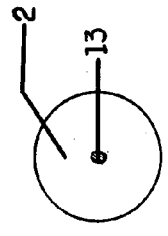
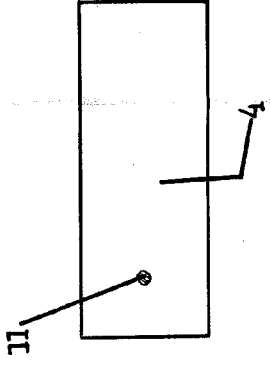
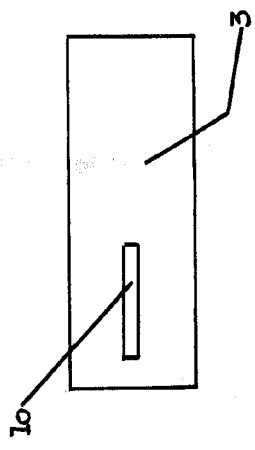
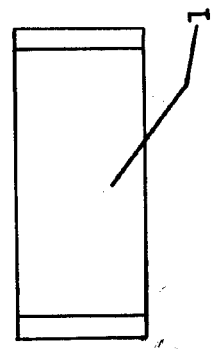
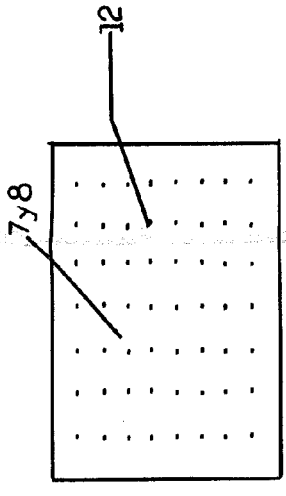
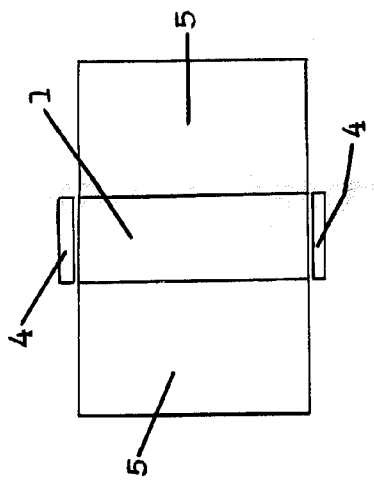
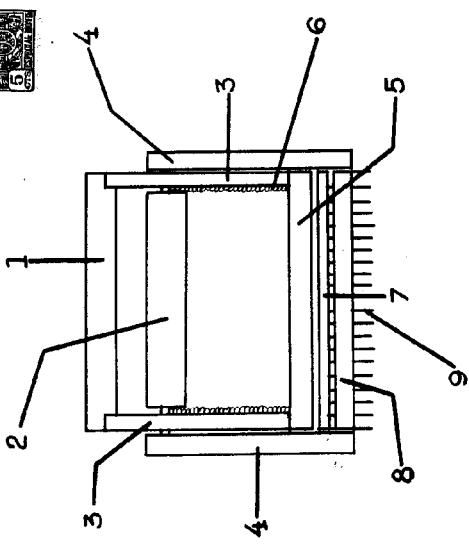

Escala variable
Madrid 7 noviembre 1952

RA

RA