



33622

33622

MEMORIA DESCRIPTIVA

correspondiente a un MODELO DE UTILIDAD, cuyo registro se solicita por veinte años, a favor de la entidad JEREZ INDUSTRIAL, S.A., residente en JEREZ DE LA FRONTERA, calle Caracuel num. 7, por: "ENVASE PARA EMBALAJE Y TRANSPORTE DE BOTELLAS".

5.-

Para transportar botellas de licores y vinos generosos ha sido costumbre hasta la fecha el empleo de envases de madera cuyas características de protección son inferiores a los modernos embalajes en que se utiliza las propiedades del cartón ondulado.

10.-

Nuestra afirmación anterior sorprende indudablemente a los profanos pero no a los especialistas de la industria del embalaje, en la que se someten a duras pruebas comparativas los envases de madera y los de cartón ondulado, mediante el llamado tambor de pruebas que sometido a una rotación constante eleva y deja caer los envases cargados



33622

desde alturas superiores a los dos metros, comprobándose el número de golpes que resiste uno y otro así como los desperfectos sufridos por los materiales que contienen.

15.-

En estas pruebas queda demostrado que una caja de madera se destroza y produce roturas en los objetos que se encuentran en su interior a un número de golpes o caídas, un 50% mas bajo que en las de cartón ondulado.

20.-

Por todo ello hemos estudiado el modelo cuyo registro solicitamos que ha sido representado en los dibujos que acompañan a esta memoria en la fig. 1 en perspectiva, en la fig. 2 de la misma forma pero lateral y la fig. 3 es un desarrollo del envase.

25.-

El modelo está constituido por una plancha de cartón ondulado de resistencia y grosor adecuado, que ha sido cortado y hendido tal como se ve en la figura 3 formando el desarrollo de un paralelepípedo rectángulo en el que la base o fondo se consigue mediante unas pestañas (A) que al plegarse forman cada una la mitad de la sección y otras pestañas más cortas unidas a otras dos caras laterales (B) que constituyen cada una un tercio de la superficie total del fondo, el cual se completa con un pequeño rectángulo (C) cuya superficie es exactamente también la tercera parte.

30.-

Tal como se representa en el desarrollo en la última cara lleva una pestaña que sirve para coser la superficie lateral del prisma formando un conjunto cerrado.

35.-

La tapa está constituida por una pieza (D) provista de una pestaña (E) que se introduce en el interior de la caja para hacer las veces de cierre, presentando la tapa un orificio a modo de asa para abrir con una pequeña pestaña (F).

40.-

La tapa va cosida a una de las caras mayores de la



33622

45.- superficie lateral mediante grapas y el fondo queda formado por un doble espesor de cartón constituido por los dobles rectangulares (A) y (B) completados estos últimos con la pieza (C).

50.- Por su construcción y por el material en ella empleado la caja es totalmente plegable con lo que su almacenamiento ocupa un espacio muy inferior al de las cajas de madera.

55.- En las caras laterales y en el tercio superior próximo a la tapa van troquelados unos orificios (G) que presentan unas pequeñas curvas para los dedos y constituyen verdaderas asas o agarraderas. Por último una serie de tabiques ensamblados mediante una ranura a media altura (H) divide el interior de la caja en compartimentos de manera que evita el contacto directo de los envases de cristal evitando su fractura, ya que si accidentalmente se produce un choque o un golpe que los hace ponerse en contacto el cartón ondulado absorbe por su elasticidad el choque y evita cualquier accidente.

60.- Aparte del cerrado con grapa metálica la caja puede ir cerrada o va cerrada mediante papel adhesivo el cual en la parte superior hace además la vez de precinto a todo lo largo de la arista correspondiente a la abertura de la tapa llevando precisamente debajo de él una pequeña cuerda o bramante que al tirar de él rasga el precinto.

65.- Suficientemente descrita la naturaleza y estructura de nuestro modelo de manera enunciativa y no limitativa este puede presentar pequeñas variaciones de detalle tal como que lleve impresas o adheridas sobre sus caras figuras o dibujos, y que su capacidad sea para mayor o menor número de objetos, que no afectan para nada a su esencia.

7



33622

75.-

REIVINDICACIONES

80.-

1ª).- "ENVASE PARA EMBALAJE Y TRANSPORTE DE BOTELLAS" caracterizado porque está constituido por cartón ondulado formado por una plancha cortada y hendida formando el desarrollo de un paralelepípedo rectángulo en el que la base está formada por dos secciones cada una de superficie mitad del total unida a las dos caras mayores y otras dos de superficie iguales a un tercio cada una del total unidas a las caras laterales que mediante un rectángulo también de superficie igual a un tercio del fondo, constituyen un doble espesor en este.

85.-

2ª).- El mismo envase de la reivindicación anterior caracterizado porque la tapa está formada por un rectángulo de superficie igual a la de la base superior del paralelepípedo aumentada en dos pestañas una que se cose a una de las caras mayores y otra que sirve de cierre y ajuste de tapa, presentando una pequeña muesca u orificio para poder ooger fácilmente y elevar la tapa.

90.-

3ª).- El mismo envase de las reivindicaciones anteriores, caracterizado porque las caras laterales en su tercio superior llevan dos orificios troquelados con una serie de pequeñas curvas para adaptar los dedos de manera que sirve de agarraderas u asas.

95.-

4ª).- El mismo envase de las reivindicaciones anteriores, caracterizado porque el borde superior de la tapa y por la arista correspondiente a la abertura lleva un precinto de papel adhesivo debajo del cual queda un bramante cuerda o cinta que al tirar de él rasga el precinto.

100.-

5ª).- El mismo envase de las reivindicaciones anteriores, caracterizado porque el interior de la caja está separado por una serie de tabiques ensamblados a media altu-

105.-



33622

ra y constituidos por planchas de cartón ondulado de mane-
ra que forma un panel retilculado que permite colocar seis
o más botellas perfectamente embaladas y evitando el con-
tacto directo entre ellas.

110.-

6ª). - "ENVASE PARA EMBALAJE Y TRANSPORTE DE BOTELLAS".

La presente memoria descriptiva consta de cinco hojas
foliadas y escritas a máquina por una sola cara, componien-
do un total de ciento trece líneas, incluidas éstas.

Madrid, 27 de Noviembre de 1.952.-

ANTONIO ESCRIVA
E.R.

Fig. 1

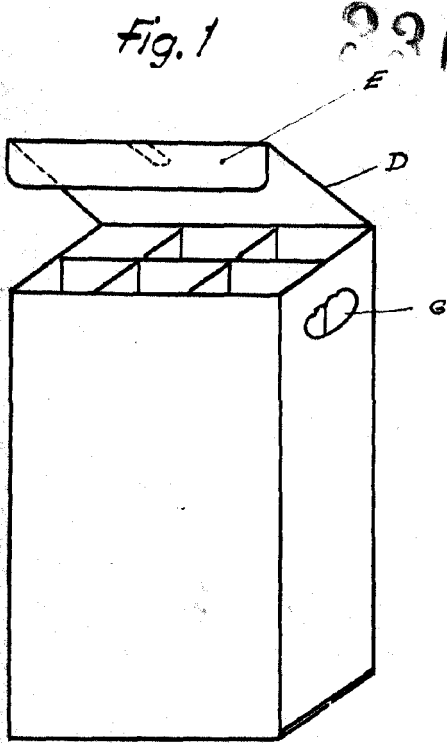

Fig. 2

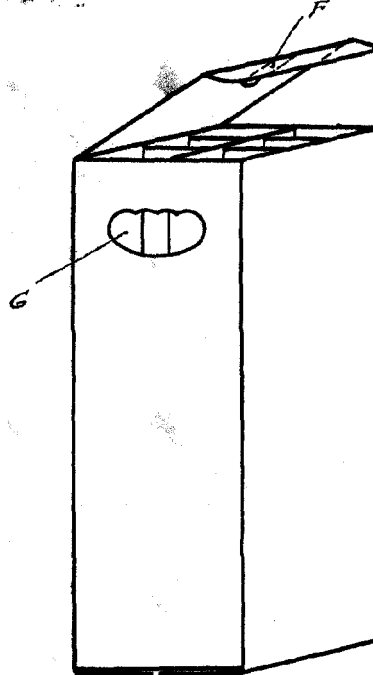

Fig. 3

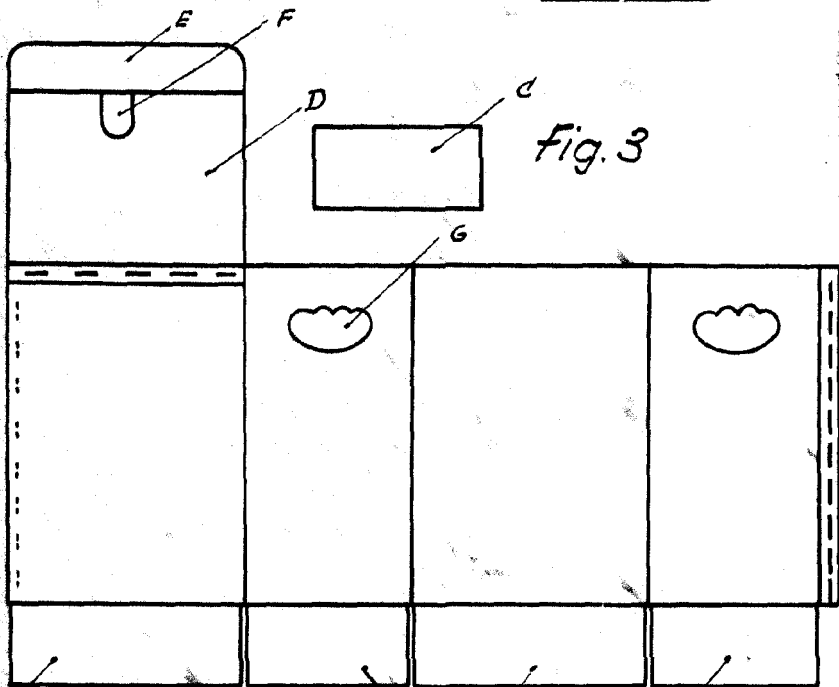
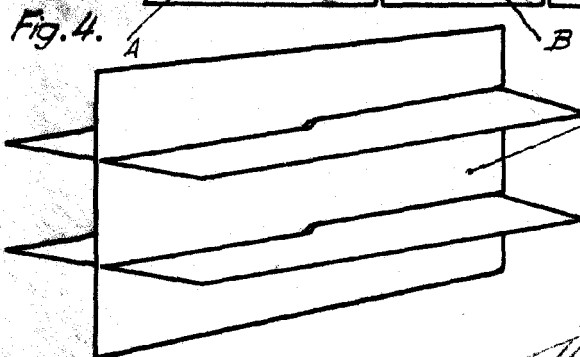

Fig. 4.



H Madrid, 27 de Noviembre de 1952

[Handwritten signature]

Escala variable.