

33623
33623.



MODELO DE UTILIDAD

por 20 años

a favor de D. Ignacio Avila Pérez y de D. Clemente Carvajal
Pérez, de nacionalidad española, residentes en Ocaña (Toledo),
c/ Marquina, 2 y Carrales, 13, - - - - -
Por "UN APARATO PARA EL DESPEQUE Y RECOGIDA DE BALDOSAS HIDRAU
LICAS".- - - - -

.

MEMORIA DESCRIPTIVA

5 El aparato que se pretende registrar, está concebido para
su utilización en la fabricación de mosaico hidraulico, y con-
cretamente para tomar parte en una de las fases de dicha fabri-
cación, consistente en el desprendimiento, o despeque, de las
piezas de mosaico, una vez prensadas, del molde en que han sido
fabricadas.

10 Esta fase de fabricación es la última por la que pasa la pie-
za fabricada, y en ella se demuestra toda la utilidad del mode-
lo que se pretende registrar, ya que con su aplicación se evita
que las piezas de mosaico, recién prensadas, húmedas y aún sin
fragar el cemento que entra en su composición, puedan romper-
se, despuntarse o perder los filos o bordes por una defectuosa
separación manual de la pieza adherida a la placa base del mol-
de por el prensado reciente.

15 Este aparato se compone de dos soportes, o abrazaderas metá-
licas montadas sobre unas pretinas planas, de cada una de las
cuales, y formando angulo recto salen otras dos pretinas, tam-
bien planas con un sistema de corredera, o de deslizamiento ten-



sado por muelles o resortes acerados, cuya finalidad es la de
20 graduar el modelo al tamaño del mosaico, o baldosa, que se preten
de despegar del molde en que ha sido fabricado y prensado. Los
bordes planos sobre los que van montadas las asas, o agarraderas
del modelo, hacen presión uniforme sobre dos de los bordes del
mosaico, y la presión que sobre estos bordes ejercen los mue-
25 lles o resortes, unida a la que hacen las dos manos del opera-
rio al sujetar este modelo, permiten con un ligero movimiento de
deslizamiento sobre el molde en cualquier sentido, el que la pié
za fabricada se desprenda sin sufrir deterioro alguno.

Una vez desprendida la pieza de mosaicos, y manteniendo la
30 presión del aparato, se transporta al lugar donde se pongan a
secar, o almacenar, desprendiéndose la pieza del aparato simple-
mente con estirar ligeramente de ambas asas o agarraderas del
modelo que se pretende registrar.

La utilización de este aparato evita todo contacto de las
35 manos sobre la pieza tierna recién terminada, impidiendo el des-
prendimiento de partículas o esquirlas que se causan en los bor-
des del mosaico por la presión desigual de los dedos al efectuar
se el desprendimiento del molde en forma manual.

En la hoja de planos adjunta, aparece en la figura 1, el apa-
40 rato objeto de este registro, visto desde arriba, apreciándose
los soportes o abrazaderas A, las pretinas planas, B, los muelles
o recortes, C, y las asas, D.

En la figura 2, puede verse el aparato en sección vertical,
con las abrazaderas A, las pretinas planas B, una de las cuales
45 es de la mitad de tamaño que la otra y va montada sobre la otra,
llevando la superior unos orificios alargados que sirven de
guía para el deslizamiento de la otra.

En resumen, el modelo de utilidad que se solicita, recaerá sob
bre las siguientes reivindicaciones

33693



SAS HIDRAULICAS", caracterizado por estar compuesto de dos soportes o abrazaderas con asas, montados sobre dos pretinas planas cada uno.

55

2ª.- Por "UN APARATO PARA EL DESPEGUE Y RECOGIDA DE BALDOSAS HIDRAULICAS", caracterizado porque cada soporte está unido por dos puntos a una pretina.

60

3ª.- Por "UN APARATO PARA EL DESPEGUE Y RECOGIDA DE BALDOSAS HIDRAULICAS", caracterizado porque la pretina inferior, es de doble longitud que la superior y entre una y otra existen varios muelles o resortes que las mantienen tensas y unos tornillos y orificios guías, para permitir el deslizamiento de una sobre otra.

65

4ª.- Por "UN APARATO PARA EL DESPEGUE Y RECOGIDA DE BALDOSAS HIDRAULICAS".

Consta la presente memoria de tres hojas mecanografiadas, numeradas y escritas por una sola cara y de una hoja de planos, que se adjunta.

Madrid, a 27 de noviembre de 1952.

70

Ignacio Avila Pérez y Clemente Carvajal

p.a.

JOSÉ ROZ-CARADOS SANCHEZ
P.P.

75

D. IGNACIO AVILA PEREZ y
D. CLEMENTE CARVAJAL PEREZ

HOJA UNICA

33 693



Fig Nº 1

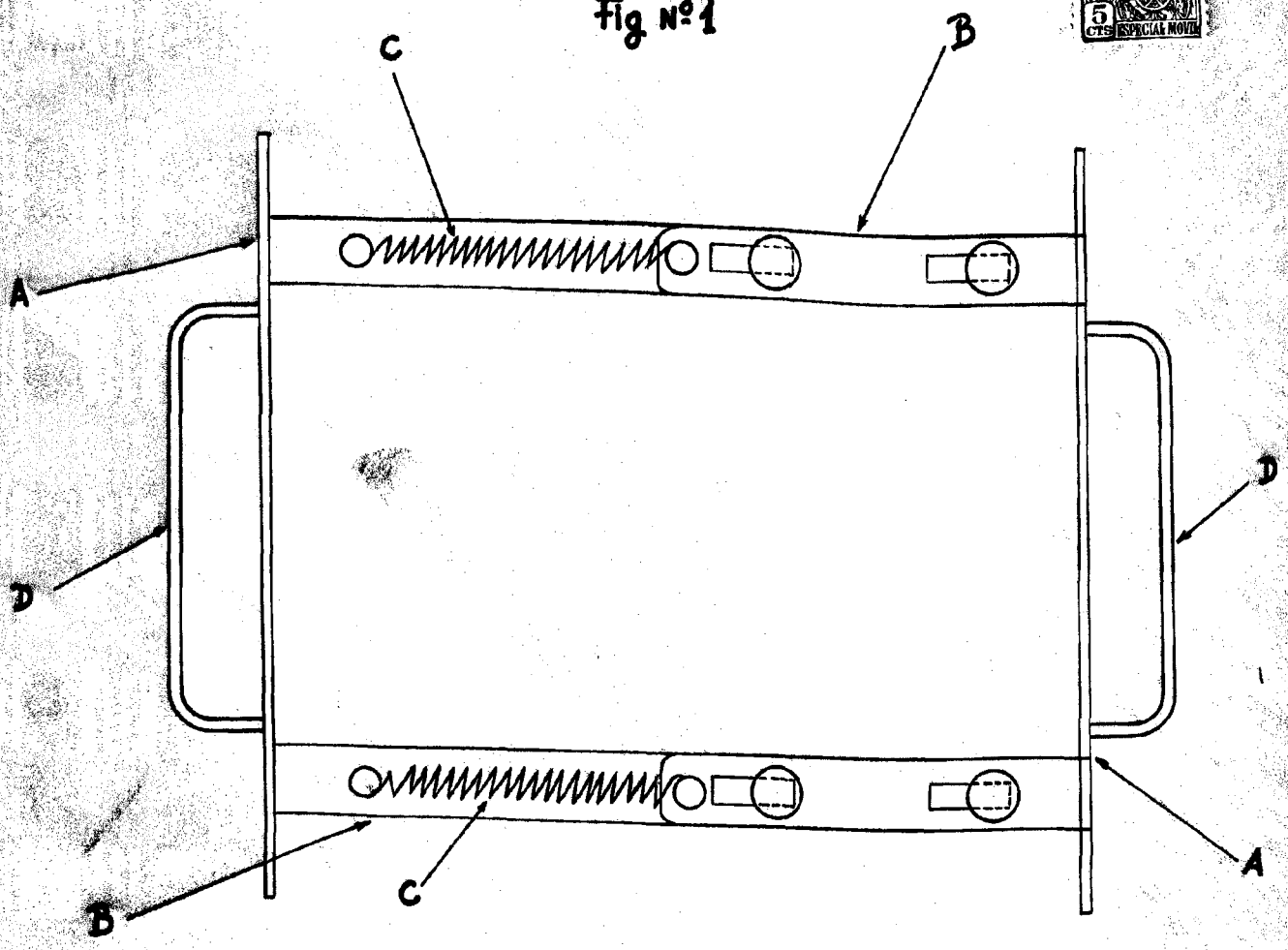
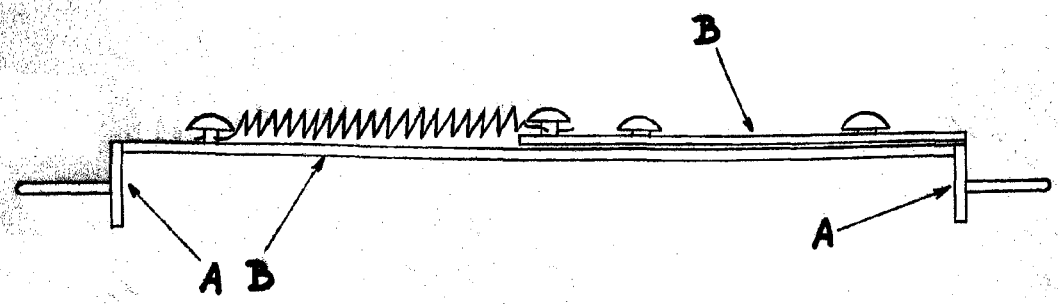

Fig Nº 2



Reportar

MADRID 27 NOVIEMBRE 1952

JOSE RUIZ-GRANADOS SANCHEZ
P. P.

ESCALA VARIABLE