

27



32617

M O D E L O
D E
U T I L I D A D

Para "UN ENVASE PERFECCIONADO PARA AMPOLLAS DE INYECTABLES",
a favor de Don Santiago Pagés Maruny, residente en Barcelona,
calle Entenza, nº 79-91.

- . -

MEMORIA DESCRIPTIVA

El presente modelo de utilidad se refiere a un envase perfeccionado para ampollas de inyectables.

- 5. El modelo se halla caracterizado por comprender un conjunto desplegable y plegable, integrado por una pieza recortada de cartulina o similar, que comprende una sección intermedia plegable en sentido transversal, según líneas paralelas y secciones marginales que tienen función especial para constituir el acoplamiento de las partes del envase al plegarse sobre sí mismo y, al propio tiempo, fijar entre estas partes del envase y las marginales, a un elemento almohadillado, tal como cartón ondulado, que resulta incluido en el propio constituyente del envase.

- 10. El elemento de almohadillado queda en parte al descubierto en la zona interior que se superpone a las ampollas y estas ampollas resultan, además, separadas entre sí y asentadas, merced a unas ventanas practicadas en el borde vuelto



32617

del envase, cuyas ventanas siguen la dirección del cuerpo de las ampollas y dejan lateralmente en cada una de ellas una aleta que sirve como elemento separador elástico entre dichas ampollas.

5. Para facilitar la explicación, se acompaña a la presente memoria una lámina de dibujos, en la cual se ha representado un caso de realización, que se cita únicamente a ti tulo de ejemplo.

En el dibujo:

10. la figura 1ª representa, en perspectiva, el conjunto del envase parcialmente abierto, y

la figura 2ª indica, en perspectiva, el envase abierto en disposición de servirse de su contenido.

15. la figura 3ª indica, en perspectiva, en escala ampliada, el detalle de la disposición separadora de ampollas, y

la figura 4ª muestra esta propia disposición vista lateralmente en alzado.

20. Consiste el envase en una sección intermedia -1-, dotada de las líneas de plegado -2-, formando el tramo final -3- una vuelta que se monta sobre el tramo anterior.

25. En esta vuelta se hallan las ventanas -4-, practicadas según la orientación del cuerpo de las ampollas, en las cuales ventanas queda marginal la aleta -5-, procedente del recorte de las mismas, y estas aletas -5- son los elementos de separación lateral entre ampolla y ampolla A, según se de talla en las figuras 3ª y 4ª.

30. Marginalmente a la sección -1- existen las aletas -6-, que comprenden las dos zonas de plegado superiores, si guen después otras aletas pequeñas -7-, para la zona de ple gado central o canto del envase y, finalmente, las aletas -8-



22617

marginales a la última zona de plegado.

5. Dentro de la vuelta que forma el tramo final -3- se encuentra el amohadillado -9-, formando preferentemente, por un cartón ondulado o similar, retenido también por las aletas -7- y que, al plegar el envase, es abarcado por las aletas -8-, que montan sobre él y lo mantienen en posición de adaptación contra las ampollas.

10. Finalmente, las aletas -6- cierran lateralmente el envase y penetran por entre la última y penúltima parte del plegado, dando trabazón al conjunto.

15. El modelo, dentro de su esencialidad, puede ser llevado a la práctica en otras formas de realización que difieran en detalle de la indicada a título de ejemplo, a las cuales alcanzará igualmente la protección que se recaba. Podrá, pues, construirse en cualquier forma y tamaño, con los materiales más convenientes para el fin propuesto: por quedar todo ello comprendido dentro del espíritu de las reivindicaciones.

N O T A

20. Descrito el objeto y utilidad de la invención, lo que se declara como no divulgado ni practicado en España, comprenden de las siguientes reivindicaciones:

25. 1ª.- Un envase perfeccionado para ampollas de inyectables, caracterizado esencialmente por estar constituido por un conjunto desplegable y plegable, integrado por una pieza recortada de cartulina o similar, en la que se encuentra una

23617



sección intermedia plegable en sentido transversal, según líneas paralelas, en la que, la última sección, se pliega sobre la anterior, para formar una cartera, presentando en estas zonas, secciones marginales, cuya misión es establecer una trabazón entre las partes plegables de la zona intermedia y constituir, por encaje, el envase armado o cerrado, en el cual se comprende, como característico, la disposición de separación de los cuerpos de las ampollas, dispuesta en la zona de plegado que monta, y constituido por una pluralidad de ventanas, según la dirección del cuerpo de la ampolla, las cuales ventanas dejan lateralmente una aleta obtenida del propio recorte, cual aleta levantada constituye el elemento separador entre las ampollas.

2ª.- Un envase perfeccionado, según la anterior reivindicación, en el que, la parte que forma cartera o vuelta antes citada, sirve para recibir la zona correspondiente de una placa de almohadillado, preferentemente de cartón ondulado, con adecuados pliegues transversales concordantes con los del envase, quedando esta placa fijada por las aletas marginales que lleva la parte vuelta final, por las aletas de la parte intermedia o canto del envase y, finalmente, retenida en posición de cierre por otras aletas marginales que lleva también la citada parte doblada o de cartera.

3ª.- Un envase, según las reivindicaciones 1ª y 2ª, en el cual, el cierre completo del mismo, tiene lugar por medio de las aletas laterales de la parte superior, que al efecto encajan en las partes vueltas de la cartera, permitiendo una apertura del envase para servirse de su contenido, que solo afecta a una fracción superior del cuerpo del envase y de la placa almohadillada.



22617

4ª.- Un envase perfeccionado para ampollas de inyecciones.

5. Según se describe y reivindica en la presente memoria descriptiva, que consta de cinco hojas, foliadas y escritas a máquina por una sola cara, acompañadas de una lámina de dibujos

Madrid, a 24 de noviembre de 1952.

p.a.

[Handwritten signature]



Fig. 1

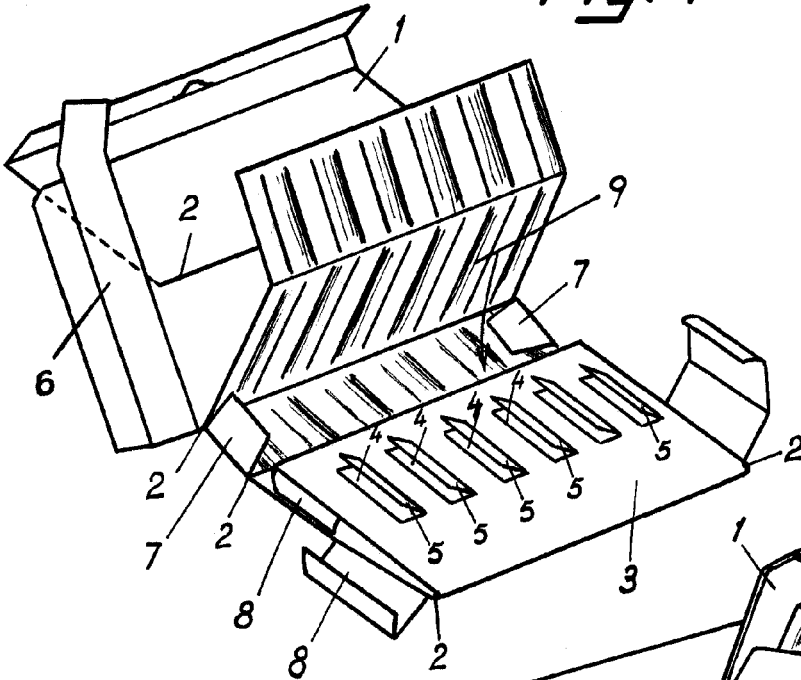

Fig. 2

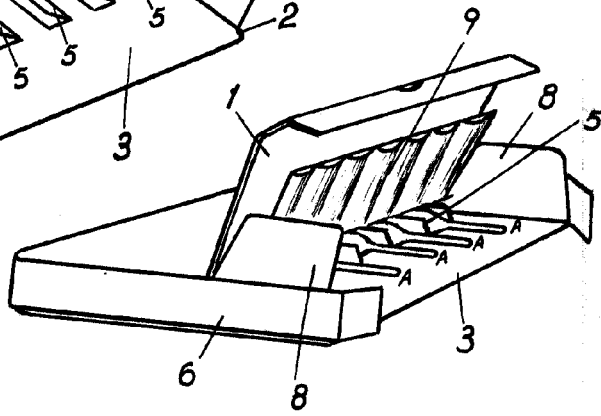

Fig. 3

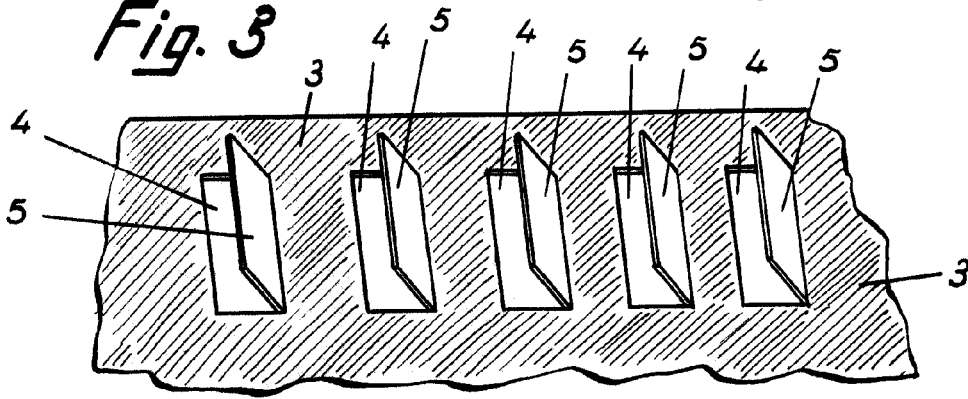
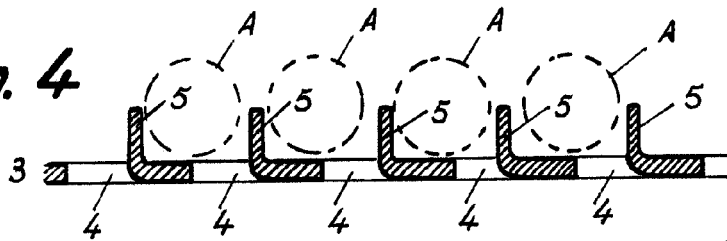

Fig. 4



Madrid, 27 Nbre. 1952
Jaime Isern

p.p.