



81

MEMORIA DESCRIPTIVA

33602

que acompaña la solicitud de MODELO DE UTILIDAD, a favor de D^a PILAR VILADEVALL MORA, de nacionalidad Española, residente en Barcelona y domiciliada en la calle Bruch, 139, por: "ENVASE PERFECCIONADO PARA MEDIAS".--

Son varios los modelos conocidos de envases para medias que tienden tanto a obtener una comodidad y sencillez de envasado, como a lograr una acertada y vistosa presentación del producto con fines de difusión y pro-
5. paganda.

La recurrente ha ideado un nuevo Modelo de envase, que trata de patentar y cuya descripción, en lo que tiene de esencial, es objeto de esta memoria y que se caracteriza por su solidez, agradable presentación, co-
10. modidad de envasado y sencillez.

Consiste esencialmente el nuevo envase en una tira o banda de papel, cartulina, cartón u otro material ad-
cuado, de longitud y anchura ligeramente superiores a las del producto a envasar, capaz de ser plegada o do-
15. blada sobre sí misma en tres o más pliegues, según líneas de doblado, provista en su parte o cara interna de dos, tres o más tirantes o pasadores del mismo mate-



rial, que sirvan para fijar las medias sobre la superficie interior del envase en posición extendida y
20. decorada por su parte exterior con cuatro o más dibujos de fantasía con el fin de dar agradable presentación al conjunto y dispuesto, ³³⁸⁰ todo de manera que, una vez sujetas las medias en la forma dicha, pueda doblarse el conjunto cerrando las partes extremas sobre la
25. central de modo que los bordes del envase vengan a coincidir en el centro, y luego por nuevo doblado en forma de carpeta o libro, cerrar todo el envase.

Sin que ello signifique restricción alguna en el objeto de la invención, en lo que sigue y en los planos adjuntos, nos referiremos a un caso concreto de
30. realización práctica del nuevo envase,

En la figura primera se representa en vista plana la parte interior del nuevo Modelo y en ella se ve la tira o banda de cartulina -1-, provista de las
35. tiras de sujeción -2-, -3- y -4- y de las líneas de doblado a-a, b-b y c-c, con un par de medias -5- dispuesto sobre dicha superficie y sujeto por las tiras mencionadas.

En la figura segunda se dibuja el propio envase visto por la misma que en la primera y en posición de
40. doblar los extremos del envase alrededor de las líneas a-a y b-b.

Finalmente en las figuras tercera y cuarta se describe gráficamente la forma y manera de doblar el envase, primero alrededor de las líneas a-a y b-b y, por
45. último alrededor de la línea central c-c, apreciándose en estas figuras los dibujos decorativos -6- ...-6-



que se disponen en las caras externas del envase.

No alteraran la esencialidad del nuevo Modelo

50. aquellas variantes de tamaño, forma y decoración accidental, materiales empleados y otras que no cambien, alteren o modifiquen fundamentalmente las características principales descritas.

33602

N O T A:

55. Este Modelo se caracteriza por:

- 1º - Envase perfeccionado para medias, que consiste esencialmente en una tira o banda de papel, cartulina, carton u otro material adecuado, de longitud y anchura ligeramente superiores a las del producto
60. a envasar, capaz de ser plegada o doblada sobre si misma en tres o mas pliegues, segun lineas de doblado, provista en su parte o cara interna de dos, tres o mas tirantes o pasadores del mismo material, que servirán para fijar las medias sobre la superficie interior del envase en posicion extendida y decorada por
65. su parte exterior con cuatro o mas dibujos de fantasia con el fin de dar agradable presentacion al conjunto y dispuesto, todo, de manera que, una vez sujetas las medias en la forma dicha, pueda doblarse el conjunto,
70. cerrando las partes extremas sobre la central de modo que los bordes del envase vengan a coincidir en el centro, y luego por nuevo doblado en forma de carpeta o libro, cerrar todo el envase.



18 NOV 52

2º -"ENVASE PERFECCIONADO PARA MEDIAS"

75. Todo tal y como queda descrito, reivindicado y dibujado en los planos adjuntos.

Consta la presente Memoria Descriptiva de cuatro hojas foliadas escritas a máquina por una sola cara.

Barcelona a 18' de ~~Noviembre~~ **33602** de 1952.

P. A.

[Handwritten signature]

80.



FIG. 1

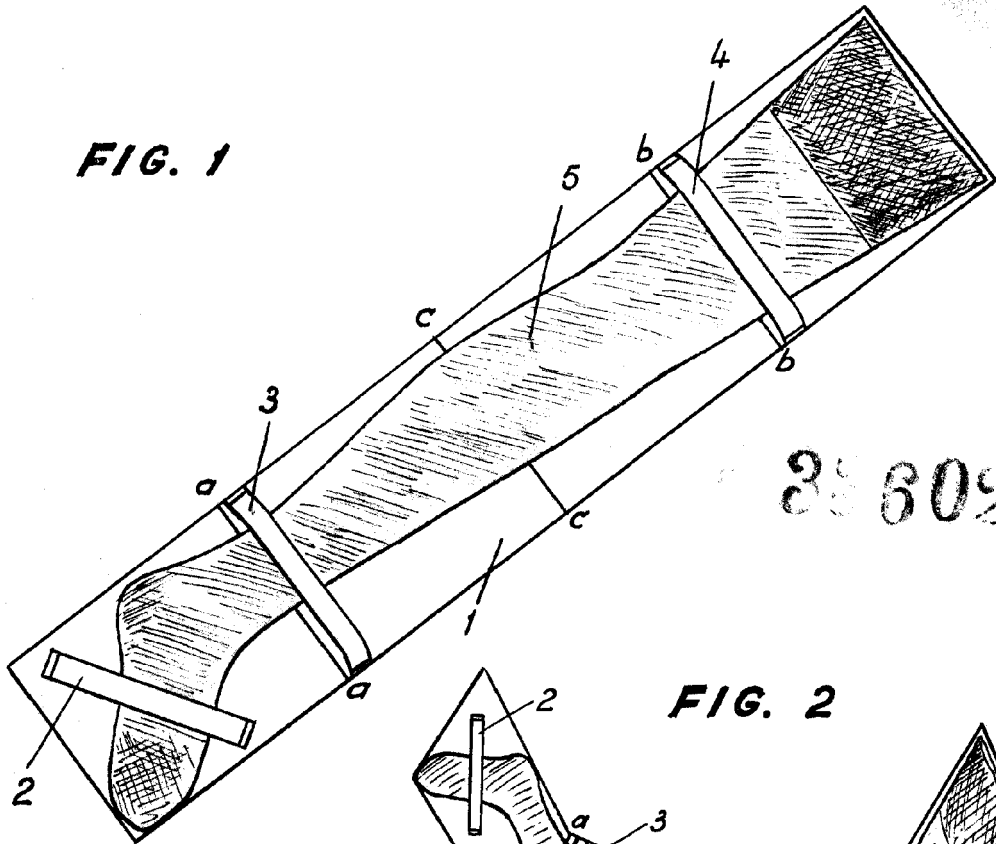

33602

FIG. 2

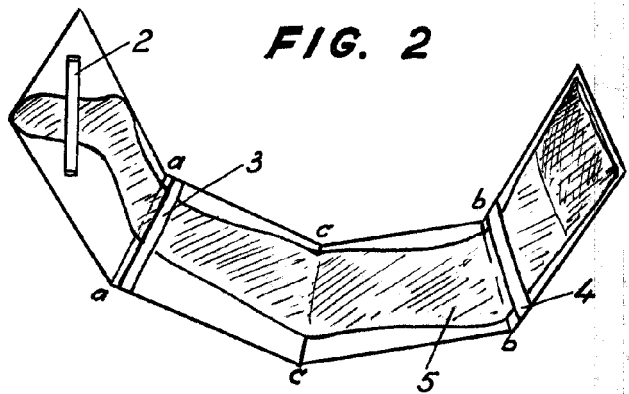

FIG. 3

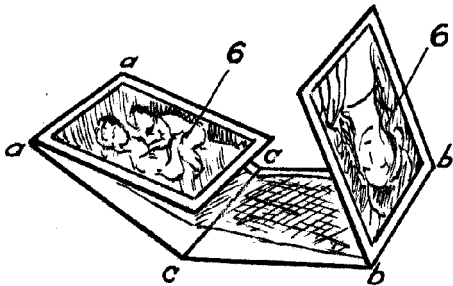
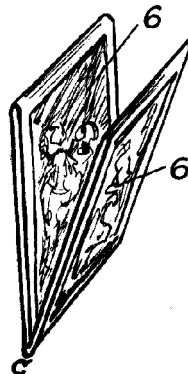

FIG. 4



ESCALA VARIABLE

Bombay 18 March 1953
Dña. Pilar Viladevall Mora