

33577

33577.



MEMORIA DESCRIPTIVA

Correspondiente a la solicitud de registro de Modelo de Utilidad que, por veinte años, se solicita para España y sus Colonias, a favor de don Antonio F. de Aricha, de nacionalidad española, residente en Madrid, calle de Los Madrazo núm. 7.-

p o r

" CARBURADOR PERFECCIONADO "

Los carburadores actualmente conocidos presentan el inconveniente de que la válvula de cierre va rigidamente unida al flotador, lo que origina que las vibraciones del motor, transmitidas a la válvula, originen un cierre irregular de ésta y se eleve el nivel por encima de su punto óptimo.

Para evitar este inconveniente se ha ideado y realizado, según se representa en sección en el dibujo adjunto uno de sus posibles ejemplos de ejecución, con caracter no limitati

- 2 33577



10 vo, el carburador perfeccionado que constituye el objeto de la presente Memoria descriptiva.

Consta esencialmente de una cuba (1) que lleva en su centro, para guía del flotador (2), una espiga (A) y la tapa (3) lleva una chimenea central (C), con orificio (D) para entrada del combustible.

15 Adherido a la tapa (3) hay un casquillo (6) con un encaje central (E), que comunica con la cuba (1) por los orificios laterales (F), teniendo en la parte superior un rebajo para alojamiento de la arandela (4) que, en unión de la aguja (5), forma la válvula de paso del líquido.

20 La aguja (5) tiene una cabeza cónica, para ajustar en el orificio de la arandela (4), un anillo tope (G) en su parte central y una cola, a la que sirve de guía un orificio dispuesto en el centro de la parte inferior del casquillo (6), que sobresale de éste para apoyar sobre la lámina flexible (B), solidaria del flotador (2).

25 Merced a esta disposición, cuando la cuba (1) está vacía el flotador (2) descansa en su fondo y su lámina flexible (B) pierde contacto con la cola de la aguja (5), la cual se apoyara con el anillo tope (G), por su propio peso, sobre el fondo del encaje (E), no obturando por tanto su cabeza cónica el orificio (H) de la arandela (4) y permitiendo, por tanto, la entrada del líquido a la cuba (1) por los orificios correspondientes (D-H-E-F).

30 Según va entrando el líquido en la cuba, el flotador (2) irá ascendiendo y tomando su lámina flexible (B) contacto con la cola de la aguja (5), elevará ésta progresivamente, hasta que la cabeza cónica obture el orificio (H) y cese la entrada del líquido.

35 Como la lámina flexible (B) absorbe las vibraciones del motor, el cierre de la válvula es perfectamente regular, ya

40

32577

- 3 -



que dichas vibraciones no repercuten sobre la aguja obturadora, como ocurre con los carburadores actuales.

Claro es que el ejemplo descrito y representado, podrá -- ser alterado en detalles de materia, forma y dimensiones, sin
45 que por ello se separe de sus principios fundamentales tal y como han sido descritos y representados.

N O T A

EN RESUMEN: El Modelo de Utilidad que, por veinte años, se - solicita para España y sus Colonias, ha de recaer sobre las -
50 siguientes reivindicaciones:

1a:- "CARBURADOR PERFECCIONADO", que se caracteriza por-- que el flotador, que se desliza en el interior de la cuba -- por una espiga-guía, está provisto en su parte superior de - una lámina flexible que actua la aguja de cierre de la válvula,
55 la, pero absorbiendo las vibraciones del motor, merced a lo cual, dichas vibraciones no repercuten sobre la válvula, impidiendo así un cierre irregular que eleva el nivel de la cuba por encima de su punto optimo.

2a:- "CARBURADOR PERFECCIONADO", según reivindicación 1a, que se caracteriza porque la parte inferior de la tapa está -
60 provista de un casquillo, que tiene en su interior un encaje con un cajeado en la parte superior para alojamiento de una arandela, cuyo orificio central comunica con el del tubo de entrada del líquido, y en la inferior orificios que le comunican con la cuba y, el central, que sirve de guía a una aguja,
65 ja, cuya cabeza cónica obtura el orificio de la arandela, cerrando la entrada, al ser elevada su cola por la lámina flexible del flotador al ascender éste y que, cuando pierde el contacto con dicha lámina, descansa en un anillo-tope dispuesto
70 to en la parte central de su cuerpo.

33577



3a.- Por último, se reivindica como objeto sobre el cual ha de recaer el Modelo de Utilidad que, por veinte años se solicita para España y sus Colonias, por - - - - -

" CARBURADOR PERFECCIONADO "

75

Todo tal y como se deja expresado en la presente Memoria descriptiva, que consta de cuatro hojas mecanografiadas por una sola cara y plano que se acompaña.

Madrid, a 25 de Noviembre 1952

33577

25

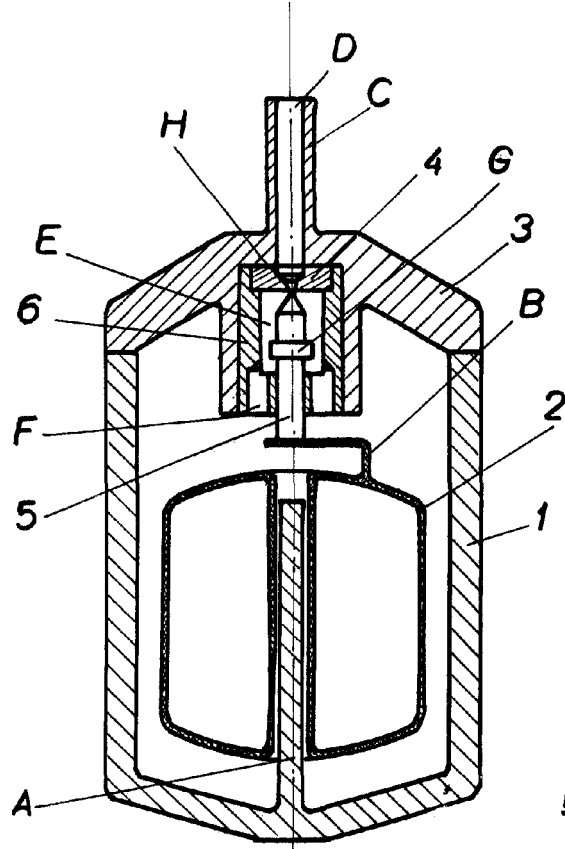

Fig. 1

Madrid, 25 Noviembre 1.952.

ESCALA VARIABLE