

33572

25



MODELO DE UTILIDAD

33572.

Solicitante: Don Germán Fuentes Lizaur.

Residencia: Bilbao.- Alameda de Urquijo, 45.

oooOooo

MEMORIA DESCRIPTIVA

Sobre:

"CARPETA-DISPOSITIVO, PARA LA PRESENTACION DE DISTINTAS
NARRACIONES O CUENTOS".

-O-O-

El presente Modelo de Utilidad se refiere a una carpeta-dispositivo, para la presentación de distintas narraciones o cuentos.

En los dibujos adjuntos, a título de ejemplo no limitativo, se ilustra una forma de ejecución del invento, y en ellos:

Fig. 1, es una vista en perspectiva frontal del dispositivo, y

Fig. 2, es una vista del dispositivo, en planta interior.

Con referencia a dichos dibujos, la carpeta-disposi-



15 tivo comprende una o varias pastas o páginas, 1, que lleva en su interior uno o varios discos, 2, sujetos a dicha carpeta por el correspondiente pasador o similar, 3, y cuyas pastas o páginas presentan unas ventanillas, 4, que pueden ser una o varias y adoptar distintas formas e incluso llevar enrejados o calados, con relieve o sin él. Asimismo, el antes mencionado disco, puede variarse, adaptándolo a una forma conveniente para complementarla con la forma caprichosa que pueda dársele a las carpetas-dispositivos.

20 El disco portacuentos, 2, puede llevar dichos cuentos o narraciones, 5, sujetos por las dos caras del disco, de manera que haya tantos por una de las caras como por la otra y, además, de servir para sujetar los cuentos, puede ir también pintado de manera que las figuras de las tapas exteriores puedan formar una escena total con lo que en él vá pintado en el momento de accionarlo.

25 El citado disco portacuentos pudiendo ser este soporte tanto de forma circular como de cualesquiera otra irregular- irá provisto de un dispositivo correspondiente, de forma que al girarlo produzca un sonido musical o una imitación de voces, al tiempo que pueda o nó mover alguna pieza de la carpeta. Así, por ejemplo, tratándose de la figura de un pato, al girar el disco moverá la cabeza o alguna otra parte del cuerpo y este movimiento del animal, o cosa expresada en la carpeta, podrá producirse también por presión o por el vaivén de un dispositivo, mientras que otro dispositivo independiente producirá el correspondiente sonido, según hemos expresado antes.

35 40 Es fácilmente comprensible que la carpeta-dispositivo, según la invención, podrá fabricarse sin limitación de tamaños, formas ni colores, así como que los dispo-



45 sitivos generadores del sonido serán variables, como igualmente la forma del disco portacuentos y los mismos cuentos o narraciones, puesto que todo ello son accesoriedades que no alteran lo esencial del invento, en el área del cual quedan comprendidas.

NOTA

50 Descrita suficientemente la naturaleza del invento y su forma de realización práctica, se hace constar que la presente memoria es susceptible de modificaciones de detalle, en cuanto no altere su esencialidad, y siendo, por tanto, lo que se solicita Modelo de Utilidad por 20 años en España, lo que se recoge en las siguientes:

REIVINDICACIONES

55 1ª.- Carpeta-dispositivo, para la presentación de distintas narraciones o cuentos, caracterizándose porque comprende una o varias pastas o páginas, que llevan en su interior uno o varios discos, sujetos a dicha carpeta por el correspondiente pasador o similar.

60

2ª.- Carpeta-dispositivo, según reivindicación precedente, caracterizándose porque las pastas o páginas presentan una o varias ventanillas, por las que asoman los cuentos o narraciones sujetos por las dos caras del disco, de manera que haya tantos por una cara como por la otra.

65

3ª.- Carpeta-dispositivo, según reivindicaciones anteriores, caracterizándose porque el disco portacuentos vá pintado de manera a formar una escena total con las cubiertas de los cuentos, y también vá provisto de un dispositivo productor de sonidos o voces o similares, correspondientes con las escenas gráficas o narraciones de que se trate.

70

4ª.- "Carpeta-dispositivo, para la presentación de distintas narraciones o cuentos"; según queda sustancialmente descrito

32579

25 N



75 en la presente memoria, que consta de cuatro páginas mecanografiadas por una sola cara y se representa en los dibujos adjuntos.

Madrid, 25 de Noviembre 1952.

EMILIO GUILL SIRVENI

Emilio

GERMAN FUENTES LIZUR

92572
UNICA



FIG. 1

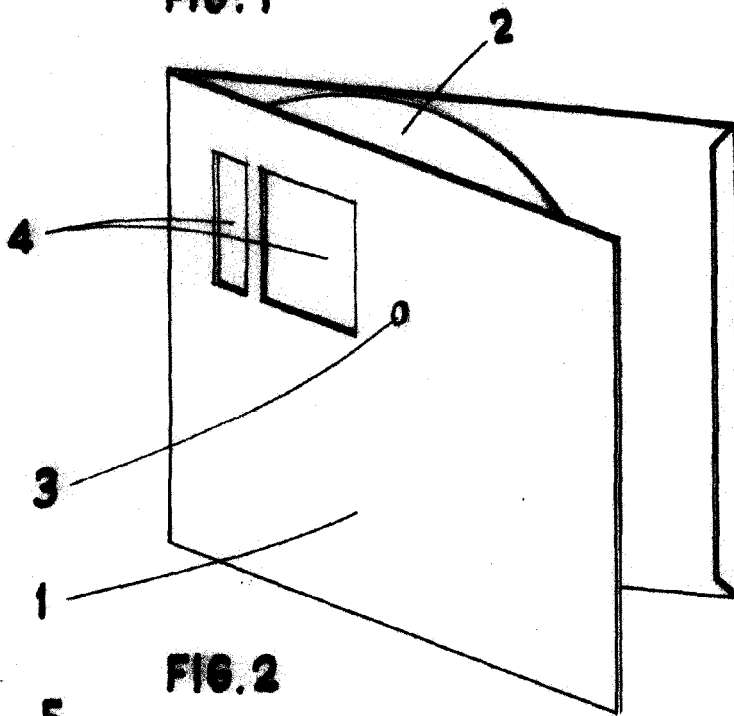
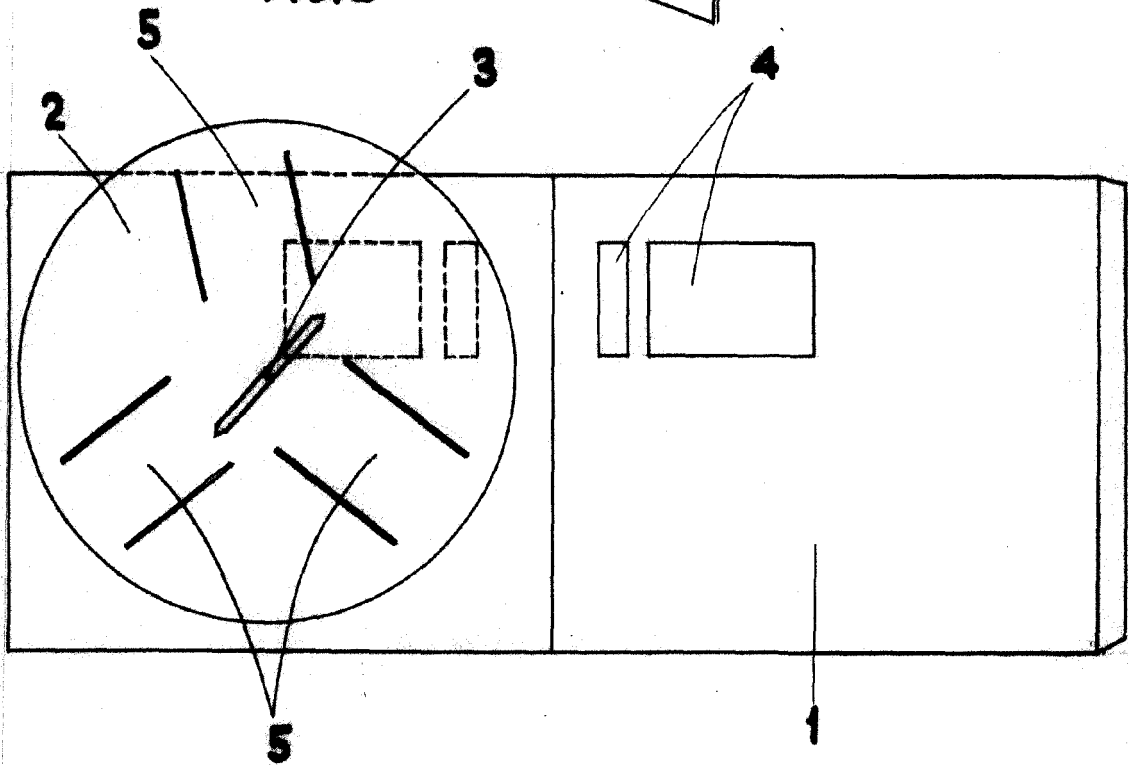

FIG. 2



MADRID DE 25 NOV. 1952 DE 1952
GERMAN FUENTES LIZUR.

P. P.
EMILIO GUILL SIRVENTI
P. P.