

33559



MODELO DE UTILIDAD
por VEINTE años
en ESPAÑA

Solicitado a favor de Don Jerónimo Jover Verdú, de nacionali-
dad española, con domicilio en Ibi (Alicante), Avenida de
Castella, nº 21,

por

===== "NUEVO FUTBOL DE SOBREMESA" =====

%%%%%%%%%%
%%%%%%%%%%

MEMORIA DESCRIPTIVA

El Modelo de Utilidad a que se refiere la presente Me-
moría, está destinado a garantizar la propiedad y la explota-
ción exclusivas, en España y sus Zonas de Protectorado, de
un nuevo fútbol de sobremesa, capaz de ejecutarse en sus mo-
dalidades de juguete y mesa de salón.

5

Este nuevo Modelo difiere por completo de los juegos de
fútbol de sobremesa existentes en la actualidad, por cuanto
que, en él, cada uno de los jugadores puede ser accionado



independientemente merced a un seguro y sencillo mecanismo.

10 Dicho mecanismo está estudiado para proporcionar al usua-
rio la máxima comodidad, bastando solamente hacer presión so-
bre una tecla similar a las de máquinas de escribir para que
el jugador correspondiente realice un movimiento giratorio so-
bre un eje dispuesto lateralmente y con cierta separación sien-
do este movimiento el que impulsa la pequeña pelota que susti-
tuye al reglamentario balón.

15 Por tal motivo, aparecen en los dos laterales opuestos
dos teclados, mediante los que se accionan los dos equipos de
jugadores que están estratégicamente distribuidos sobre la me-
sa o terreno de juego, en el cual el campo de acción de cada
20 jugador está determinado por una zona circular hundida a fin
de que la pelota en juego, se pare siempre en un lugar dentro
del alcance de un jugador.

 Para mejor comprensión del objeto y solamente a título
de ejemplo, se adjunta una hoja de planos en la que: en la
25 Fig. 1, se muestra la vista superior en planta del conjunto;
en la Fig. 2, la vista inferior en planta; en la Fig. 3 el de-
talle del mecanismo que acciona un jugador; y en la Fig. 4 el
detalle del mecanismo que acciona uno de los dos guardametas.

30 En una montura apropiada (para sobremesa o en una mesa
para salón), va dispuesto el terreno de juego o campo -1- que
resulta limitado por un marco o barandilla -2- que únicamente
falta en las dos porterías. Dicho terreno -1- es horizontal y
plano, pero en ciertos lugares su superficie aparece ligeramen-
te hundida formando círculos -3- cada uno de los cuales corres-
ponde a la zona de acción de un jugador -4-, ya que éste va
35 fijado verticalmente en el extremo de una palanca horizontal
-5- cuya parte contraria va remachada en la extremidad supe-
rior de un eje giratorio -6- que asoma a la superficie por el

El hilo metálico -12- se enrolla sobre el tambor -6'- en sentido contrario al cual dicho tambor -6'- es solicitado por la tracción del resorte -14- en tensión, y de esta manera tendremos que, si se realiza una presión digital sobre la tecla-7- se obliga a girar sobre el eje -11- a la garrucha -10- que recoge una porción de hilo -12- y obliga a girar al tambor -6'- que, al mismo tiempo enrolla una zona del resorte -14- que aumenta su tensión y que, al desaparecer la presión sobre la tecla -7-, se contrae e invierte el movimiento, volviendo a situar la tecla -7- en su primitiva posición elevada.

Durante estos dos tiempos de movimiento invertidos, el tambor -6'- y el eje adjunto -8- han sido obligados a girar primeramente en un sentido y, después a deshacer el giro, por lo que la palanca -5- y el jugador solidario -4- han realizado un movimiento angular suficiente para impulsar la pequeña pelota que se hubiese depositado en el rebaje circular -3- de la mesa -1-, regresando después al lugar o posición primitiva.

En la Fig. 4, se presenta el mecanismo de un guardameta-4'- que también va fijado en el extremo de una palanca -5'- cuya parte contraria se solidariza, por remache o soldadura, con la extremidad superior de un eje vertical -15- oculto en el interior de una caja -16- y del cual sobresale horizontalmente un brazo -17- en cuya argolla final va enlazada otra que remata el extremo de un saliente -18'- del vástago -18- de la tecla -8-, el cual va fijado articuladamente en unas orejetas -19-, salientes de la coraza -9-, y lleva además dispuesto, en el arranque del saliente -18'-, el punto de anclaje de un resorte a contracción -14- cuya parte contraria se fija en lugar apropiado del entramado -13-.

Con esta disposición, al ser presionada la tecla -8-, su vástago -18- bascula sobre el punto de articulación de las orejetas -19-, y así, el saliente -18'- arrastra al brazo -17- obli



40 centro geométrico del círculo hundido -3- correspondiente.

En extremos opuestos del conjunto, van dispuestos dos teclados cuyas teclas van numeradas con el número que presenta el jugador que les corresponde. Así pues, en cada bando, aparece un número de teclas -7- relacionadas con los jugadores -4- diseminados por el campo -1- y dispuestas, formando línea, en dos series entre las que va situada una tecla central -8- correspondiente al guardameta-4'-.

50 Cada una de las teclas -7- atraviesa una ranura practicada en una coraza -9- y queda fijada por tornillos o remaches a una garrucha -10- montada en giro libre sobre un eje -11- común a todas las garruchas -10- de un mismo bando, quedando dichas garruchas -10- recubiertas por la coraza -9- que, a tal fin, tiene la forma apropiada.

55 En la Fig. 3 puede verse con detalle una garrucha -10- que gira sobre el eje -11- y que lleva adscrita su correspondiente tecla -7- cuyo vástago atraviesa la ranura de la coraza -9-. Dicha garrucha -10- en su canal, lleva fijado un extremo de un hilo metálico -12- que pasa por uno o varios orificios practicados en los listones verticales de un entramado -13- que va fijado en la parte inferior del campo -1- y en cuyos listones horizontales van dispuestos los centros inferiores de giro para los ejes -6-, cada uno de los cuales, en el espacio comprendido entre el campo -1- y el listón del entramado -13-, lleva fijado un tambor metálico -6'-, cuya parte superior ofrece un rebaje circular formando garganta, preparado para enrollar el hilo metálico -12-, cuyo otro terminal está fijado en dicho lugar después de rodearle con una o más vueltas. La parte inferior del tambor -6'- está también rebajada para acoplamiento y fijación del extremo de un resorte a extensión en espiral -14- cuya parte contraria va enganchada en lugar apropiado del entramado -13-.

70



33559

105

gando al eje -15- a girar acompañado de la palanca -5'- en cuyo extremo va fijada la figura del guardameta -4'- que describe un movimiento angular cuya abertura cubre la anchura de la portería. Más tarde, al ser liberada la tecla -8-, entra en acción el muelle recuperador -14- que invierte el movimiento y deja situada la figura -4'- en su posición de reposo en un ángulo de la portería.

110

Las figuras de los jugadores y guardametas -4-4'- pueden adoptar cualquier forma y posición apropiada en sus puntos de fijación sobre las palancas -5-5'-, así como llevar o no algún miembro (brazos, piernas) articulado, pero se ha de tener en cuenta que el material de que se construyan debe de ser lo suficientemente pesado para crear una fuerza de inercia en giro que baste para impulsar la pelota, sin que las teclas -7-8-, intervengan en otra cosa que no sea dar origen al movimiento.

115

120

Por lo demás, puede ser variable el número de figuras o jugadores que intervengan por equipo y, por tanto, el número de teclas de cada batería, aunque en el ejemplo gráfico que presentamos, se haya ofrecido la distribución de 22 jugadores (11 por bando) como es reglamentario.

125

La forma y detalles de construcción del mueble que soporta el conjunto son completamente accesorios y estarán relacionados con el tamaño y calidad del juego y con sus formas de realización a base de juguete transportable o de juego en mesa grande para salón.

130

Así pues, serán variables todas aquellas circunstancias que no supongan alteración de la esencialidad del objeto puesto de manifiesto en la pasada descripción, la cual deberá ser tomada en su más amplio sentido y no con carácter limitativo.

N O T A
- - - - -

135

Se reivindica como objeto de este Modelo de Utilidad:

1.- Nuevo fútbol de sobremesa, caracterizado porque la



superficie del terreno de juego presenta un número determinado de depresiones circulares, de poca altura, del centro de cada cual sobresale el extremo de un eje vertical giratorio que lleva adscrita una palanca horizontal en cuya parte contraria va fijada la figura de un jugador que se mueve describiendo círculos que cubren el diámetro de la depresión del terreno.

2.- Nuevo fútbol de sobremesa, caracterizado porque en dos de sus extremos opuestos van dispuestas dos baterías de teclas, cada una de ellas distribuida en dos series que dejan en el centro la tecla que corresponde al guardameta, mientras que el resto de las teclas llevan el número del jugador que corresponde a cada una de ellas, mediante la cual es accionado.

3.- Nuevo fútbol de sobremesa, caracterizado porque el mecanismo que mueve a cada jugador de los distribuidos por el terreno de juego, se acciona con una de las teclas laterales cuyo vástago va fijado, con tornillos o remaches, en el lateral de una garrucha y en prolongación radial de la misma, que va montada en giro libre sobre un eje horizontal común a todas las garruchas del mismo bando, llevando dicha garrucha fijada en su canal la extremidad de un hilo metálico que pasa por perforaciones practicadas en los listones verticales de un entramado adscrito a la parte inferior del terreno de juego, y va a fijarse (después de darle una o más vueltas) en la parte superior de un tambor solidario del eje vertical que hace girar al jugador, cuyo eje se apoya en giro en un listón horizontal del entramado y en el orificio del propio terreno de juego, entre los cuales resulta situado el tambor que, en sentido contrario que el hilo de acero y en su parte inferior, presenta lugar para enrollamiento parcial y fijación del terminal de un resorte a contracción en espiral, cuya parte contraria va fijada en punto conveniente del entramado antedicho.

4.- Nuevo fútbol de sobremesa, caracterizado porque el me-

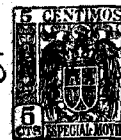

canismo que mueve a cada guardameta se acciona con la tecla cen-
tral cuyo vástago se articula, en su extremo inferior, sobre
170 unas orejetas salientes de la coraza que recubre el juego de
garruchas, mientras que de su zona central sale una prolonga-
ción horizontal en la que engancha el extremo de un resorte (cu-
ya parte contraria se fija en lugar conveniente del entramado),
y de la que se eleva un saliente rematado en una argolla o en
175 cualquier otro medio de articulación holgada con un brazo hori-
zontal saliente de un eje vertical que gira sobre puntos apro-
piados y que asoma al exterior su extremo superior en el que va
fijada una palanca horizontal en cuyo final va adscrita la fi-
gura del guardameta que, al ser accionado el mecanismo, descri-
180 be un movimiento en arco, que cubre su portería. Y

5.- "NUEVO FUTBOL DE SOBERANES", de conformidad en un todo
en lo esencial y fines industriales a lo descrito en la prece-
dente Memoria y gráficamente descrito en los dibujos del adjun-
to Plano, para su mejor comprensión.

Esta Memoria consta de SIETE hojas, mecanografiadas por
una sola cara a doble espacio, en 184 líneas.

Valencia, a 12 de Noviembre de 1932

Por autorización del interesado

D. JERÓNIMO JOVER VERDÚ.

MOBILIU DE UTILIDAZ.

92559 NOVA ÚNICA.

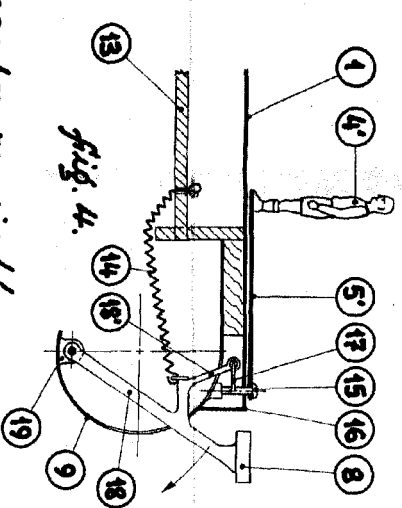
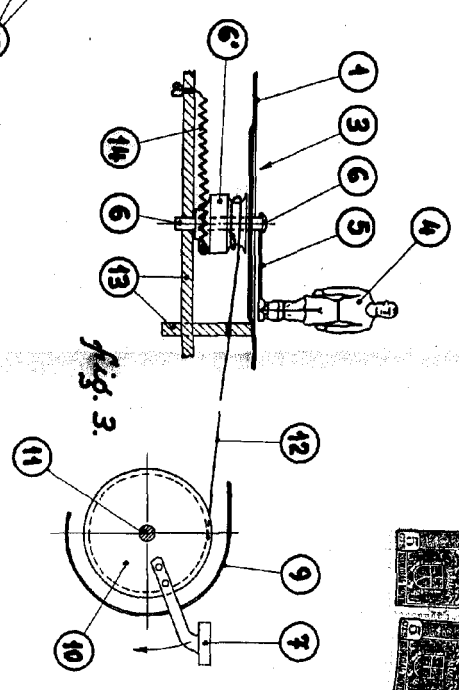
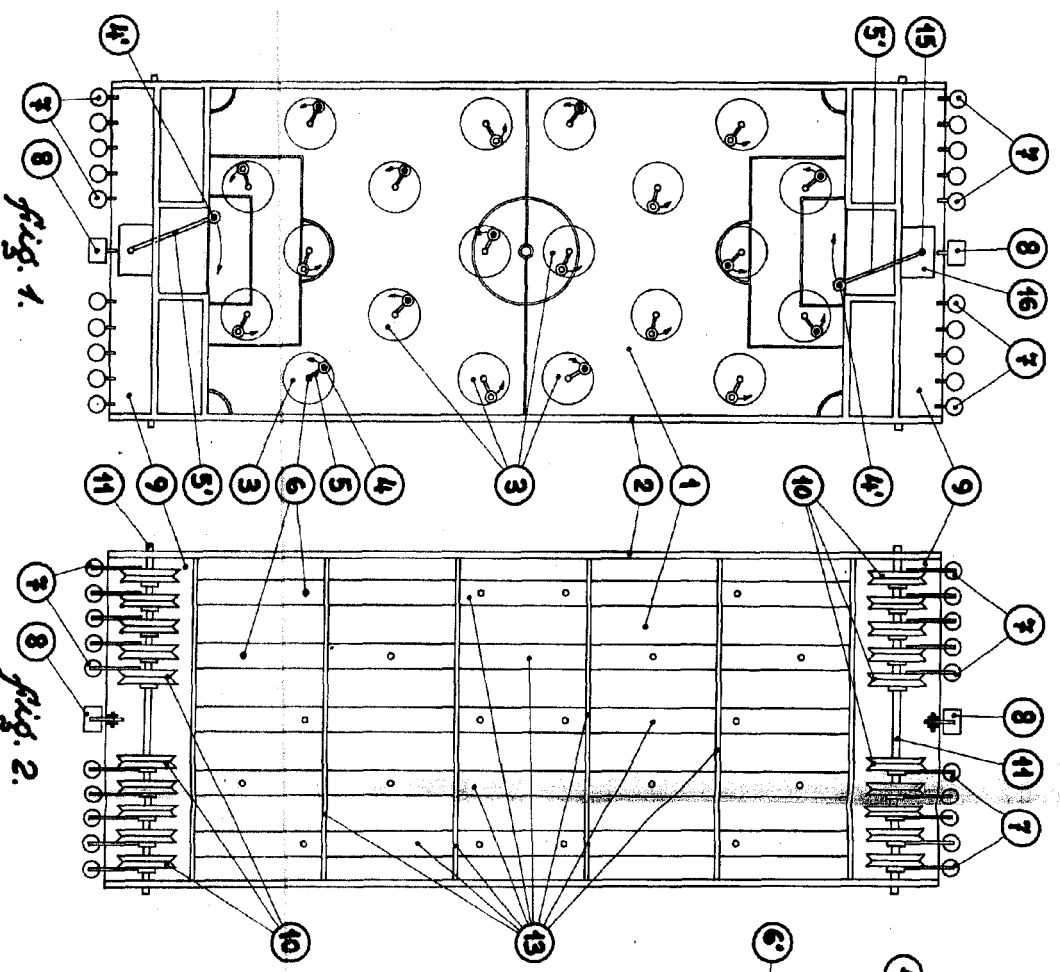

fig. 1.

fig. 2.

fig. 3.

fig. 4.

Escala variable.

Valencia. Mayo de 1952.

Handwritten signature or mark.