

32543

24



MODELO DE UTILIDAD

MEMORIA DESCRIPTIVA

sobre

"PELA-PATATAS".

=====

SOLICITANTES: Don José Zarandona Forubia y Don José Badiola Ochoantesana, ambos de nacionalidad española, domiciliados en Las Arenas, Bilbao.

=====

El presente modelo de utilidad se refiere a un aparato pelapatatas, construido de cualquier metal y sirve para pelar patatas en los usos domésticos.

5. Para mayor claridad se acompaña un dibujo, en el que:

Fig. 1 representa una vista frontal y Fig. 2 es un corte vertical por A-B de fig. 1.

10. Como se podrá apreciar en dichos dibujos, el pelapatatas según invento consta de un mango 1 en forma de diapasón, y entre los dos brazos lleva un estribo de unión

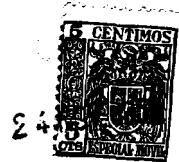

2 en forma de barra, y encima de la misma una cuchilla curva 3 de acero o hierro templado que tiene un movimiento oscilante, disponiéndose un pitón 4 que sobresale de uno de los brazos y realiza la misión de tope de la cuchilla.

15. La cuchilla 3 citada, está provista de un canal o ranura, de distintas dimensiones, y de cuya curvatura depende el espesor que se quiera obtener en las mondas de la patata.

20. En el brazo del mango 1, opuesto al tope 4, del mango está fijada otra cuchilla de acero 5, doblada en forma de V, que tiene por objeto despojar al tubérculo de los vulgarmente llamados "ojos".

El manejo de este aparato es el siguiente:

25. Basta con solo apoyar la cuchilla oscilante 1 al tubérculo, acoplamiento que debe realizarse por la ranura central de la cuchilla y mediante dos movimientos combinados, o sea, uno del aparato en sentido vertical y otro de la patata en sentido rotatorio, la patata queda perfectamente mondada, quitándose a continuación los "ojos"
30. con el dispositivo provisto a este objeto.

Se logra con este aparato una economía que puede calcularse entre el cinco y el diez por ciento en el residuo o corteza de la patata.

N O T A

35. Descrita suficientemente la naturaleza del invento, así como la manera de realizarlo en la práctica, debe hacerse constar que las disposiciones anteriormente indicadas son susceptibles de modificaciones de detalle, en cuanto no alteren su principio fundamental, siendo lo que constituye
40. su esencia y por lo que se solicita Modelo de Utilidad: , por 20

33543

24 NOV.



- 3 -

años en España: "PELA-PATATAS"; caracterizándose por lo siguiente:

1ª.- Pela-patatas, caracterizado porque dicho aparato consta de un mango, en forma de diapasón, y entre los dos brazos lleva un estribo de unión en forma de barra, y encima de la misma una cuchilla curva de acero o hierro templado, que tiene un movimiento oscilante, disponiéndose un pitón que sobresale de uno de los brazos y realiza la misión de tope de la cuchilla.

2ª.- Pelapatatas, según reivindicación 1ª, caracterizado porque dicha cuchilla curva está provista de un canal o ramura, donde se ha de apoyar la patata que se desea mondar, y cuyas dimensiones y curvatura determinan el espesor de las mondás de la patata.

3ª.- Pela-patatas según reivindicaciones anteriores, caracterizándose porque en el brazo del mango, opuesto al citado pitón o tope, se fija otra cuchilla de acero, doblada en forma de V que tiene por objeto despojar al tubérculo de los vulgarmente llamados "ojos", operación que se realiza después de haber mondado la patata mediante movimiento de vaivén de la cuchilla, combinado con otro movimiento rotatorio del tubérculo.

4ª.- PELA-PATATAS; tal y como queda substancialmente descrito en la presente memoria, e ilustrado en los adjuntos dibujos.

Esta memoria consta de tres hojas escritas a máquina por una sola cara.

Madrid, 24 de noviembre de 1952.

JOSE ZARANDONA FORUELA y JOSE RADIOLA
OCHOANTESANA.

P.P. de J. GOMEZ ACEBO y MODEST



FIG.2

FIG.1

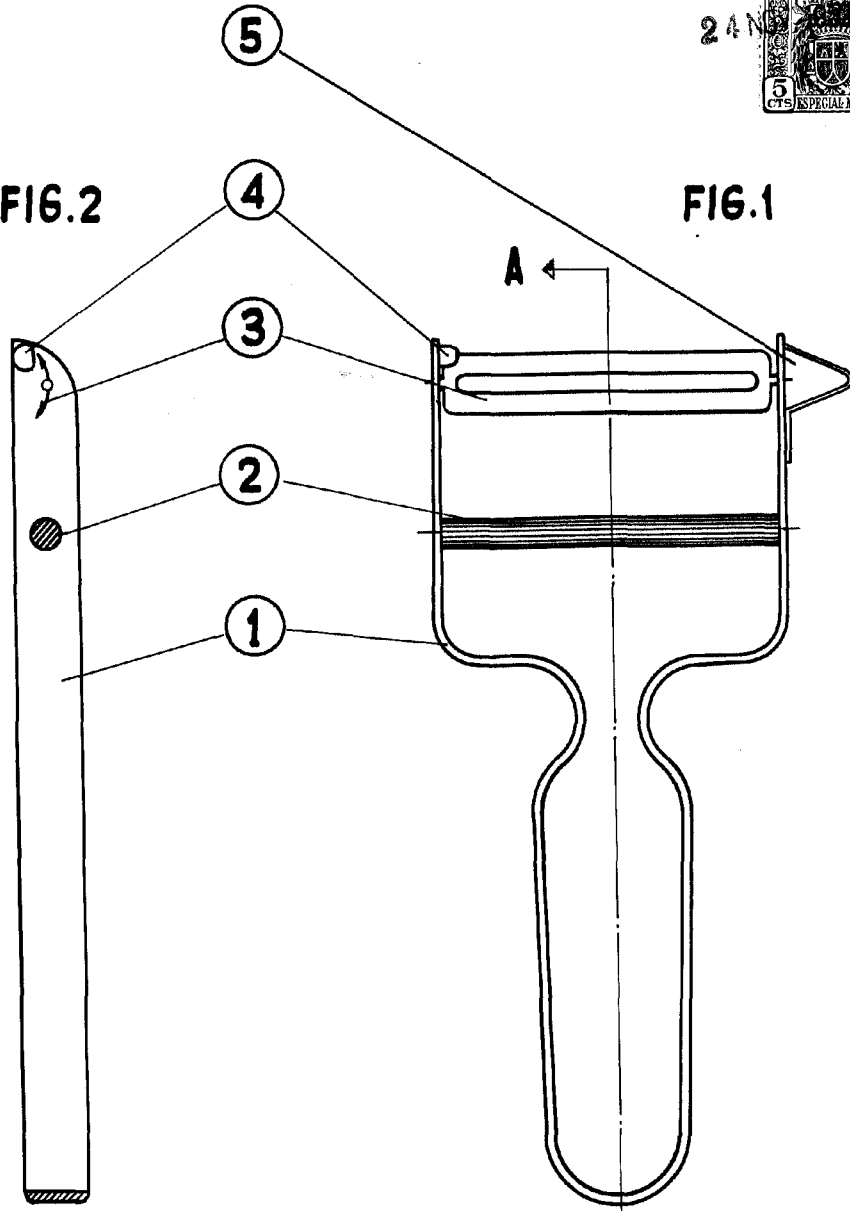

MADRID DE 24 NOV. 1952 DE 1952
JOSE ZARANDONA FORUBIA
JOSE BADIOLA OCHOANTESANA.
P. P.

P.P. de J. GOMEZ ACEBO y MORALES