

32381



M O D E L O  
D E  
U T I L I D A D

Para "UN JUGUETE RODANTE MUSICAL", a favor de la razón social, NOVEDADES POCH, S.A., domiciliada en Barcelona, Plaza de la Universidad, nº 6.

MEMORIA DESCRIPTIVA

El presente modelo de utilidad se refiere a un juguete rodante musical.

5. Se caracteriza por estar constituido por dos hemisferios de material sintético o similar, en cada uno de los cuales existe el elemento complementario del que lleva el opuesto, a los fines de la producción de un sonido musical de varias notas, ocasionado al rodar el juguete o bien al sacudirlo en determinada posición.

10. Uno de los hemisferios presenta, en su parte cóncava y en el punto central de su superficie interior, un colgante o badajo, cuya longitud rebasa el diámetro de dicho hemisferio, para que la parte extrema o golpeante quede alojada en otro.

15. El segundo hemisferio, tiene en posición centrada en su hueco un cuerpo sonoro constituido por una chapa recortada



32387

según expansiones radiales de distinta amplitud para la adecuada diferencia de notas, y estas expansiones adecuadamente dobladas para formar un receptáculo cóncavo, quedan rodeando al extremo del badajo.

5. Las expansiones están abarquilladas, con el fin de que el badajo pueda resbalar de unas a otras produciendo los choques bruscos adecuados para emitir los sonidos.

Los dos hemisferios se unen por su borde meridiano y quedan formando una bola o pelota musical.

10. Para facilitar la explicación, se acompaña a la presente memoria una lámina de dibujos, en la cual se ha representado un caso de realización que se cita únicamente a título de ejemplo.

En el dibujo:

15. la figura 1ª muestra, en sección transversal alzada, el hemisferio portador martillo o badajo,

la figura 2ª indica, en análoga representación, el hemisferio portador del cuerpo musical, y

20. la figura 3ª manifiesta, en sección, el conjunto de ambos elementos formando la esfera o pelota.

Consiste el modelo en dos hemisferios -1- y -2-, de los cuales el primero lleva colgando libremente una varilla -3- con un martillo o similar -4-, siendo la longitud de esta varilla mayor que el radio de dicho hemisferio.

25. El hemisferio -2- tiene fijo a su interior una chapa recortada según expansiones radiales -5-, de distinta amplitud angular, las cuales se encuentran dobladas hacia la embocadura de dicho hemisferio.

30. Cada chapa de expansión tiene un abarquillamiento que le proporciona convexidad hacia el interior, para que el mar

33381



tillo del badajo pueda saltar de una a otra bruscamente.

El conjunto armado y pegado es una esfera o bola -6-, (Fig, 3ª), en la que el badajo juega entre las piezas abarquilladas, a las que golpea sucesivamente, emitiendo con éllo los sonidos armoniosos previstos.

5.

El modelo, dentro de su esencialidad, puede ser llevado a la práctica en otras formas de realización que difieran en detalle de las indicadas a título de ejemplo, a las cuales alcanzará igualmente la protección que se recaba. Podrá, pues, ser construido en cualquier forma y tamaño, con los materiales más adecuados: por quedar todo éllo comprendido dentro del espíritu de las reivindicaciones.

10.

N O T A

Descrito el objeto y utilidad de la invención, lo que se declara como no divulgado ni practicado en España, comprenden de las siguientes reivindicaciones:

15.

1ª.- Un juguete rodante musical, caracterizado esencialmente por que, estando compuesto de dos cuerpos hemisféricos, unidos por su borde meridiano, comprende uno de los cuerpos un badajo colgante libremente y de longitud mayor que el radio de este cuerpo, mientras que el otro tiene fijado a su concavidad un cuerpo sonoro constituido por una chapa recortada, según expansiones radiales de diferente amplitud angular, estando estas expansiones dobladas formando una cavidad, que sirve para recibir en élla el extremo del badajo antes citado.

20.

25.

2ª.- Un juguete, según la anterior reivindicación, en

33381



el que, cada expansión radial, presente en sí misma un abarqui-  
llamiento que deja su convexidad hacia el interior, a los fi-  
nes del resbalamiento y salto del martillo del badajo.

3ª.- Un juguete rodante musical.

5.

Según se describe y reivindica en la presente memoria  
descriptiva, que consta de cuatro hojas, foliadas y escritas a  
máquina por una sola cara, acompañadas de una lámina de dibu-  
jos.

Madrid, a 10 de noviembre de 1952.-

p.a.

REPUBLICA ESPAÑOLA

Fig. 1

33281

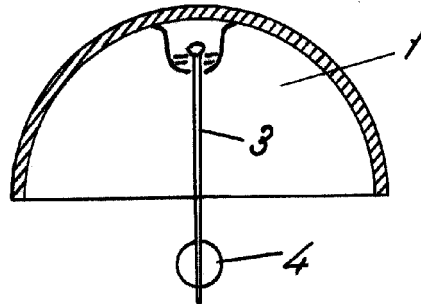

Fig. 2

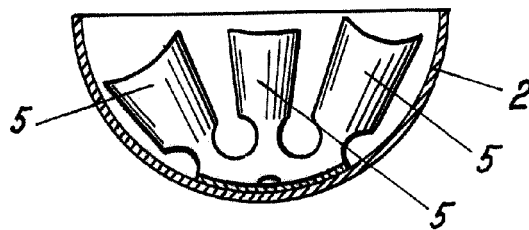
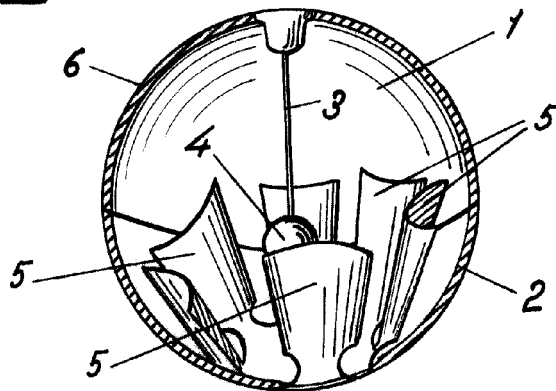

Fig. 3



Madrid, 1/2/Novbre. 1952  
p.p. Jaime Isern