



33340

MEMORIA DESCRIPTIVA

del MODELO DE UTILIDAD, por 20 años, solicitado a favor de Don Pedro M A N E N Mayol, de nacionalidad Española residente en Barcelona, calle de Diputacion numero 116, por : " UN JUEGO DE HABILIDAD DE SOBREMESA ".

El presente Modelo de Utilidad hace referencia a un juego de habilidad de sobremesa.

5 Consiste esencialmente en hacer bajar una pelota o bola por un tablero rectangular e inclinado en el que se hallan dispuestos una serie de listones paralelos entre sí, de los cuales los impares sobresalen hacia la derecha, en tanto que los pares sobresalen hacia la izquierda o viceversa, hallándose unidos dichos listones al tablero por una serie de pivotes situados sobre la línea
10 media longitudinal del tablero, de forma que pueden girar sobre dicho pivote, y estando además todos ellos unidos por dos varillas situadas una a derecha y otra a izquierda de la línea media del tablero, de forma que ha -



15 ciendo subir o bajar dichas varillas longitudinales, se consigue hacer girar los listones, los cuales se mantienen siempre paralelos entre sí.

Los extremos de las varillas de unión de listones, - se hallan articulados a unos mandos o palancas que giran sobre un pivote dispuesto en el tablero, los cuales 20 permiten accionar con las manos al conjunto de listones.

Se caracteriza este juego porqué mediante el acertado movimiento de las dos palancas de mando se inclinarán a uno y otro lado de los listones, de forma que la bola irá saltando ordenadamente de uno a otro, terminando 25 el juego al llegar la bola a la parte baja del tablero, o en el momento en que su caída es por fuera de los listones, contando como número de puntos válido el de listones bajados uno a uno.

En los dibujos de la hoja adjunta, se representan - 30 tres vistas del tablero a título de ejemplo y, como caso de realización práctica.

Siguiendo los diseños, vemos el tablero -1- provisto de un marco -2- en el que se hallan situados una serie de listones -3- unidos al tablero -1- por los pivotes - 35 -4- y a las varillas -5- por medio de otros pivotes o articulaciones -6-. La parte inferior de las varillas -5- se halla unida por una articulación -7- a unos brazos o mandos -8- unidos a su vez por sendos pivotes -9- al tablero -1- de forma que al hacerlos girar sobre dichos pivotes hacen subir o bajar las varillas -5- e inclinar a uno u otro lado los listones -3- consiguiendo-



con ello que la bola -10- vaya bajando y cayendo de uno a otro listón, merced a dichas inclinaciones sucesivas.

Se fabricará el juego descrito, con madera, baquelita u otros materiales apropiados, variando sus dimensiones y acabado y en general, cuanto no altere, modifique o cambie su esencialidad.

----- N O T A -----

Se reivindica como objeto de este Modelo de Utilidad:-
12.- Un juego de habilidad de sobremesa, que esencialmente consiste en hacer bajar una pelota o bola por un tablero rectangular e inclinado en el que se hallan dispuestos una serie de listones paralelos entre sí, de los cuales los impares sobresalen hacia la derecha, en tanto que los pares sobresalen hacia la izquierda o viceversa, hallándose unidos dichos listones al tablero por una serie de pivotes situados sobre la línea mediana longitudinal del tablero, de forma que pueden girar sobre dicho pivote y además todos ellos están unidos por dos varillas situadas una a derecha y otra a izquierda de la línea media del tablero, de forma que haciendo subir o bajar dichas varillas longitudinales se consiguen hacer girar los listones, los cuales se mantienen siempre paralelos entre sí. Los extremos de las varillas de unión de listones se hallan articulados a unos mandos o palancas que giran sobre sencillos pivotes, dispues-

33340



tos en la parte inferior del tablero, los cuales permiten accionar con las manos el conjunto de listones.

2º.- El propio juego de habilidad de sobremesa, de la reivindicación anterior, que se caracteriza porqué mediante el acertado movimiento de las dos palancas de mando se inclinarán a uno u otro lado los listones de forma que la bola irá saltando ordenadamente desde la parte alta del tablero de uno a otro listón, terminando el juego al llegar la bola a la parte baja de aquel o en el momento en que su caída es por fuera de los listones, contando cómo número de puntos válido el de listones bajados uno a uno.

3º.-Un juego de habilidad de sobremesa.

Consta la presente memoria descriptiva de cuatro hojas foliadas escritas por una sola cara.

BARCELONA, 5 de Noviembre de 1.952.

P. A.
M. L. MORA

D. P.
J. A. Hama



FIG. 1

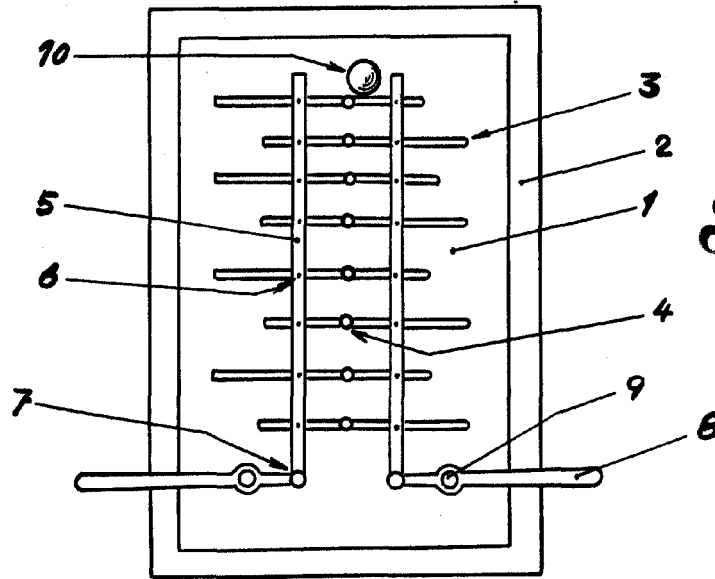

33340

FIG. 2

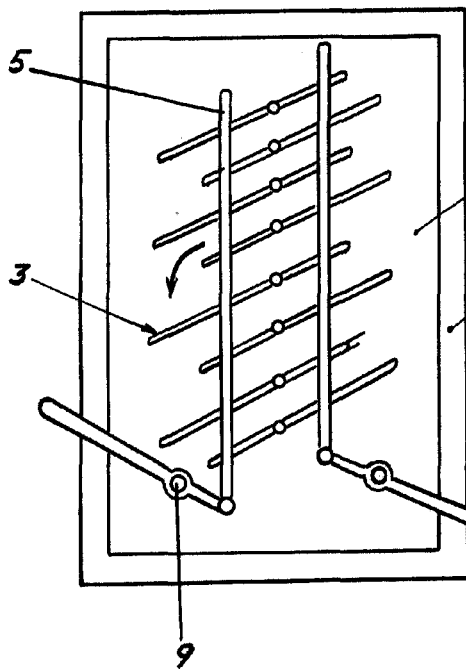
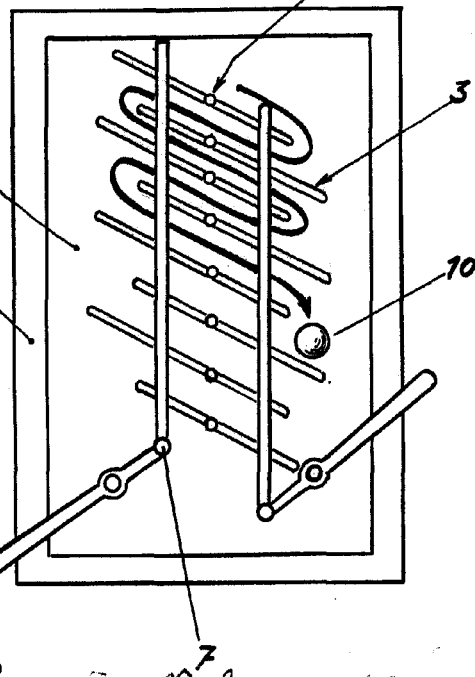

FIG. 3



BARCELONA, 5 de Noviembre de 1952

M. L. MORA

D. P. *[Signature]*

Escala variable