

3 10



MODELO DE UTILIDAD
=====

33192

MEMORIA DESCRIPTIVA

sobre:

"Destornillador, para tornillos especiales de cabeza hundida"

=====

SOLICITANTES: PHILLIPS SCREW COMPANY, residentes en
580 Fifth Avenue, New-York 36, EE.UU. de A.,
entidad norteamericana.

=====

Forma objeto del presente invento un destorni-
llador para tornillos especiales de cabeza hundida, del
tipo que se describe en el Modelo de Utilidad nº 33.182
de los mismos solicitantes.

5. Para mayor claridad se acompañan los dibujos, en
los que:

La fig. 1 representa un destornillador, cons-
truido de acuerdo con este invento, para tornillos especia-
les de cabeza hundida, según Modelo de Utilidad nº 33.182.

10. La fig. 2 es una vista del extremo inferior, o

32192

- 2 -



sea de la parte de boca, de un destornillador para funcionar en combinación con una ranura de tornillo especial de cabeza hundida antes citado.

15. La fig. 3 representa el destornillador de la forma indicada en la fig. 2, en cooperación con una ranura de tornillo especial de cabeza hundida, en corte axial por la línea 5-5 de la fig. 2.

20. La fig. 4 es un corte vertical axial por la línea 4-4 de la fig. 2, y representa el huelgo entre las paredes extremas de las partes de ala de la boca del destornillador y las secciones de la ranura de la cabeza de un tornillo especial correspondiente.

25. El destornillador es cuestión representado en las figuras 1, 2, 3 y 4 tiene con preferencia la espiga cilíndrica, como se indica en 30 y puede estar provisto de una empuñadura o mango representado en 31 en la figura 1, o de medios para sujetarse en el mandril de una máquina de accionamiento. En general, puede decirse que la parte de boca del extremo del destornillador se forma de tipo complementario a la ranura en que será recibida, con algunas excepciones que luego se indicarán. Cada uno de los tamaños de destornillador se construye para funcionar con ranuras de profundidades distintas, que varían con los tamaños de los tornillos en que se hallan dispuestas, con objeto de proporcionar superficies de apoyo adecuadas para transmitir el esfuerzo necesario para la impulsión de los tornillos. En los tornillos extremadamente pequeños o grandes, se ha comprobado la conveniencia de hacer el tamaño de las ranuras proporcionalmente mayor o menor, precisando así el empleo de una boca menor o mayor cuyas dimensiones corresponden a las de la ranura.

30.

35.

40.

32192



45. Observando la figura 2, se verá que cada destornillador está provisto de aletas 33 en número y separación igual a las muescas o secciones 14 de la ranura de la cabeza del tornillo, y que entre estas aletas existen canales o rebajos 34 parte de los cuales tienen paredes 35 complementarias de las paredes 22 de las nervaduras de la ranura. El fondo 37 del destornillador, tiene una punta cónica.

50. Las paredes laterales de cada aleta 33 de la boca, están preparadas exactamente en la misma disposición angular, como la ranura correspondiente del tornillo (Modelo de utilidad Nº 33.182) tanto en el plano vertical como en el horizontal. La pared de la aleta forma también el mismo ángulo que la pared del tornillo. Las paredes 35 de los canales de la boca tienen exactamente la misma disposición angular que las paredes de la ranura con las que han de cooperar.

55. El contacto entre el destornillador y la ranura de tornillo, se produce en las áreas completas de las superficies indicadas , mientras que para todas las secciones de nervaduras y ranura existe un huelgo muy pequeño y uniforme, con preferencia de 0,03 mm., aproximadamente. La figura 4 representa el huelgo en 40, entre las paredes exteriores o de fondo de las nervaduras del destornillador y los fondos de las ranuras 19 del tornillo.

60. El resultado de esta disposición es que, al introducir el destornillador dentro de la ranura de un tornillo, se desarrolla una acción de acuñación solamente en las paredes de las nervaduras de la ranura, y esta acuñación es adecuada para mantener ajustados el destornillador y el tornillo, de modo suficientemente tenso para que el

70.



tornillo pueda introducirse en cualquier posición ,por su sujeción en el destornillador.

75. A consecuencia del huelgo adecuado entre el fondo del destornillador y el de la ranura, tal como se indica en 42 (figura 4), se permite una pequeña proporción de desgaste en las superficies de ajuste entre el destornillador y la ranura, ante los fondos del destornillador, que impide este ajuste de sujeción. Cualquier ligero movimiento adicional del destornillador en el interior de la ranura, no reduce
80. seriamente el huelgo entre las paredes de las aletas y las de los costados de las ranuras, a causa de su pequeñísima angularidad vertical.

N O T A

85. Descrita suficientemente la naturaleza del invento, así como la manera de realizarlo en la práctica, debe hacerse constar que las disposiciones anteriormente indicadas son susceptibles de modificaciones de detalle, en cuanto no alteren su principio fundamental, siendo lo que constituye su esencia y por lo que se solicita Modelo de Utilidad por
90. 20 años en España: " Destornillador para tornillos especiales de cabeza hundida"; caracterizándose por lo siguiente:

12.= Destornillador para tornillos especiales de cabeza hundida, caracterizándose porque tiene una punta
95. cruciforme que comprende aletas y canales o entrantes alternados, las primeras con paredes convergentes hacia el extremo libre de la punta citada, de modo que sus intersecciones con un plano paralelo al eje de dicha punta y transversal a la aleta, forman un ángulo de 8 a 10° y que convergen hacia el exterior desde el eje de la punta citada, de modo que sus intersec-
100. ciones con un plano normal al eje mencionado, forman un ángulo

39192

- 5 -

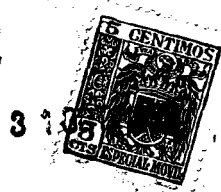

de 2 a 4 grados.

105. 2º.= Destornillador para tornillos especiales de cabeza hundida, según reivindicación 1ª, caracterizado porque las aletas mencionadas se combinan para formar una punta cónica roma en el extremo libre inferior del destornillador.

110. 3º.= Destornillador, según reivindicaciones anteriores, caracterizándose porque dichas aletas son ligeramente más delgadas que las muescas o secciones correspondientes de la ranura de un tornillo que ha de adaptarse para cooperar con el destornillador, pero teniendo dichas aletas las mismas dimensiones radiales que las muescas o secciones mencionadas.

115. 4º.= Destornillador para tornillos especiales de cabeza hundida; tal y como queda substancialmente descrito en la presente memoria, e ilustrado en los adjuntos dibujos.

Esta memoria consta de cinco hojas escritas a máquina por una sola cara.

Madrid, 31 de Octubre de 1952.

PHILLIPS SCREW COMPANY.

P.P. de J. GOMEZ ACEBO y MOJET





FIG. 1

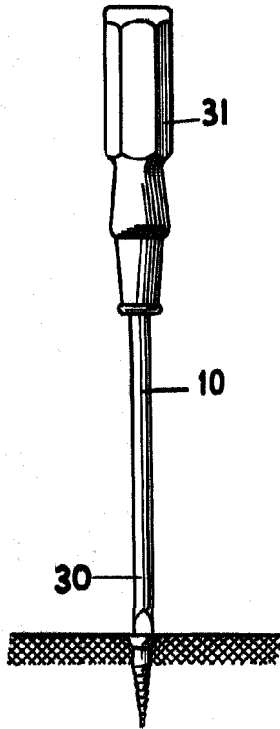

FIG. 2

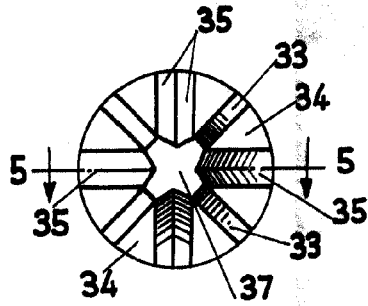

FIG. 3

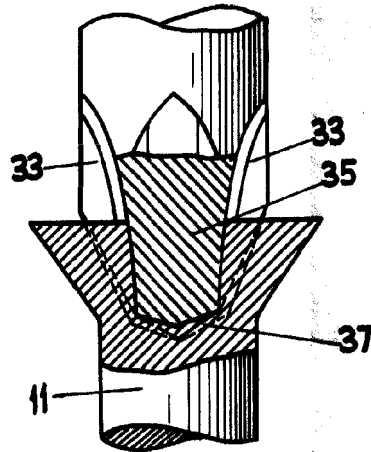
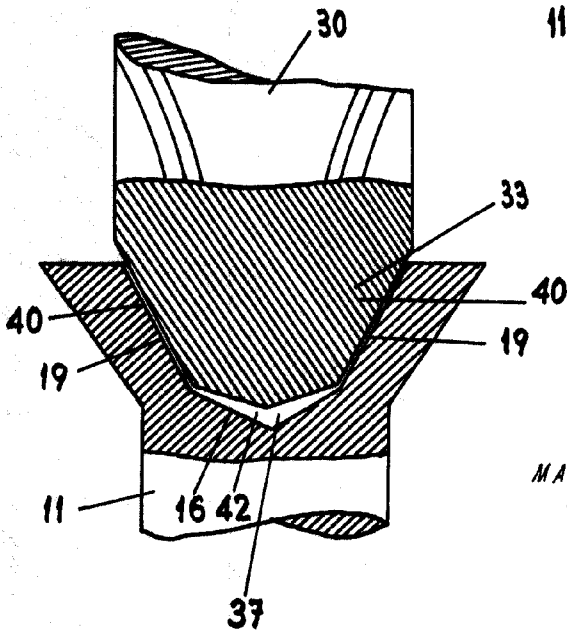

FIG. 4



MADRID DE 31 OCT. 1952 DE 1952
PHILLIPS SCREW COMPANY P. P.

P.P. de J. GOMEZ ACEBO MODEL

