

33165

MODELO DE UTILIDAD



MEMORIA DESCRIPTIVA

sobre:

" Gato-carraca para el levantamiento de vías".

=====

SOLICITANTE: SOCIEDAD ANONIMA FERROVIAL, entidad española
domiciliada en MADRID, Moreto, 6.

=====

5. El aparato segun el presente invento está destinado como auxiliar para el entretenimiento corriente de las vías de ferrocarril y ofrece grandes ventajas por su escaso peso, su fácil manejo y la rapidez de elevación y descenso, construyéndose todas sus partes de acero y las piezas de accionamiento de aleación de acero templado.

Para mayor claridad se acompaña un dibujo, en el que:

10. Fig. 1 representa, en perspectiva, un alzado lateral del aparato plegado, fuera de servicio.



Fig. 2 es una perspectiva del gato según invento, en disposición de levantar la vía, con la base metida por debajo del carril.

- Como se desprende del dibujo, el aparato se compone de una pieza de base 1 en fundición, acero fundido o moldeado, que sobre un eje 2 queda articulada a otra pieza en forma de dos llantas 9, provistas de un piñón (oculto en la figura) que acciona un segmento de cremallera 3, fijada a la pieza base 1. Dicho piñón se acciona por medio de una palanca 4 que puede quedar prolongada por un brazo de quita y pon 6, palanca que se monta en forma loca sobre el eje del piñón, accionándolo por intermedio de un engranaje de escape 8 y limitándose su recorrido por un tope 5. El aparato así dispuesto puede levantar un peso de 5.000 Kgs. por un solo hombre, y está provisto de un asa 7 para su transporte.

N O T A

- Descrita suficientemente la naturaleza del invento, así como la manera de realizarlo en la práctica, debe hacerse constar que las disposiciones anteriormente indicadas son susceptibles de modificaciones de detalle, en cuanto no alteren su principio fundamental, siendo lo que constituye su esencia y por lo que se solicita Modelo de Utilidad por 20 años en España: "Gato-carraca para el levantamiento de vías"; caracterizándose por lo siguiente:

- 1.º.- Gato-carraca para el levantamiento de vías, caracterizándose porque se compone de una pieza de base en fundición, acero fundido o moldeado, que sobre un eje queda articulada a otra pieza, en forma de dos llantas, provistas de un piñón, que acciona un segmento de cremallera, montada

22165

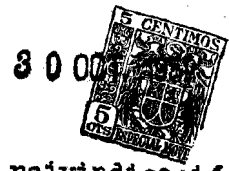

en la pieza-base.

45. 22.= Gato-carraca, segun reivindicación 12, caracterizándose porque dicho piñón se acciona por medio de una palanca que puede quedar prolongada por un brazo de quita y pon, palanca que se monta en forma loca sobre el eje del piñón, accionándolo por intermedio de un engranaje de escape y limitándose su recorrido por un tope.

50. 32.= Gato-carraca segun reivindicaciones anteriores, caracterizándose porque está dispuesto para levantar, por un solo hombre, un peso de vía hasta cinco mil kilos, estando provisto de un asa para su transporte.

42.= Gato-carraca para el levantamiento de vías; tal y como queda substancialmente descrito en la presente memoria, e ilustrado en los adjuntos dibujos.

55. Esta memoria consta de tres hojas escritas a máquina por una sola cara.

Madrid, 30 OCT 1952
 SOCIEDAD ANONIMA FERROVIAL.
 P.P.de J. GOMEZ ACEBO y M...

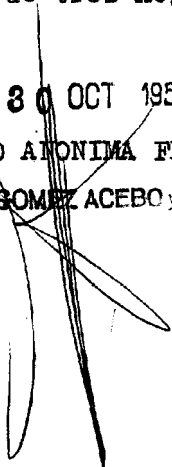

32165

FIG. 1

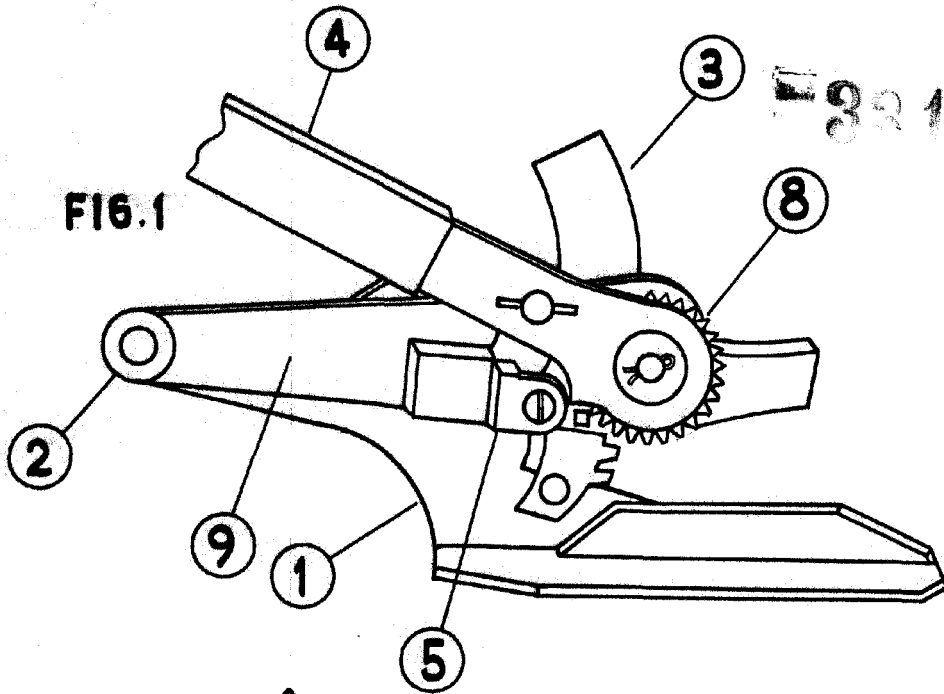
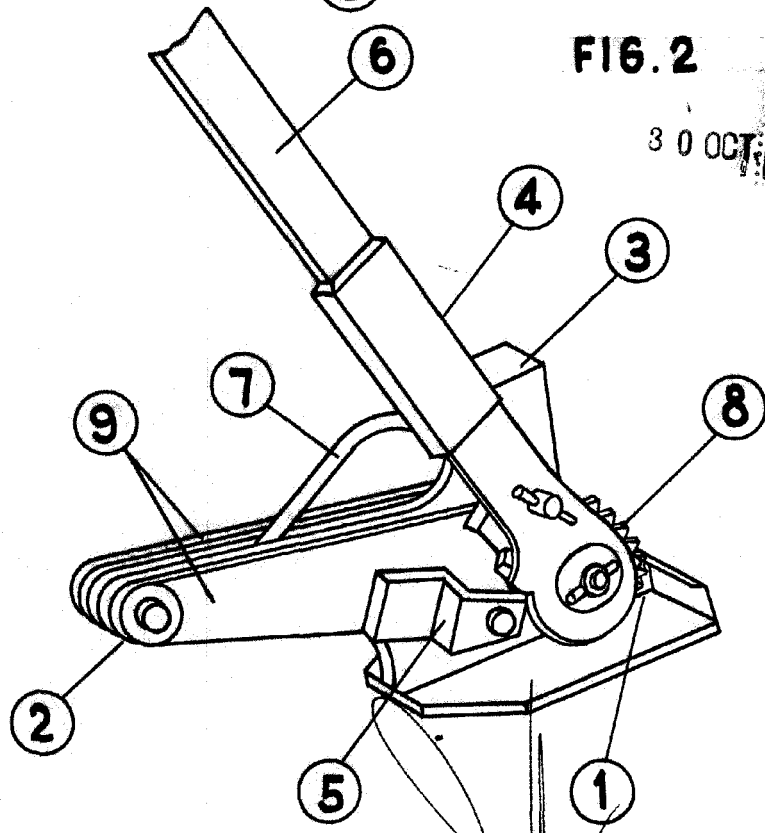

FIG. 2

30 OCT 1952



MADRID DE 30 OCT 1952 DE 1952
SOCIEDAD ANONIMA FERROVIAL

P. P.
P. P. de J. GONZALEZ ACEBU Y CA